









**e:** PHEV

Når du læser denne instruktionsbog, finder du oplysninger med et foranstillet symbol **BEMÆRK / NOTE**. Disse oplysninger er beregnet til at hjælpe dig med at undgå at forårsage skader på din bil, på andres ejendom eller på miljøet.

Symbolerne   eller    vist på mærkaterne på bilen er beregnet til at minde dig om at læse i instruktionsbogen om korrekt og sikker brug af bilen.

 eller  er farvekodet for at angive fare (rød), advarsel (orange) eller forsigtig (gul).

 **Sikkerhedsmærkater** S. 114

## Lidt om sikkerhed

---

Din og andres sikkerhed er utrolig vigtig. Og at føre denne bil er et vigtigt ansvar.

For at du kan træffe en informeret beslutning angående sikkerhed, har vi leveret diverse instruktioner samt andre oplysninger i form af mærkater og denne instruktionsbog. Disse oplysninger advarer dig om potentielle risici for personskade.

Men selvfølgelig er det ikke praktisk muligt at advare om alle risici i forbindelse med betjening eller vedligeholdelse af din bil. Du skal altid bruge din egen sunde fornuft og dømmekraft.

Du finder en række vigtige sikkerhedsoplysninger i forskellige former, herunder:

- **Sikkerhedsmærkater** - på bilen.
- **Sikkerhedsmeddelelser** - med et sikkerhedsadvarselssymbol  og et af disse tre signalord foran: **FARE**, **ADVARSEL** eller **FORSIGTIG**.

Disse signalord betyder:

 **FARE**

Det VIL resultere i DØDSFALD eller ALVORLIG TILSKADEKOMST, hvis du ikke følger disse instruktioner.

 **ADVARSEL**

Det KAN resultere i DØDSFALD eller ALVORLIG TILSKADEKOMST, hvis du ikke følger disse instruktioner.

  **ADVARSEL**

Det KAN resultere i DØDSFALD eller ALVORLIG TILSKADEKOMST, hvis du ikke følger disse instruktioner.

 **FORSIGTIG**

Det KAN resultere i TILSKADEKOMST, hvis du ikke følger disse instruktioner.

- **Sikkerhedsoverskrifter** - såsom "Vigtige sikkerhedsforanstaltninger".
- **Sikkerhedsafsnit** - såsom "Sikker kørsel".
- **Instruktioner** - sikker og korrekt brug af bilen.

Hele instruktionsbogen er fyldt med vigtige sikkerhedsoplysninger, som du anbefales at læse grundigt.



## **Event Data Recorders**

Bilen er udstyret med flere anordninger, der går under fællesbetegnelsen Event Data Recorders. De registrerer forskellige typer af data for bilen i realtid som f.eks. udløsning af SRS-airbag og fejl i SRS-systemkomponenter.

Disse data tilhører bilens ejer og må ikke tilgås af andre, medmindre loven kræver det, eller der foreligger tilladelse fra bilens ejer.

Disse data må dog tilgås af Honda, af autoriserede Honda forhandlere og reparatører samt af Honda medarbejdere, repræsentanter og partnere, men udelukkende med teknisk diagnosticering, forskning og udvikling af bilen for øje.

## **Service Diagnostic Recorders**

Bilen er udstyret med servicelaterede anordninger, der registrerer oplysninger om ydelsestal for motoren og drivlinjen samt kørselsforholdene. Dataene kan bruges til at hjælpe teknikerne med at diagnosticere, reparere og vedligeholde bilen. Disse data må ikke tilgås af andre, medmindre loven kræver det, eller der foreligger tilladelse fra bilens ejer.

Disse data må dog tilgås af Honda, af autoriserede Honda forhandlere og reparatører samt af Honda medarbejdere, repræsentanter og partnere, men udelukkende med teknisk diagnosticering, forskning og udvikling af bilen for øje.

## **Digital nøgle**

Du kan finde flere oplysninger om den digitale nøgle ved at besøge URL-adressen nedenfor.

*<https://hondanews.eu/eu/en/corporate/media/photos/69919/honda-motor-europe-bracknell-headquarters>*

## Vilkår og betingelser for instruktionsbogsprogrammet

### Generelt

Dette program gør dit lydanlæg med standarddisplay i stand til at søge efter opdateringer til instruktionsbogen, der er specifikke for din bil og for lydanlægget med standarddisplay, hver gang strømtilstanden indstilles til TIL. Programmet sender med jævne mellemrum et begrænset antal køretøjs- og enhedsoplysninger til vores servere: Stelnummer (VIN), serienummer på hardware til lydanlæg med standarddisplay, foretrukket sprog, IP-adresse, transaktionslog (advarsler om eller oversigter over opdateringer, download og installation af opdateringer, anvendelse af instruktionsbogsprogrammet) osv. Når programmet finder en opdatering fra serveren, bliver du bedt om at downloade og installere den.

Når lydanlægget med standarddisplay søger efter opdateringer på vores servere, giver vi dig automatisk mulighed for at opdatere instruktionsbogen. Vi vedligeholder ligeledes en log over de opdateringer, der er installeret på vores servere.

### Dine personlige data

Hvis de førnævnte oplysninger, som sendes til Honda, indeholder personlige oplysninger i dit område, behandles disse oplysninger i nøje overensstemmelse med de regler og forskrifter, der er beskrevet i denne meddelelse, samt den gældende databeskyttelseslov.

Vilkårene for vores fortrolighedspolitik inkorporeres i nærværende vilkår ved henvisning, og din brug af systemopdateringer er underlagt fortrolighedspolitikken. Vores fortrolighedspolitik indeholder oplysninger om, hvordan vi og eventuelle navngivne tredjeparter behandler personlige data, som vi indsamler fra dig, eller som du videregiver til os via programmet (se Hondas hjemmeside (<https://www.privacynotice.honda.eu>) for at få yderligere oplysninger).

Honda indsamler, bruger og gemmer dine personlige data af de grunde, der er anført nedenfor:

Hvor det er nødvendigt af hensyn til Hondas legitime interesser, som anført nedenfor, og hvor vores interesser ikke tilsidesættes af dine databeskyttelsesrettigheder.

- for at kunne sende dig opdateringer til instruktionsbogen;
- for at vi kan forbedre og optimere instruktionsbogsprogrammet og -tjenesterne;
- for at kunne svare på brugerspørgsmål og -klager samt af hensyn til intern registrering.

Beskyttelse af vores legitime forretningsmæssige interesser og juridiske rettigheder. Dette omfatter, men er ikke begrænset til, brug i forbindelse med overensstemmelse, lovgivning, auditing, retlige krav (herunder videregivelse af sådanne oplysninger i forbindelse med et retsligt skridt eller en retstvist) samt andre etiske krav og krav til overensstemmelsesrapportering

Honda konverterer desuden personlige data til anonyme data og bruger dem (normalt på et samlet statistisk grundlag) til formål som markedsundersøgelser og -analyser med henblik på at forbedre instruktionsbogen, analysere tendenser og vurdere succeskriterierne for frigivelse af softwareopdateringer. De indsamlede personlige oplysninger identificerer hverken dig personligt eller enhver anden bruger af instruktionsbogen.

Honda kan dele disse data med Hondas verdensomspændende supportorganisation eller tilknyttede Honda virksomheder eller andre tredjeparter engageret af Honda med henblik på at stille supporttjenester til rådighed i forbindelse med systemsupport.

## Vilkår og betingelser for systemopdateringer

### Generelt

Din bil har et program, der gør dit lydanlæg med standarddisplay i stand til automatisk at søge efter Honda softwareopdateringer, som er specifikke for dit lydanlæg med standarddisplay og dets tilsluttede enheder (i starten én (1) gang om ugen via Wi-Fi eller hver fjerde (4.) uge via telematikstyreenheden (TCU)\*, og forespørgsler kan forekomme mere eller mindre regelmæssigt på grund af internetafbrydelser, nye forsøg, direkte brugerindgreb, WAP-push fra serveren eller en ændring i forespørgselspolitikken på Hondas servere). Dette program sender med jævne mellemrum et begrænset antal køretøjs- og enhedsoplysninger (stelnummer (VIN), modeltypeidentifikationsnummer, hardware- og softwarereservedelsnummer, serienummer, softwareversion, foretrukket sprog, IP-adresse, transaktionslog (visning af advarsler eller opdateringer, download og installation af opdateringer, softwarestatus) osv.) til vores servere. Når programmet finder en opdatering på serveren, anmoder programmet første gang om tilladelse til download og installation af opdateringen. Hvor det er muligt, kan du i indstillingsmenuen vælge automatisk at downloade og installere disse opdateringer, eller du kan vælge at opdatere systemet manuelt.

Når dit lydanlæg med standarddisplay søger efter opdateringer eller advarsler på vores servere, giver vi dig automatisk mulighed for at opdatere dine enheder eller overføre opdateringen eller advarslen direkte til dit lydanlæg med standarddisplay. Vi vedligeholder ligeledes en log over de opdateringer eller advarsler, der er installeret på vores servere.

### Dine personlige data

Hvis de førnævnte oplysninger, som sendes til Honda, indeholder personlige oplysninger i dit område, behandles disse oplysninger i nøje overensstemmelse med de regler og forskrifter, der er beskrevet i denne meddelelse, samt den gældende databeskyttelseslov.

Vilkårene for vores fortrolighedspolitik inkorporeres i nærværende vilkår ved henvisning, og din brug af systemopdateringer er underlagt fortrolighedspolitikken. Vores fortrolighedspolitik indeholder oplysninger om, hvordan vi og eventuelle navngivne tredjeparter behandler personlige data, som vi indsamler fra dig, eller som du videregiver til os via programmet. Se Hondas hjemmeside for at få yderligere oplysninger.

Honda indsamler, bruger og gemmer dine personlige data af de grunde, der er anført nedenfor:

- for at kunne levere systemopdateringer og tilknyttede tjenester til dig;
- for at vi kan forbedre og optimere systemopdateringsprodukter og -tjenester;
- for at kunne svare på brugerspørgsmål og -klager samt af hensyn til intern registrering.
- hvor det er nødvendigt af hensyn til Hondas legitime interesser, som anført nedenfor, og hvor vores interesser ikke tilsidesættes af dine databeskyttelsesrettigheder.

Beskyttelse af vores legitime forretningsmæssige interesser og juridiske rettigheder omfatter, men er ikke begrænset til, brug i forbindelse med overensstemmelse, lovgivning, auditing, retlige krav (herunder videregivelse af sådanne oplysninger i forbindelse med et retsligt skridt eller en retstvist) samt andre etiske krav og krav til overensstemmelsesrapportering.

Honda konverterer desuden personlige data til anonyme data og bruger dem (normalt på et samlet statistisk grundlag) til formål som markedsundersøgelser og -analyser med henblik på at forbedre systemopdateringer, analysere tendenser og vurdere succeskriterierne for frigivelse af softwareopdateringer. De indsamlede personlige oplysninger identificerer hverken dig personligt eller enhver anden bruger af systemopdateringerne.

Honda kan dele disse data med Hondas verdensomspændende supportorganisation eller tilknyttede Honda virksomheder eller andre tredjeparter engageret af Honda med henblik på at stille supporttjenester til rådighed i forbindelse med systemsupport.

\* Ikke tilgængelig på alle modeller

Denne instruktionsbog skal betragtes som en fast del af bilen og skal følge med bilen, når den sælges.

Denne instruktionsbog dækker alle modelvarianter. Instruktionsbogen kan indeholde beskrivelser af udstyr og funktioner, som ikke er monteret på din model.

Billederne i denne instruktionsbog (herunder forsiden), som viser funktioner, udstyr, audio-/informationsskærm og instrumentskærbilleder, er kun eksempler og er muligvis ikke repræsentative for din specifikke model.

Oplysningerne og specifikationerne i denne instruktionsbog var gældende på tidspunktet, hvor den blev trykt. Honda Motor Co. Ltd. forbeholder sig ret til at ophæve eller ændre specifikationer eller konstruktioner til enhver tid uden ansvar og uden varsel.

Selv om denne instruktionsbog gælder for både højre- og venstrestyrede modeller, refererer illustrationerne hovedsageligt til venstrestyrede modeller.

## ➤ Sikker kørsel S. 43

Sikker kørsel S. 44      Sikkerhedsseler S. 49      Airbags S. 62

## ➤ Instrumentbræt S. 117

Indikatorer S. 118      Målere og displays S. 159

## ➤ Betjeningsanordninger S. 191

Ur S. 192      Låsning og oplåsning af døre S. 193  
Betjening af kontakter omkring rattet S. 230  
Interiør-komfortfaciliteter S. 265

## ➤ Funktioner S. 291

Lydanlæg S. 292      Lydanlæg med standarddisplay S. 294  
Nødopkald (eCall) S. 409      Optankning anbefales S. 414

## ➤ Kørsel S. 415

Før der køres S. 416      Kørsel med anhænger S. 420  
Bremsning S. 591      Parkering af bilen S. 601  
Opladning S. 655

## ➤ Vedligeholdelse S. 669

Før vedligeholdelse S. 670      Servicepåmindelsessystem\* S. 674  
Kontrol og udskiftning af viskerblade S. 701  
Vedligeholdelse af klimaanlæg S. 718      Rengøring S. 721

## ➤ Håndtering af uventede problemer S. 731

I tilfælde af punktering S. 732      Håndtering af donkraft S. 744  
Indikator tændes/blinker S. 753      Sikringer S. 760  
Hvis du ikke kan åbne opladningsdækslet S. 769

## ➤ Oplysninger S. 775

Specifikationer S. 776      Identifikationsnumre S. 779  
Open source-licenser S. 815

# Indhold

Børnesikkerhed S. 85

Udstødningsgasfare S. 113

Sikkerhedsmærkater S. 114

Bagklap S. 206

Sikkerhedssystem S. 217

Ruder S. 223

Panoramatag S. 226

Spejle S. 250

Sæder S. 253

Klima anlæg S. 285

Fejlmeddelelser for lydanlæg S. 398

Generelle oplysninger om lydanlægget S. 399

Retningslinjer for kørsel uden for vej S. 426

Under kørsel S. 428

Honda SENSING 360 S. 479

Multivisionskamera S. 613

Honda parkeringsassistent S. 627

Påfyldning af brændstof S. 652

Brændstoføkonomi og CO<sub>2</sub>-emissioner S. 668

Vedligeholdelsesplan\* S. 679

Vedligeholdelse under frontklappen S. 684

Udskiftning af pærer S. 698

Kontrol og udskiftning af dæk S. 705

12 V batteri S. 710

Vedligeholdelse af fjernbetjeningen S. 716

Tilbehør og ændringer S. 728

Elsystem vil ikke starte S. 745

Hvis 12 V batteriet er dødt S. 749

Overophedning S. 751

Nødtransport S. 767

Hvis brændstofklappen ikke kan åbnes S. 768

Hvis du ikke kan frigøre ladestikket S. 770

Hvis bagklappen ikke kan åbnes S. 771

Apparater, der udsender radiobølger\* S. 780

Overensstemmelseserklæring, sammenfatning\* S. 812

**Kvikvejledning S. 6**

**Sikker kørsel S. 43**

**Instrumentbræt S. 117**

**Betjeningsanordninger S. 191**

**Funktioner S. 291**

**Kørsel S. 415**

**Vedligeholdelse S. 669**

**Håndtering af uventede problemer S. 731**

**Oplysninger S. 775**

**Indeks S. 816**

# Visuelt indeks

Venstrestyret model

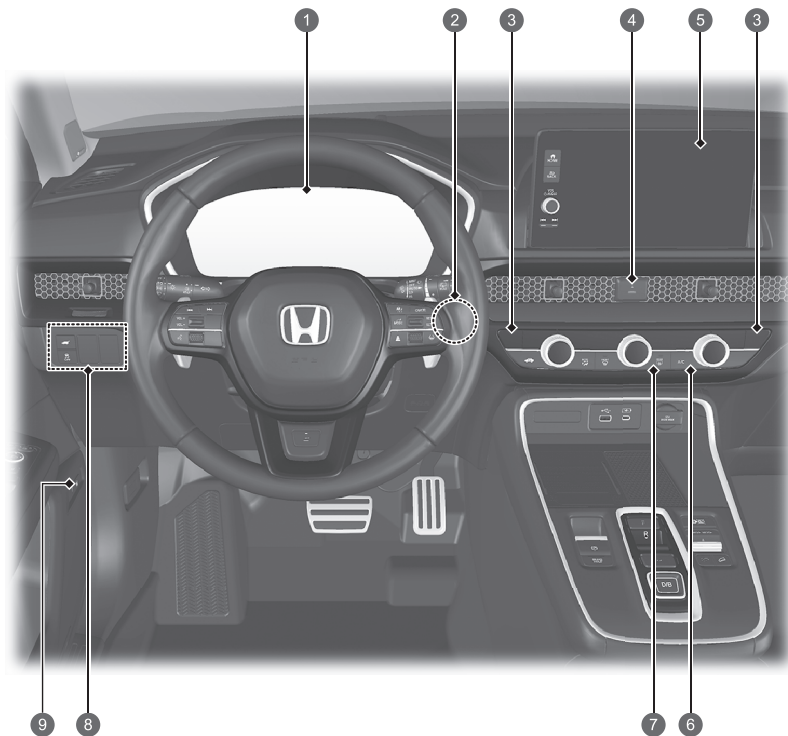

- 1 Systemindikatorer ➔ S. 118  
Målere ➔ S. 159  
Førerinformationssystem ➔ S. 140
- 2 POWER knap ➔ S. 230
- 3 Knapper til forsædevarmere ➔ S. 283  
 Knapper til forsædeventilation ➔ S. 283
- 4 Knap til katastrofeblink
- 5 Lydanlæg ➔ S. 292  
Navigationssystem  
 Se manualen til navigationssystemet
- 6 Klimaanlæg ➔ S. 285
- 7 Knap til elbagrude/elopvarmede sidespejle ➔ S. 246
- 8 Afbryderknap til VSA-system ➔ S. 467  
 Knap til elektrisk bagklap ➔ S. 212
- 9 Udløserknap til brændstofklap ➔ S. 653



## Højrestyret model

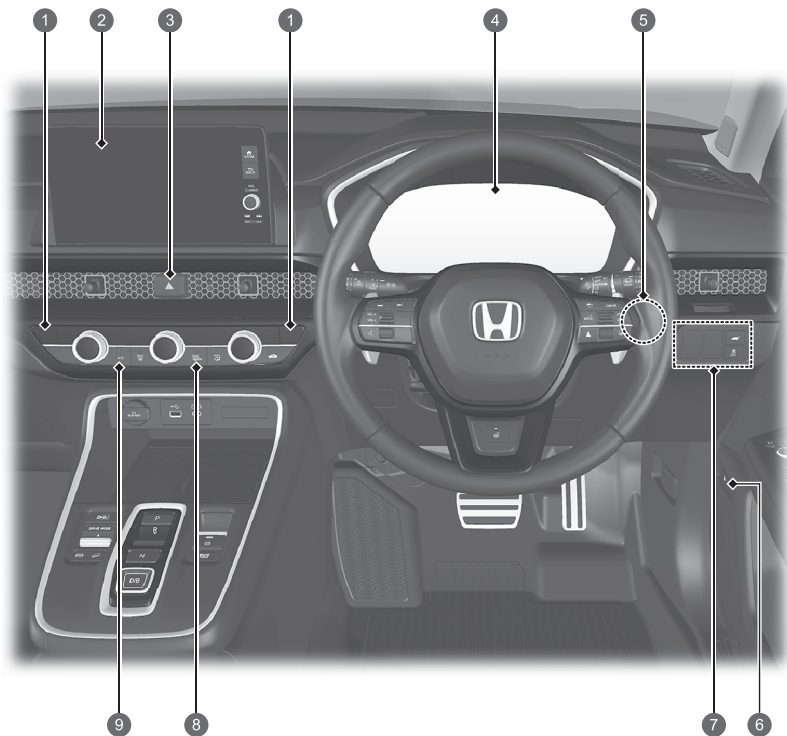

- 1 Knapper til forsædevarmere ➔ S. 283
- 2 Knapper til forsædeventilation ➔ S. 283
- 2 Lydanlæg ➔ S. 292
- Navigationssystem  
➔ Se manualen til navigationssystemet
- 3 Knap til katastrofeblink
- 4 Systemindikatorer ➔ S. 118  
Målere ➔ S. 159
- Førerinformationssystem ➔ S. 140
- 5 **POWER** knap ➔ S. 230
- 6 Udløserknap til brændstofklap ➔ S. 653
- 7 Afbryderknap til VSA-system ➔ S. 467
- 8 Knap til elektrisk bagklap ➔ S. 212
- 8 Knap til elbagrude/elopvarmede sidespejle ➔ S. 246
- 9 **Klima**anlæg ➔ S. 285

# Visuelt indeks

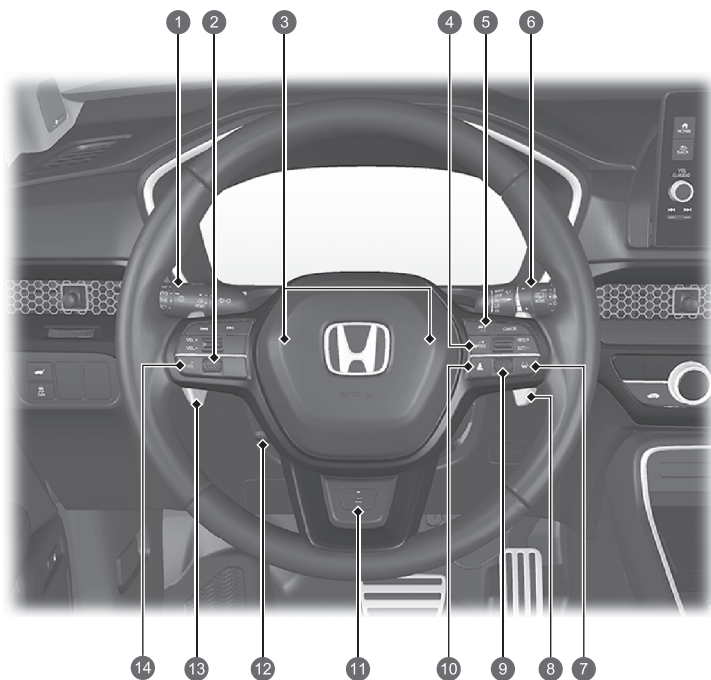

- 1 Forlygter/ afviserblink S. 232, 234  
LaneWatch-system S. 475
- 2 Venstre vælgerhjul S. 298
- 3 Horn (tryk på området omkring )
- 4 MODE knap S. 454
- 5 Knapper til aktiv fartpilot med følgefunktion ved lav hastighed S. 526
- 6 Vinduesviskere/sprinklere S. 243  
 CAMERA knap S. 614
- 7 Knap til vognbaneassistent S. 554
- 8 Decelerationsknap på rattet S. 441
- 9 Højre vælgerhjul S. 166
- 10 Knap til indstilling af følgeafstand S. 543
- 11 Knap til ratvarme S. 282
- 12 Indstilling af rat S. 249
- 13 Decelerationsknap på rattet S. 441
- 14 Knapper til håndfrit telefonsystem S. 380  
Fjernbetjening af lyd anlægget S. 298

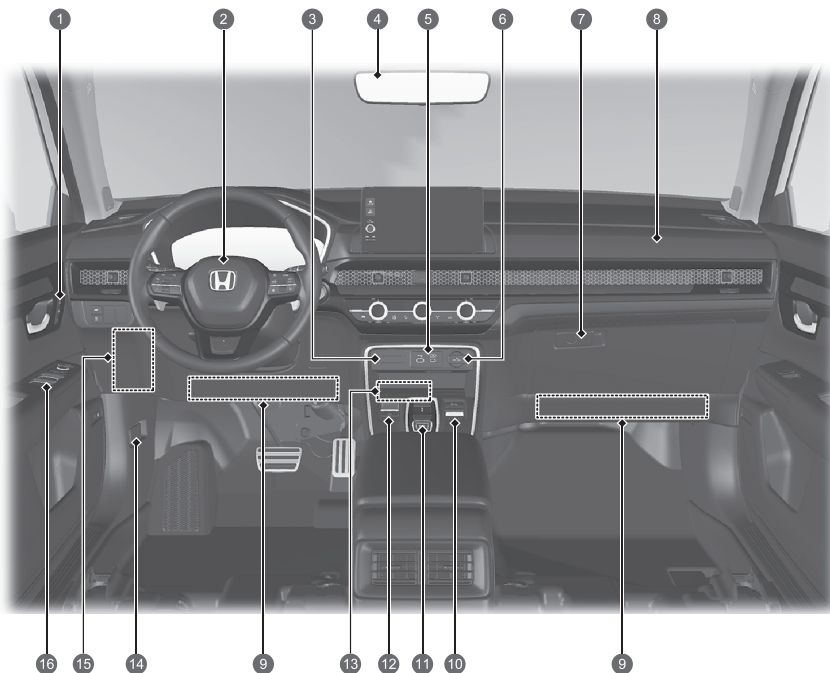

- 1 Hukommelsesknapper ➔ S. 248  
SET knap ➔ S. 248
- 2 Airbag i førerside ➔ S. 64
- 3 Indikator for forreste airbag i passagerside  
deaktiveret ➔ S. 82
- 4 Bakspejl ➔ S. 250
- 5 USB-porte ➔ S. 297
- 6 Strømuttag til tilbehør ➔ S. 278
- 7 Handskerum ➔ S. 268
- 8 Airbag i passagerside ➔ S. 64
- 9 Knæairbags ➔ S. 70
- 10  Knap til Honda parkeringsassistent ➔ S. 627  
 Køretilstandskontakt ➔ S. 445  
 e knap ➔ S. 19  
 Knap til Hill Descent Control ➔ S. 452
- 11 Skifteknap ➔ S. 434
- 12 Kontakt til elektronisk parkeringsbremse ➔ S. 591  
Knap til automatisk bremseholdefunktion ➔ S. 595
- 13 Trådløs oplader ➔ S. 279
- 14 Udløserhåndtag til frontklap ➔ S. 685
- 15 Sikringsboks i kabine ➔ S. 762
- 16 Sidespejlskontakter ➔ S. 251  
Hovedkontakt til centrallås ➔ S. 204  
Kontakter til elruder ➔ S. 224

# Visuelt indeks

Højrestyret model

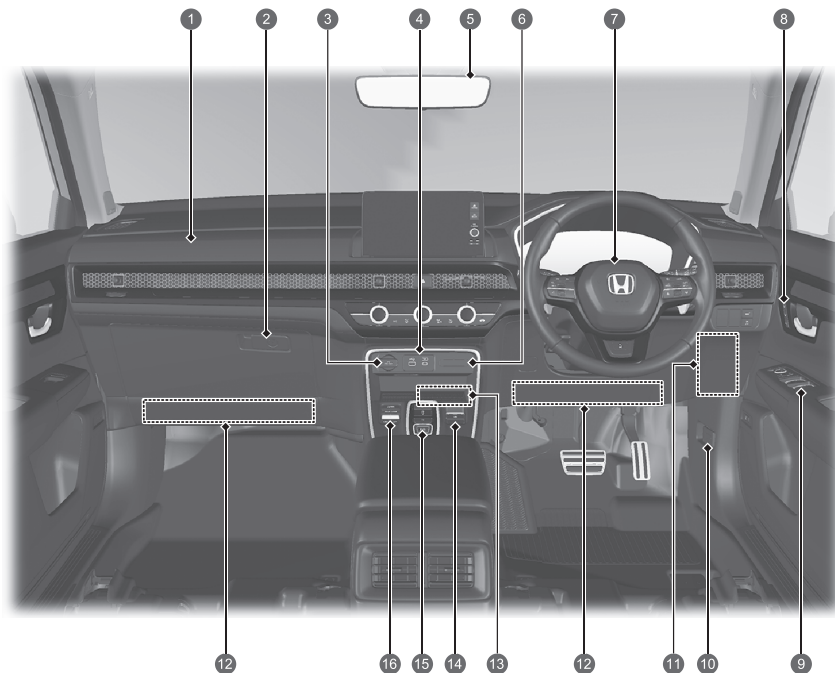

- 1 Airbag i passagerside ➔ S. 64
- 2 Handskerum ➔ S. 268
- 3 Strømuftag til tilbehør ➔ S. 278
- 4 USB-porte ➔ S. 297
- 5 Bakspejl ➔ S. 250
- 6 Indikator for forreste airbag i passagerside deaktiveret ➔ S. 82
- 7 Airbag i førerside ➔ S. 64
- 8 Hukommelsesknapper ➔ S. 248  
SET knap ➔ S. 248
- 9 Sidespejlskontakter ➔ S. 251  
Hovedkontakt til centrallås ➔ S. 204  
Kontakter til elruder ➔ S. 224
- 10 Udløserhåndtag til frontklap ➔ S. 685
- 11 Sikringsboks i kabine ➔ S. 762
- 12 Knæairbags ➔ S. 70
- 13 Trådløs oplader ➔ S. 279
- 14 Kontakt til elektronisk parkeringsbremse ➔ S. 591  
Knap til automatisk bremseholdefunktion ➔ S. 595
- 15 Skifteknop ➔ S. 434
- 16  Knap til Honda parkeringsassistent ➔ S. 627  
 e knap ➔ S. 19  
 Knap til Hill Descent Control ➔ S. 452

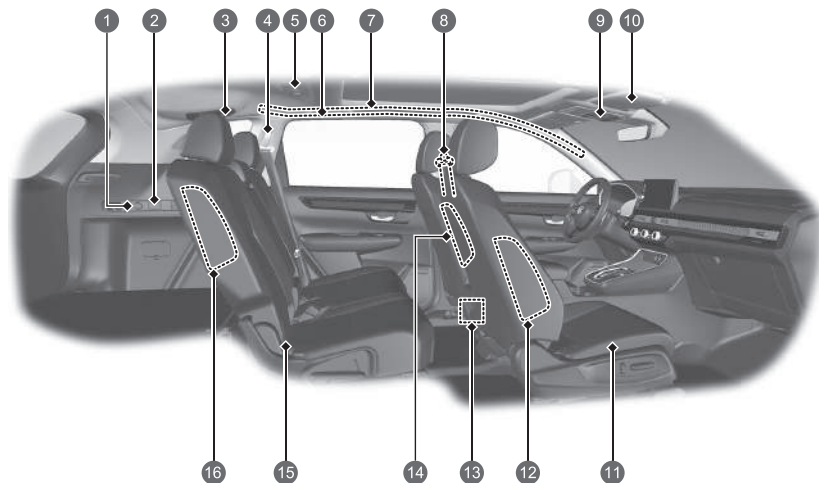

- 1 Strømdugtag til tilbehør ➔ S. 278
- 2 Lys i bagagerum ➔ S. 267
- 3 Sikkerhedssele med aftagelig selelås ➔ S. 57
- 4 Sikkerhedssele (montering af en barnestol) ➔ S. 106  
Sikkerhedssele til fastspænding af en barnestol ➔ S. 108
- 5 Bageste læselamper ➔ S. 266
- 6 Håndtag  
Jakkekroge ➔ S. 271
- 7 Gardinairbags ➔ S. 79
- 8 Sikkerhedsseler ➔ S. 49
- 9 Kontakt til panoramatag ➔ S. 228  
Kontakt til solskærm ➔ S. 229  
Forreste læselamper ➔ S. 266  
Solbrilleholder ➔ S. 273  
SOS knap ➔ S. 411  
Afbryderknap til ultralydssensor/vippesensor\* ➔ S. 220
- 10 Solskærme  
Makeup-spejle
- 11 Forsæde ➔ S. 253
- 12 Forreste sideairbags ➔ S. 76
- 13 USB-porte ➔ S. 297
- 14 Midterste airbag ➔ S. 74
- 15 Bagsæde ➔ S. 257  
Nederste befæstningspunkter til fastspænding af barnestole ➔ S. 101
- 16 Bageste sideairbags ➔ S. 76

# Visuelt indeks

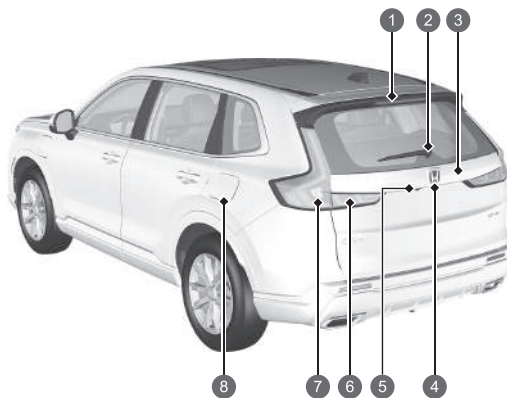
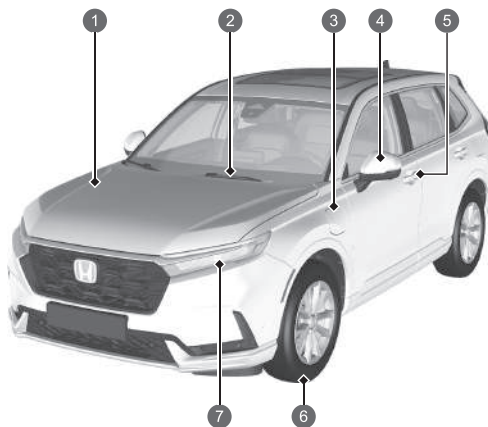

- 1 Vedligeholdelse under frontklappen ➔ S. 684
- 2 Forrudeviskere ➔ S. 243, 701
- 3 Sådan oplader du ➔ S. 658
- 4 Elspejle ➔ S. 251  
Afviserblink på siden ➔ S. 234, 698
- 5 Knap til låsning/oplåsning ➔ S. 196
- 6 Dæk ➔ S. 705, 732
- 7 Forlygter ➔ S. 232, 698  
Forreste afviserblink, positionslys/kørellys ➔ S. 234, 698  
Aktivt kurvelys ➔ S. 238, 698

- 1 Højt monteret stoplygte ➔ S. 699
- 2 Bagrudevisker ➔ S. 245, 703
- 3 Åbning/lukning af bagklappen ➔ S. 206
- 4 Udvendt håndtag til bagklap ➔ S. 207  
Bageste nummerpladelys ➔ S. 232, 699
- 5 Multivisionskamera ➔ S. 613
- 6 Baglygter ➔ S. 232, 699  
Baklygter ➔ S. 699  
Tågebaglygte ➔ S. 236, 699
- 7 Stoplygter/baglygter ➔ S. 232, 698  
Bageste afviserblink ➔ S. 234, 698  
Bageste sidepositionslys ➔ S. 698
- 8 Påfyldning af brændstof ➔ S. 653



# e:PHEV

Din e:PHEV bil anvender både en elmotor og/eller en benzinmotor til fremdrift. Elmotoren får strøm fra et indbygget højspændingsbatteri og/eller fra den indbyggede generator.

Når højspændingsbatteriet har et tilstrækkeligt opladningsniveau, drives bilen udelukkende af den strøm, der leveres af højspændingsbatteriet (elektrisk) eller af en kombination af strøm, der leveres af både højspændingsbatteriet og generatoren, som drives af benzinmotoren. Når højspændingsbatteriets opladning falder til et lavt niveau, drives bilen af strøm, der leveres af den motordrevne generator.

Systemet har tre forskellige fremdriftskilder: Du kan køre med elmotoren, benzinmotoren eller både elmotoren og benzinmotoren (hybrid). Under de fleste kørselsforhold vælger systemet automatisk en passende fremdriftskilde ud fra de aktuelle kørselsbehov.

Højspændingsbatteriet kan oplades, mens bilen kører, eller mens det er tilsluttet.

➤ **Effektkilde og opladning**  **S.17**

Der er tre køretilstande: ECON, NORMAL og SPORT

Uanset hvilken køretilstand der er aktiveret, starter motoren, når speederen trædes ned forbi et bestemt punkt. Når dette sker, kombineres strøm, der genereres af motoren, med strøm fra batteriet for at give større drivkraft. Hvis du vælger ECON-tilstanden, er tærsklen for, hvorvidt motoren kan levere yderligere effekt, højere, end når bilen kører med en af de to kilder.

For at opretholde brændstoffeffektiviteten skal du holde et konstant tryk på speederen og undgå aggressiv acceleration og deceleration.

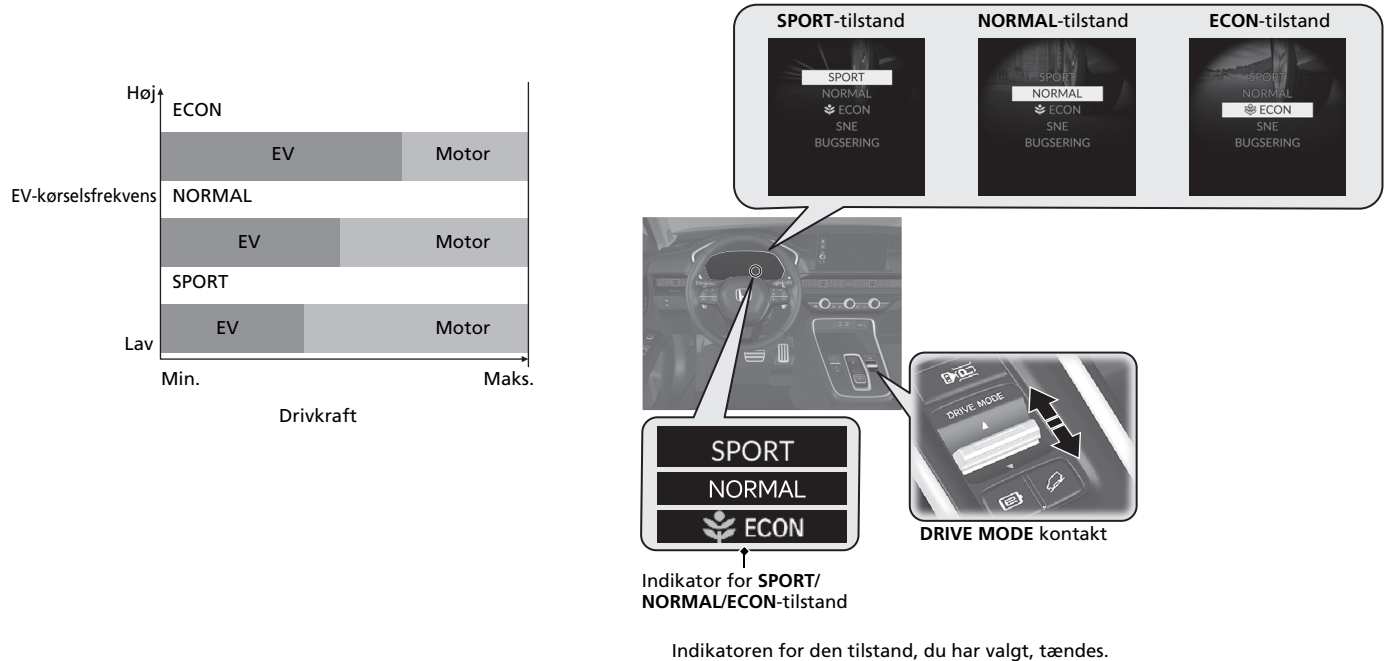

## Automatisk stop/start af motor

Bilen vælger den passende effektkilde afhængigt af den valgte køretilstand.

Derefter starter eller stopper motoren automatisk efter behov for enten at oplade batteriet eller levere supplerende effekt.

Under visse omstændigheder tænder motoren muligvis ikke, eller den slukker muligvis ikke, hvis den allerede er tændt.

- Du kører op ad bakke eller accelererer aggressivt.
- Klimaanlægget er i brug på en høj indstilling.
- Den omgivende temperatur er for høj eller for lav.
- Højspændingsbatteriets opladningsniveau er meget lavt.
- Motoren er ikke tilstrækkeligt varmet op.

## Intelligent brændstofassistent







Ved at forudsige vejoplysninger under navigationsrutevejledning skifter den intelligente brændstofassistent automatisk mellem **EV**-tilstand og **SAVE**-tilstand, så du kan køre mere økonomisk til din destination.

Hvis der er stop på vejen til destinationen, fungerer den mere effektivt, hvis de er indstillet som viapunkter.

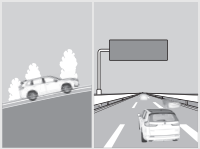
Hvis du forlader den foreslåede navigationsrute, fungerer den intelligente brændstofassistent muligvis ikke på en måde, der passer til din rute.

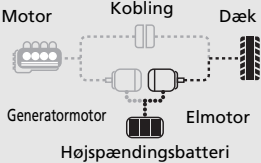
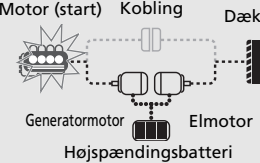
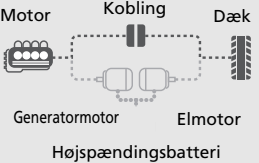
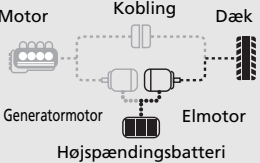
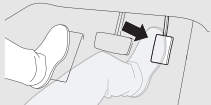
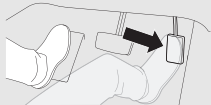
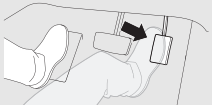
Du kan slå den intelligente brændstofassistent til og fra i køretøjsindstillingerne vha. audio-/informationsskærmen.

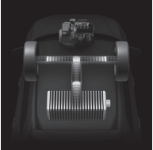
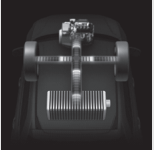
📖 **Funktioner, der kan tilpasses** ➔ **S. 362**

Kørebillede				
Køretilstand	Elektrisk kørsel (EV)	Hybridkørsel (HV)	Motor (direkte kraftoverføring)	Regenerering
Kørestatus	<p>Motoren stopper, når der accelereres langsomt og ved lave til mellemhøje hastigheder. (Motoren starter muligvis under visse forhold.)</p> 	<p>Motoren starter, og der genereres effekt, når der er behov for det, f.eks. ved hurtig acceleration, ved kørsel ved høje hastigheder eller ved kørsel op ad bakke.</p> 	<p>Motoren leverer kun effekt, når der køres ved høje hastigheder, og der trædes let på speederen.</p> 	<p>Højspændingsbatteriet oplades, når bilen kører, men speederen er sluppet, og bilen decelererer.</p> 
Status for speeder	<p>Trådt let ned</p> 	<p>Trådt hårdt ned</p> 	<p>Trådt let ned</p> 	<p>Sluppet</p> 
Overvågning af effektflow Overvågning af effektflow S. 168				

## Effektkilde og opladning

### Elektrisk kilde

Når højspændingsbatteriet er tilstrækkeligt opladet, drives bilen udelukkende af elmotoren. Når højspændingsbatteriets resterende effekt falder til et bestemt niveau, skifter bilen til hybrid.

### Hybridkilde

I hybridtilstand modtager elmotoren effekt fra enten højspændingsbatteriet eller fra generatoren, der drives af benzinmotoren, eller fra både højspændingsbatteriet og generatoren.

### Motorkilde

Når bilen kører under betingelser med let belastning inden for et bestemt hastighedsområde, leverer benzinmotoren direkte effekt til hjulene.

### Opladning af højspændingsbatteriet S. 656

Højspændingsbatteriet kan oplades på flere måder. Du kan:

- Bruge en almindelig stikkontakt.
- Bruge en offentlig ladestander.
- Aktivere hybridopladning og lade batteriet oplade, mens bilen kører.
  - ▶ **CHARGE**-tilstanden oplader ikke højspændingsbatteriet helt op til 100%.

Når du oplader fra en ekstern kilde, kan start- og sluttidspunktet for opladningen planlægges.  S. 662

### Regenerativ energi og regenerativ bremsning

Når bilen decelererer eller kører ned ad en bakke, fungerer elmotoren som en generator, der genindvinder en del af den energi, som blev brugt til at accelerere bilen.

Den regenerative kraft, som elmotoren anvender på hjulene, når den er i regenerativ tilstand, hjælper med at sænke kørehastigheden på samme måde som motorbremsning, der bruges på almindelige køretøjer. Hvis du vil sænke kørehastigheden hurtigere uden at bruge bremserne, kan du bruge decelerationsknappen på rattet til at øge modstandskraften.



## Energieffektivitet

Som det er tilfældet med en benzindrevet bil, påvirkes bilens brændstoffektivitet og rækkevidde mest af førerens kørestil. Aggressiv acceleration og kørsel med høj hastighed kan nemt få systemet til at skifte til benzinmotoren som fremdriftskilde. Brugen af klimaanlægget har ligeledes stor indflydelse, idet hyppig brug af anlægget har en negativ indvirkning på bilens rækkevidde. Især når det er koldt udenfor, forbruger klimaanlægget en masse strøm, så bilens rækkevidde på strøm kan reduceres. Højspændingsbatteriets kapacitet vil være mindre, når temperaturen er lav.

## Batteritype

Der bruges to typer batterier i denne bil: et almindeligt 12 V batteri, der leverer strøm til airbags, indvendigt og udvendigt lys og andre almindelige 12 V systemer, og et højspændingsbatteri, der bruges til at strømforsyne motoren, der driver bilen fremad, samt til at oplade 12 V batteriet.

## Hybridkøretøjer

Højspændingsdele og højspændingsledninger i denne bil er beklædt med elektromagnetisk afskærmningsmateriale, og derfor udsender de ikke flere elektromagnetiske bølger end husholdningsapparater eller elektriske dele i almindelige biler.

## Lyde, der er unikke for e:PHEV

Når du begynder at køre i bilen første gang, hører du sandsynligvis nogle ukendte lyde, især når du første gang tænder systemet, mens du kører og lige efter en parkering. Nogle af disse lyde er unikke for denne bils drivlinje, brændstofsysteem og klimaanlæg. Andre lyde ligner lydene i konventionelle biler, som typisk overdøves af højere lyde, der ikke findes i en bil af denne type. Disse lyde giver ikke anledning til bekymring, og du vil snart anse dem for normale og således være i stand til at registrere eventuel ny, usædvanlig støj, der måtte opstå.



## e knap

### AUTO-tilstand

Under kørsel drives bilen udelukkende af elmotoren, udelukkende af benzinmotoren eller af en kombination af de to.

Systemet vælger, hvilken fremdriftskilde der er bedst egnet, og skifter automatisk til den.

### EV-tilstand

Når **EV**-tilstand er aktiveret, drives bilen udelukkende af elmotoren.

Når du trykker på **e** knappen og vælger **EV**-tilstand, aktiveres **EV**-tilstand, og indikatoren for **EV**-tilstand tændes. Når du trykker på **e** knappen, kan du vælge en tilstand, du vil skifte til, og indikatoren for den valgte tilstand tændes.

Ændringer i bilens forhold eller i kørselsforhold kan automatisk annullere **EV**-tilstanden og/eller forhindre systemet i manuelt at skifte til **EV**-tilstand. Når dette sker, høres der en biplyd, og der vises en meddelelse i førerinformationssystemet.

### CHARGE-tilstand

Når **CHARGE**-tilstanden er aktiveret, starter motoren, og højspændingsbatteriet begynder at oplade.

Når du trykker på og holder **e** knappen nede, aktiveres **CHARGE**-tilstanden, og indikatoren for **CHARGE**-tilstand tændes. Når du trykker på og holder **e** knappen nede igen og vælger **AUTO**-tilstand, tændes indikatoren for **AUTO**-tilstand. Ved at trykke på **e** knappen kan du vælge en tilstand, du vil skifte til, og indikatoren for den valgte tilstand tændes.

Ændringer i bilens forhold eller i kørselsforhold kan automatisk annullere **CHARGE**-tilstanden og/eller forhindre systemet i manuelt at skifte til **CHARGE**-tilstand.

Når dette sker, høres der en biplyd, og der vises en meddelelse i førerinformationssystemet.

Selv i **CHARGE**-tilstand kan batteriopladningsniveauet blive reduceret i krævende situationer som f.eks. kørsel op ad en bakke.

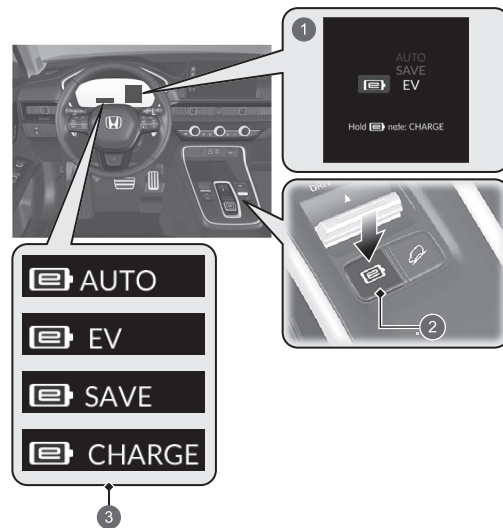

- 1 Førerinformationssystem
- 2 e knap
- 3 Indikator for **AUTO**-/**EV**-/**SAVE**-/**CHARGE**-tilstand

**SAVE-tilstand**

Når **SAVE**-tilstanden er aktiveret, prioriterer systemet brug af motoren og sparer på højspændingsbatteriets resterende opladningsniveau.

Når du trykker på **e** knappen og vælger **SAVE**-tilstand, aktiveres **SAVE**-tilstand, og indikatoren for **SAVE**-tilstand tændes. Når du trykker på **e** knappen, kan du vælge en tilstand, du vil skifte til, og indikatoren for den valgte tilstand tændes.

Ændringer i bilens forhold kan automatisk annullere **SAVE**-tilstanden og/eller forhindre systemet i manuelt at skifte til **SAVE**-tilstand. Når dette sker, høres der en biplyd, og der vises en meddelelse i førerinformationssystemet.

# Sikkerhedsforanstaltninger



## Rør ikke ved højspændingsbatteriet

Forsøg på at skille en systemkomponent ad eller frakoble en af dens ledninger kan medføre alvorligt elektrisk stød. Hvis højspændingssystemet har behov for vedligeholdelse eller reparation, skal du sørge for, at vedligeholdelsen eller reparationen udføres af en forhandler.

## I tilfælde af en kollision

- Vær opmærksom på risikoen for elektrisk stød.
  - ▶ Hvis bilens højspændingssystem beskadiges i forbindelse med en alvorlig kollision, er der risiko for elektrisk stød pga. eksponerede højspændingskomponenter eller højspændingsledninger. Hvis dette sker, må du ikke røre ved nogen dele i højspændingssystemet eller nogen af systemets orange ledninger.
- Undgå at komme i kontakt med elektrolytvæsken i højspændingsbatteriet.
  - ▶ Højspændingsbatteriet indeholder en brændbar elektrolytvæske, der kan lække som følge af en alvorlig kollision. Undgå hud- og øjenkontakt med elektrolytvæsken, da den er ætsende. Hvis du ved et uheld kommer i kontakt med elektrolytvæsken, skal du skylle med rigelige mængder vand i mindst fem minutter og derefter straks søge lægehjælp.
- Brug en brandslukker til elektriske brande.
  - ▶ Det kan være farligt at forsøge at slukke en elektrisk brand med selv en lille mængde vand.
- Hvis bilen er blevet beskadiget ved en ulykke, skal den repareres af en forhandler.

## Nødstopssystem til højspændingssystemet

Hvis bilen har været involveret i en kollision, aktiveres nødstopssystemet, afhængigt af hvor alvorlig kollisionen var. Når systemet aktiveres, lukkes højspændingssystemet automatisk ned, og bilen kan ikke længere køre ved egen kraft. For at få højspændingssystemet til at fungere normalt igen skal du kontakte en forhandler.

## Når bilen skrotes

- Højspændingsbatteriet er et litium-ion-batteri. Honda indsamler og genbruger brugte højspændingsbatterier. Kontakt din forhandler for råd om korrekt bortskaffelse af batterier, hvis din bil ikke kan repareres.

# Sikker kørsel [↔ S. 43](#)

## Airbags [↔ S. 62](#)

- Bilen er udstyret med airbags som hjælp til at beskytte dig og dine passagerer under en let til voldsom kollision.

## Børnesikkerhed [↔ S. 85](#)

- Alle børn på 12 år og derunder skal anbringes på bagsædet.
- Mindre børn skal være forsvarligt fastspændt i en fremadvendt barnestol.
- Spædbørn skal være forsvarligt fastspændt i en bagudvendt barnestol monteret på bagsædet.

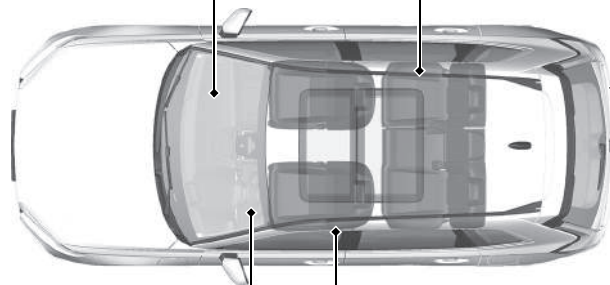

## Udstødningsgasfare [↔ S. 113](#)

- Bilen udsender farlige udstødningsgasser, som indeholder kulilte. Lad ikke motoren køre i lukkede rum, hvor kuliltegas kan samle sig.

## Sikkerhedsseler [↔ S. 49](#)

- Spænd sikkerhedsselen, og sæt dig oprejst og godt tilbage i sædet.
- Kontrollér, at passagererne bruger sikkerhedsselen korrekt.

## Tjekliste før kørsel [↔ S. 48](#)

- Før kørsel kontrolleres det, at forsæder, nakkestøtter, rat og spejle er indstillet korrekt.



Spænd hoftedelen så lavt over hoften som muligt.

# Instrumentbræt [↔ S.117](#)

Indikatorer [↔ S.118](#) / Målere [↔ S.159](#) / Førerinformationssystem [↔ S.140](#)

Head-up-display [↔ S.184](#)

- Du kan skifte mellem målerdesign.  
Skift målerdesign [↔ S.164](#)



Head-up-display [↔ S.184](#)

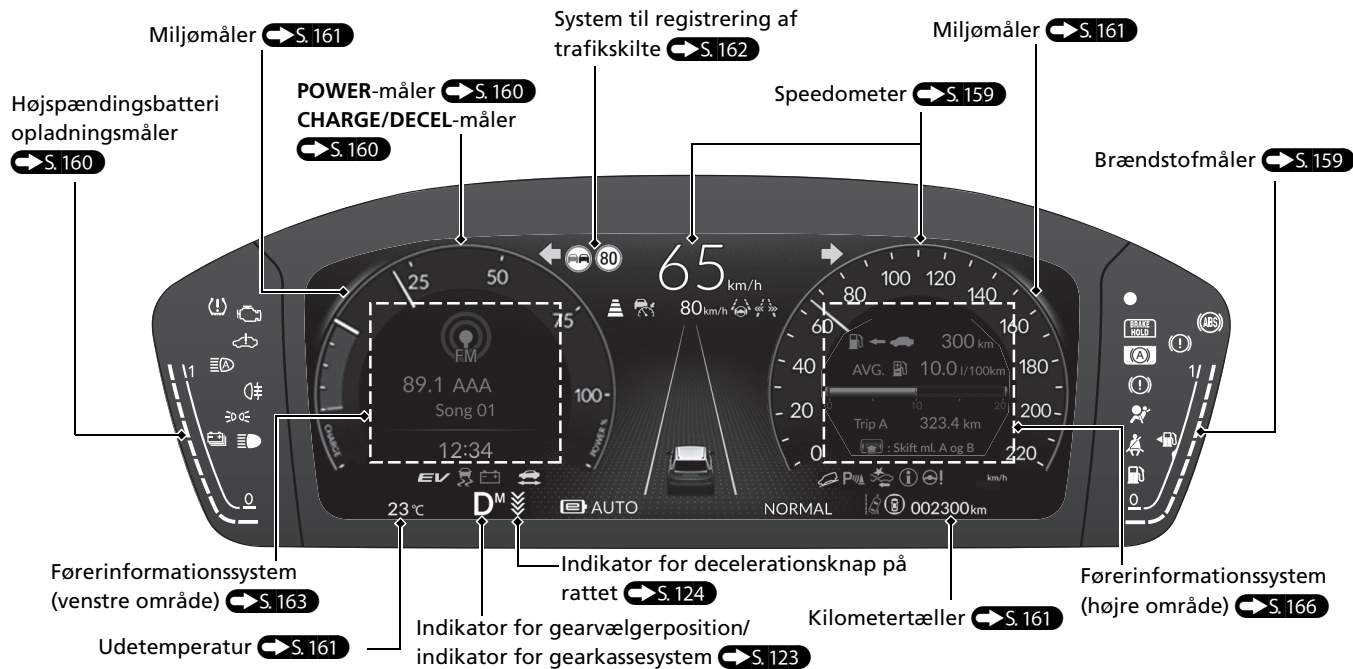

# Betjeningsanordninger S.191

## Ur S.192

Du kan indstille klokkeslættet og tilpasse urvisningen.

 S.312

## POWER knap S.230

Tryk på knappen for at ændre bilens strømtilstand.



## Afviserblink S.234

Kontaktarm til afviserblink

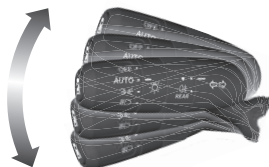

## Lygter S.232

Lygtekontakter



## Vinduesviskere og sprinklere S.243

Kontaktarm til vinduesviskere/sprinklere

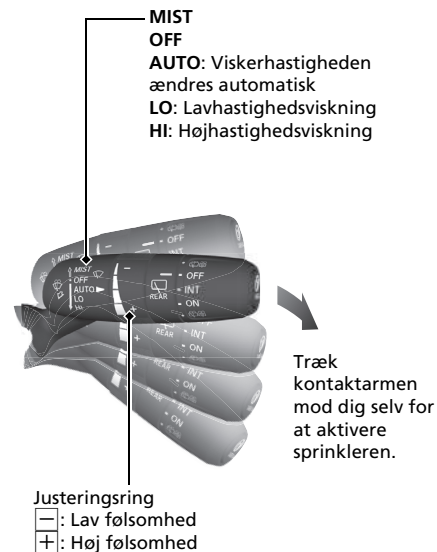

**AUTO** skal altid indstilles til **OFF** inden følgende situationer for at forhindre alvorlig beskadigelse af vinduesviskersystemet:

- Rengøring af forruden
- Ophold i bilvaskehal
- Ingen regn

## Rat S. 249

- Rattet indstilles ved at skubbe justeringshåndtaget nedad, sætte det i den ønskede position og derefter låse justeringshåndtaget.

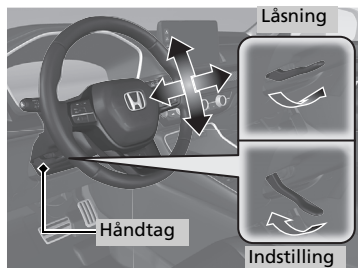

## Oplåsning af fordørene indefra S. 204

- Træk i håndtaget på fordørenes inderside for at låse døren op og åbne den samtidig.



## Bagklap S. 206

- Tryk på det udvendige håndtag for at oplåse og åbne bagklappen, når du har den nøglefri fjernbetjening på dig.
- Tryk på knappen til den elektriske bagklap på styrepanelet i førersiden.
- Tryk på knappen til den elektriske bagklap på fjernbetjeningen.

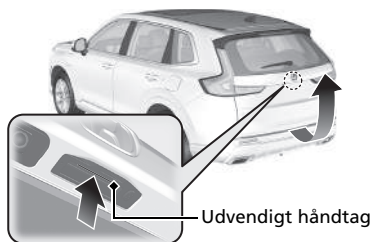

Når du har den nøglefri fjernbetjening på dig, skal du løfte og sænke foden (med en sparkebevægelse) under midten af bagkofangeren for at åbne eller lukke bagklappen.

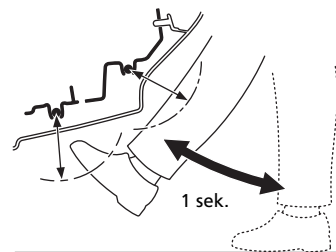

## Elsidespejle S. 251

- Med strømtilstanden indstillet til TIL flyttes vælgerkontakten til L eller R.
- Tryk på den relevante side af justeringskontakten for at indstille spejlet.
- Tryk på knappen til indklapning af spejle for at klappe sidespejlene ind og ud.

Knap til indklapning af spejle      Vælgerkontakt

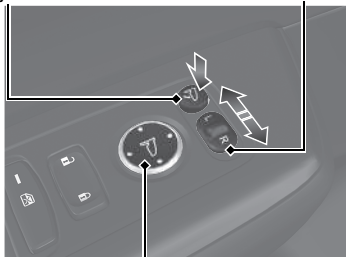

Justeringskontakt

## Elruder S. 223

- Med strømtilstanden indstillet til TIL åbnes og lukkes elruderne.
- Hvis låseknappen til elruderne er slået fra, kan hver passagerrude åbnes og lukkes med sin egen kontakt.
- Hvis låseknappen til elruderne er slået til (indikatoren lyser), deaktiveres alle kontakterne til passagerruderne.

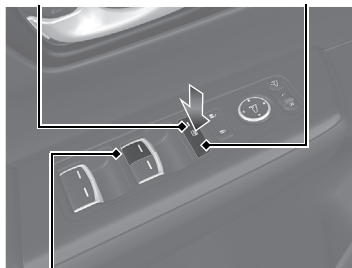

Indikator      Låseknop til elruder



Rudekontakt



## Klimaanlæg S. 285

- Tryk på **AUTO** knappen for at aktivere klimaanlægget.
- Tryk på  knappen for at slå systemet til eller fra.
- Tryk på  knappen for at afrime forruden.

### Venstrestyret model

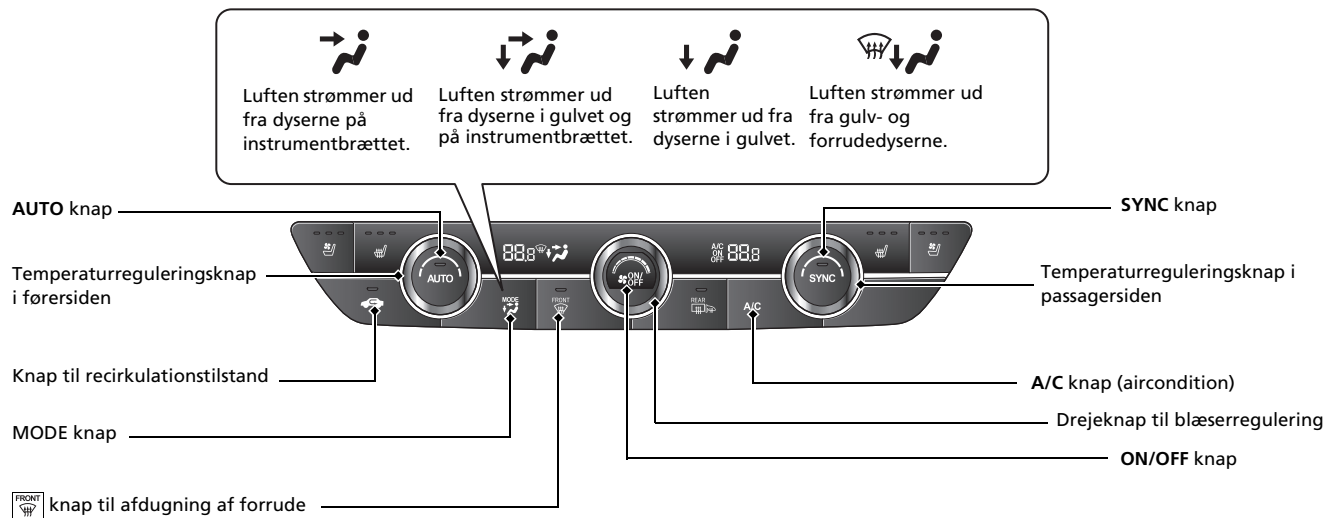

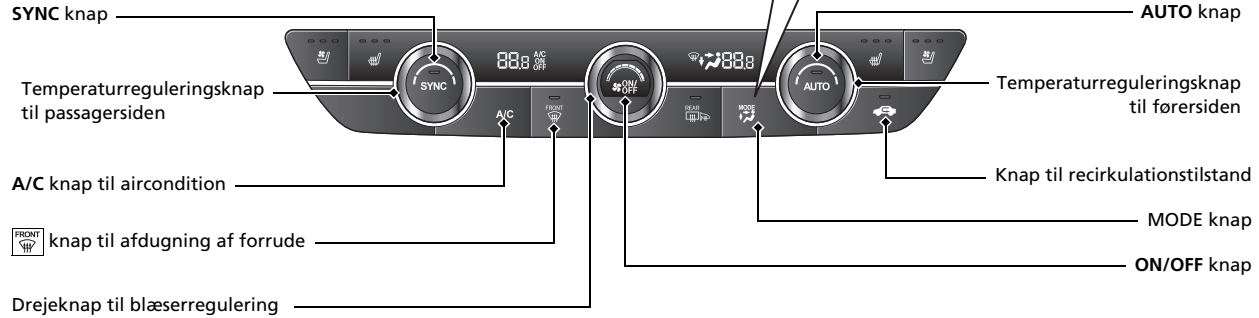

# Funktioner S. 291

## Lydanlæg S. 292, 294

For betjening af navigationssystemet  Se manualen til navigationssystemet

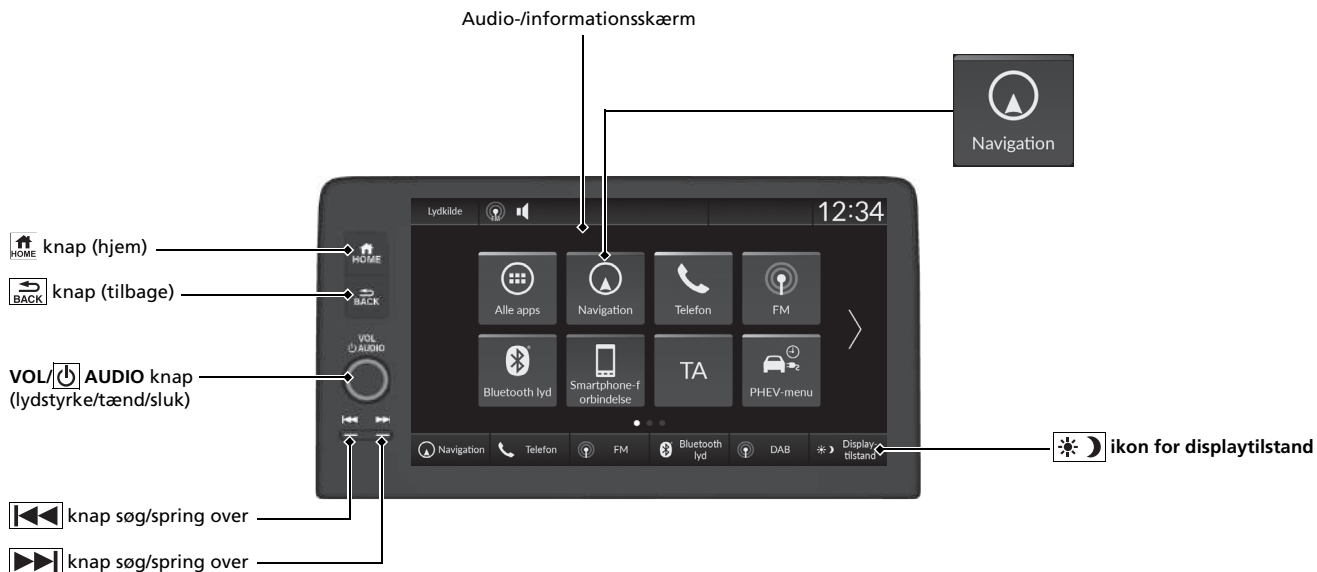

## Fjernbetjening af lydanlægget S. 298

 knapper (søg/spring over)

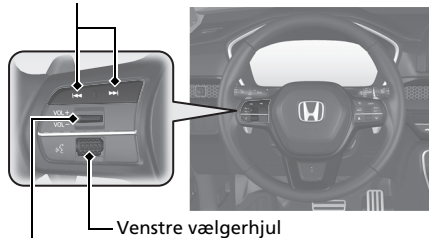

VOL+ / VOL- knap (lydstyrke)

- VOL+ / VOL- knap (lydstyrke)

Tryk på for at justere lydstyrken op/ned.

-  knapper (søg/spring over)

Radio:

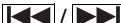
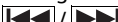
Tryk på  for at skifte den forvalgte radiostation. Tryk på og hold  inde for at skifte til en station med kraftigt signal.

iPod, USB-nøgle, Bluetooth®-lyd eller smartphone-forbindelse:

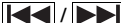
Tryk på  for at fortsætte til begyndelsen af den næste sang eller for at gå tilbage til begyndelsen af den aktuelle sang.

USB-nøgle:

Tryk på og hold  inde for at skifte mappe.

- Venstre vælgerhjul

Rul op eller ned:

For at rulle gennem audiofunktionerne skal du rulle op eller ned og derefter trykke på venstre vælgerhjul:

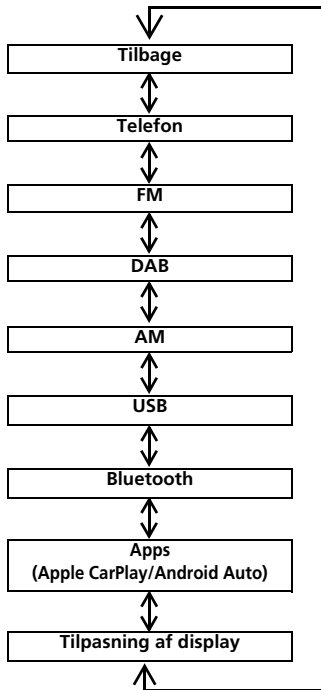

# Kørsel S. 415

## Gearkasse S. 433

- Vælg **P**, og trød på bremsepedalen, når strømmen slås til.

### Gearskiftebetjening

#### Klar-indikator

Lyser: Du kan begynde at køre.



#### Indikator for gearvælgerposition

Indikatoren for gearvælgerposition og indikatoren for skifteknappen angiver det aktuelle gearvalg.



Indikator for gearvælgerposition

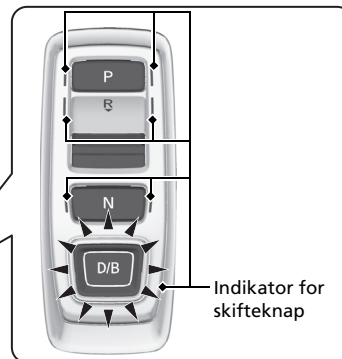

**P**

#### Parkering

Tryk på **P** knappen. Bruges ved parkering eller når strømmen slås til eller fra.

**R**

#### Bak

Tryk **R** knappen bagud. Bruges ved bakning.

**N**

#### Frigear

Tryk på **N** knappen. Gearkassen er ikke låst.

**D/B**

#### Drive/B Position

Hver gang du trykker på **D/B** knappen, skiftes der mellem Drive og **B** Position.

##### Drive

- Bruges ved normal kørsel.
- Decelerationsknappen på rattet kan bruges midlertidigt.
- Decelerationsknappen på rattet kan bruges, når **SPORT**-tilstanden er aktiveret.

##### B Position

- Bruges ved kørsel ned ad en lang bakke og til at øge regenerativ bremsning.
- Decelerationsknappen på rattet kan bruges.

**Decelerationsknap på rattet** ➔ S. 440

Når du slipper speederen, kan du styre decelerationshastigheden uden at løfte hænderne fra rattet. Vha. decelerationsknappen på rattet kan du sekventielt skifte mellem fire decelerationstrin.

- **Når gearvælgeren er i positionen **D****

Hvis du trækker knappen på rattet tilbage, ændres decelerationshastigheden midlertidigt, og trinnet vises på måleren.

- **Når gearvælgeren er i positionen **D**, og SPORT-tilstand er aktiveret, eller når gearvælgeren er i positionen **B****

Hvis du trækker knappen på rattet tilbage, ændres decelerationshastigheden, og trinnet vises sammen med **M** på måleren.

⊖ knap på rattet



+ knap på rattet



Når gearvælgeren er i positionen **D**, vises decelerationstrinnet.



Når gearvælgeren er i positionen **D**, og **SPORT**-tilstand er aktiveret, eller når gearvælgeren er i positionen **B**, vises decelerationstrinnet og **M**.





Decelerationstrin



## Justerbar fartbegrænser

↔ S. 454

Med dette system kan du indstille en maksimal hastighed, der ikke kan overstiges, selv om du træder på speederen.

- Den justerbare fartbegrænser aktiveres ved at trykke på  knappen. Vælg den justerbare fartbegrænser ved at trykke på  knappen, og tryk derefter RES/+ / SET / - kontakten op eller ned, når bilen når den ønskede hastighed.
- Bilens hastighedsgrænse kan indstilles fra 30 km/t til 250 km/t.

## Aktivering og deaktivering af VSA-systemet ↔ S. 467

- VSA-systemet er med til at stabilisere bilen i skarpe sving og kurver og bevare vejgrebet under acceleration på løse og glatte vejbelægninger.
- VSA-systemet aktiveres automatisk, hver gang du slår elsystemet til.
- For delvist at deaktivere eller fuldstændigt at retablere VSA-systemet skal du holde  knappen (VSA-system deaktiveret) inde, indtil du hører et bip.

## Dæktrykadvarselssystem

↔ S. 469

- Registrerer en ændring i dækkenes tilstand og samlede dimensioner som følge af et fald i dæktryk.
- Dæktrykadvarselssystemet aktiveres automatisk, hver gang du slår elsystemet til.
- Der skal udføres en kalibreringsprocedure, når visse betingelser er til stede.

## Aktivering og deaktivering af det kollisionsbegrænsende bremsesystem ↔ S. 489

- Hvis en frontal kollision ser ud til at være uundgåelig, kan det kollisionsbegrænsende bremsesystem reducere kørehastigheden og derved minimere kollisionens alvor.
- Det kollisionsbegrænsende bremsesystem aktiveres, hver gang du slår elsystemet til.
- Det kollisionsbegrænsende bremsesystem slås til og fra vha. førerinformationssystemets sikkerhedshjælp.

## Påfyldning af brændstof S. 652

**Anbefalet brændstof:** Benzin/benzin iblandet ætanol i henhold til EN 228-standarden  
Blyfri benzin/benzin iblandet ætanol op til E10 (90% benzin og 10% ætanol), oktantal 95 eller højere

**Tankindhold:** 46,5 l

- 1 Tryk på udløserknappen til brændstofklappen.
- **Vent venligst** vises et par sekunder i førerinformationssystemet.

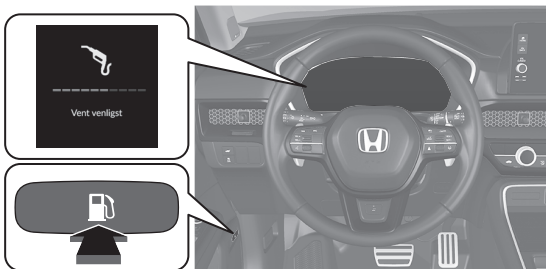

- 2 Når meddelelsen ændres til **Klar**, åbnes brændstofklappen automatisk.

- 3 Åbn brændstofdækslet ved at dreje det langsomt.

- 4 Sæt brændstofdækslet i holderen på brændstofklappen.

- 5 Efter endt påfyldning skrues brændstofdækslet på, indtil det klikker mindst én gang.

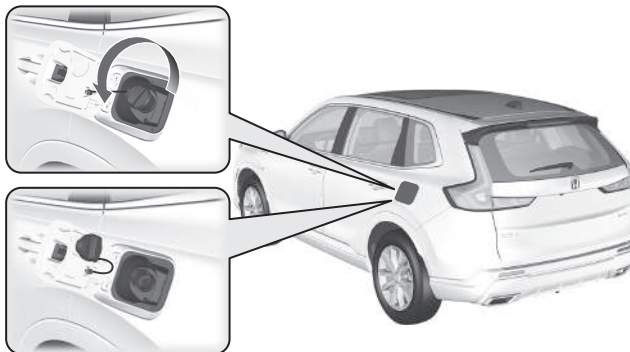



# Honda SENSING 360 S. 479

Hjælper med funktioner som acceleration, bremsning og styring for at reducere belastningen på føreren og med at undgå eller reducere alvorsgraden af kollisioner.

Honda SENSING 360 omfatter følgende funktioner.

## Kollisionsbegrænsende bremsesystem S. 484

Systemet kan hjælpe dig, når det konstaterer, at der er risiko for, at bilen kolliderer med et forankørende køretøj (herunder motorcykler) bagfra, et modkørende køretøj forfra, et køretøj, der nærmer sig fra siden, en fodgænger eller en cyklist (cykel i bevægelse). Det kollisionsbegrænsende bremsesystem er konstrueret til at advare dig, når en mulig kollision registreres, samt medvirke til at sænke hastigheden, undgå kollisioner og minimere kollisionens alvor.

## Bremseassistent ved lav fart S. 498

Vha. sonarsensorer, der er placeret på for- og bagkofangeren, kan dette system registrere, hvis der er fare for en kollision med en væg eller en anden forhindring under normal kørsel, eller når speederen trædes ned med for stor kraft. Systemet hjælper derefter med at forhindre kollisioner og med at begrænse skaderne fra kollisioner vha. bremseassistenten ved lav fart og/eller den kollisionsbegrænsende speederregulering og den kollisionsbegrænsende speederregulering ved bakning.

## System til advarsel om forankrydsende trafik S. 504

Bruger radarsensorerne til at registrere køretøjer foran, der nærmer sig fra siden, og advarer dig, hvis der registreres et køretøj, der nærmer sig fra siden.

## Udvidet vognbaneassistent S. 510

Afgiver advarsler og hjælper dig, når systemet registrerer en risiko for, at bilen krydser de registrerede vognbaneafmærkninger eller nærmer sig vejbelægningens yderste kant (græs- eller grusrabatten), eller et registreret modkørende køretøj.

## Kollisionsbegrænsende vognbaneskiftassistent S. 518

Når du skifter vognbane, udsender systemet visuelle og hørbare advarsler og hjælper med styringen, hvis det registrerer, at der er risiko for, at et køretøj kolliderer med din bil fra et af de bageste hjørner.

## Aktiv fartpilot med følgefunktion ved lav hastighed S. 525

Hjælper med at opretholde en konstant kørehastighed og en indstillet følgeafstand bag et registreret forankørende køretøj og sænker hastigheden og standser bilen, hvis det registrerede forankørende køretøj standser, uden at du behøver at holde foden på bremsen eller speederen.

## Intelligent fartbegrænser S. 460

Indstiller automatisk den hastighedsgrænse, som registreres af systemet til registrering af trafikskilte. Desuden kan hastighedsgrænsen ikke overskrides, selv om du træder på speederen. Hvis du træder speederen i bund, kan hastighedsgrænsen dog godt overskrides.

## Vognbaneassistent S. 551

Giver styreinput til at hjælpe med at holde bilen i midten af en registreret vognbane og giver mærkbare, hørbare og visuelle advarsler, hvis det registreres, at bilen er ved at bevæge sig ud af vognbanen.

## Traffic Jam Assist S. 563

Traffic Jam Assist bruger et kamera, der er monteret øverst på forruden, til at registrere og overvåge de hvide (eller gule) vognbanelinjer i venstre og højre side. Baseret på input fra kameraet kan systemet anvende styremoment for at holde bilen i midten af den registrerede vognbane.

## Aktiv vognbaneskiftassistent

 S. 572

Hjælper med styringen, når du betjener kontaktarmen til afviserblink for at skifte vognbane på motorveje.

## System til registrering af trafikskilte S. 578

Henleder din opmærksomhed på oplysninger på trafikskilte, f.eks. den aktuelle hastighedsgrænse og overhaling forbudt, og giver dig besked, hvis bilen overskrider hastighedsgrænsen.

## Intelligent fjernlys S. 240

Når du kører om natten, registrerer frontsensorkameraet lyskilder som f.eks. gadelygter eller lygterne på et modkørende eller forankørende køretøj. Systemet skifter automatisk mellem nærlys og fjernlys afhængigt af situationen.

Derudover justerer systemet automatisk lysfordelingen for fjernlyset for at reducere blænding for forankørende og modkørende køretøjer.

## Blindvinkelassistent S. 471

Når systemet registrerer køretøjer, der nærmer sig bagfra i tilstødende vognbaner, tændes den relevante indikator for at hjælpe dig, når du skifter vognbane.

## Parkeringsensorsystem S. 603

Hjørne-, side- og midtersensorerne registrerer forhindringer omkring bilen, og bipperen angiver sammen med førerinformationssystemet og audio-/informationsskærmen den omtrentlige afstand mellem bilen og forhindringen.

## Bakzoneassistent S. 608

Overvåger de bageste hjørneområder vha. radarsensorerne ved bakning og advarer dig, hvis der registreres et køretøj, som nærmer sig fra et af de bageste hjørner. Systemet er praktisk, når du bakker ud af en parkeringsplads.

## Honda parkeringsassistent

 S. 627

Hjælper med parkering og udkørsel. Kameraer og sonarsensorer registrerer eventuelle parkeringspladser og indstiller en rute for at parkere på eller køre ud fra en parkeringsplads. Systemet vil derefter hjælpe dig med at parkere på eller køre ud fra parkeringspladsen ved at justere din hastighed, bevæge rattet og ændre gearvælgerpositionen.

## Føreropmærksomhedsassistent

 S. 175

Føreropmærksomhedsassistenten analyserer styreinput for at afgøre, om bilen køres på en måde, der er i overensstemmelse med døsigt eller uopmærksom kørsel. Hvis det konstateres, at bilen køres på en sådan måde, vises graden af førerens opmærksomhed i førerinformationssystemet.

# Vedligeholdelse [↔ S. 669](#)

## Under frontklappen [↔ S. 684](#)

- Kontrollér standen for motorolien, motorkølevæsken, højspændingsbatterisystemets kølevæske og sprinklervæsken. Påfyld efter behov.
- Kontrollér bremsevæskestanden.
- Kontrollér 12 V batteriet én gang om måneden.

- 1 Træk i udløserhåndtaget til frontklappen under nederste udvendige hjørne af instrumentbrættet i førersiden.

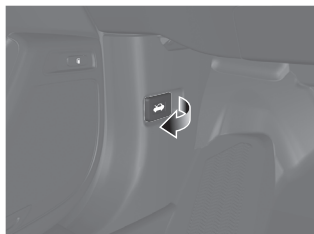

- 2 Find låsegrebet til frontklappen, skub det til siden, og løft frontklappen op. Når du har løftet frontklappen en smule op, kan du slippe grebet.

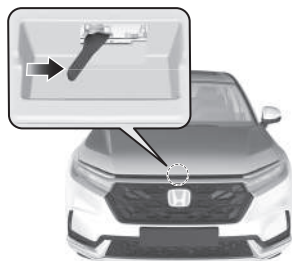

- 3 Luk frontklappen efter endt arbejde, og kontrollér, at den er forsvarligt lukket.

## Viskerblade [↔ S. 701](#)

- Udskift viskerbladene, hvis de efterlader striber på forruden, eller hvis de larmer.



## Dæk [↔ S. 705](#)

- Kontrollér dæk og hjul regelmæssigt.
- Kontrollér dæktryk regelmæssigt.
- Montér vinterdæk ved kørsel om vinteren.

## Lygter [↔ S. 698](#)

- Efterse alle lygter regelmæssigt.

# Håndtering af uventede problemer S.731

## Punkteret dæk S.732

- Parkér et sikkert sted, og reparer det punkterede dæk med dækreparationssettet i bagagerummet.



## Elsystem vil ikke starte S.745

- Hvis 12 V batteriet er afladet, skal der bruges et startbatteri.

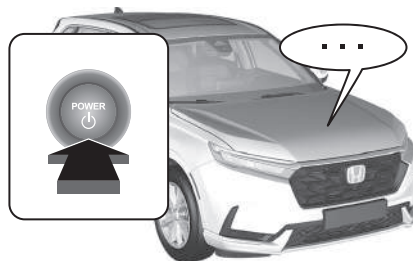

## Overophedning S.751

- Parkér et sikkert sted. Hvis du ikke ser damp under frontklappen, skal du åbne den og lade elsystemet køle af.



## Indikatorer tændes S.753

- Identificér indikatoren, og slå op i instruktionsbogen.

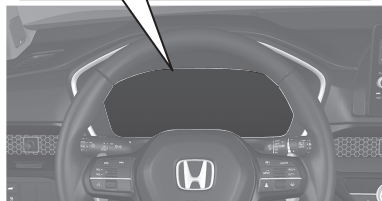

## Sprunget sikring S.760

- Kontrollér, om der er sprunget en sikring, hvis en elektrisk enhed ikke fungerer.

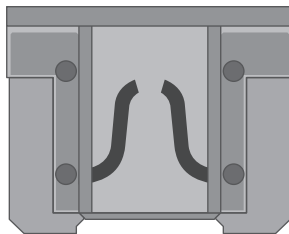

## Nødtransport S.767

- Tilkald professionel assistance, hvis du har brug for hjælp til at få transporteret bilen.



# Fejl og afhjælpning



Hvorfor ryster bremsepedalen let, når bremsene aktiveres?



Dette kan forekomme, når ABS-bremsene aktiveres, og det er ikke en fejl. Bliv ved med at træde fast og jævnt på bremsepedalen. Undgå at pumpe med bremsepedalen.

➤ Antilblokeringsystem (ABS) ➔ S. 598



Bagdøren kan ikke åbnes indefra. Hvorfor?



Kontrollér, om børnesikringen er i låst position. Hvis det er tilfældet, åbnes bagdøren udefra med dørhåndtaget. Denne funktion deaktiveres ved at skyde håndtaget op i oplåst position.



Hvorfor låser dørene, når jeg har låst dem op?



Hvis du ikke åbner dørene inden for 30 sekunder, låses dørene igen af hensyn til sikkerheden.



Hvorfor høres der en bi lyd, når jeg åbner førerdøren?



Der høres en bi lyd, når:

- Strømtilstanden TILBEHØR er aktiveret.
- De udvendige lygter efterlades tændt.



Hvorfor høres der en bi lyd, når jeg sætter i gang?



Der høres en bi lyd, når føreren og/eller forsædepassageren ikke har spændt sikkerhedsselen.



Den elektroniske parkeringsbremse deaktiveres ikke, når der trykkes på kontakten til parkeringsbremsen. Hvorfor?



Træd bremsepedalen ned, samtidig med at der trykkes på kontakten til den elektroniske parkeringsbremse.



Jeg kan se en gul indikator, der forestiller et dæk med et udråbstegn. Hvad er det?



Dæktrykadvarelsystemet kræver din opmærksomhed. Hvis du for nylig har pumpet eller skiftet et dæk, skal du genkalibrere systemet.  
➤ Dæktrykadvarelsystem S. 469



Parkeringsbremsen deaktiveres ikke automatisk, når der trædes på speederen. Hvorfor?



- Spænd sikkerhedsselen i førersiden.
- Kontrollér, om gearvælgeren er i **P** eller **N**. Hvis den er det, skal du vælge en anden position.



Hvorfor skifter gearvælgerpositionen automatisk til **P**, når jeg åbner døren i førersiden for at kontrollere parkeringsafmærkningerne ved bakning?



- Spænd sikkerhedsselen i førersiden.
- Luk førerdøren, og skift gearvælgerposition manuelt.  
➤ Når førerdøren åbnes S. 437



**Hvorfor hører jeg en skurrende lyd, når jeg bruger bremsepedalen?**



Bremseklodserne trænger muligvis til at blive udskiftet. Få bilen efterset af en forhandler.



**Er det muligt at køre på blyfri benzin med et oktantal på 91 eller derover?**



Bilen er konstrueret til at køre på blyfri benzin med et oktantal på 95 eller derover. Hvis dette oktantal ikke kan fås, kan almindelig blyfri benzin med et oktantal på 91 eller derover bruges midlertidigt. Brug af almindelig blyfri benzin kan forårsage metalliske bankelyde fra motoren og vil nedsætte motorydelsen. Længere tids brug af almindelig lavoktanbenzin kan forårsage motorskader.

---





# Sikker kørsel

Dette afsnit og hele denne instruktionsbog indeholder en lang række sikkerhedsanbefalinger.

## **Sikker kørsel**

Vigtige sikkerhedsforanstaltninger.....	44
Vigtige oplysninger om håndtering.....	46
Bilens sikkerhedsfunktioner.....	47
Sikkerhedstjekliste.....	48

## **Sikkerhedsseler**

Om sikkerhedsseler.....	49
Spænding af sikkerhedsselen.....	54
Eftersyn af sikkerhedsseler.....	60
Befæstningspunkter.....	61

## **Airbags**

Airbagsystemkomponenter.....	62
Typer af airbags.....	64

Forreste airbags (SRS).....	64
Knæairbags.....	70
Midterste airbag.....	74
Sideairbags.....	76
Gardinairbags.....	79
Indikatorer for airbagsystem.....	81
Vedligeholdelse af airbags.....	83

## **Efterkollisionsbremsesystem**

Om efterkollisionsbremsesystemet.....	84
---------------------------------------	----

## **Børnesikkerhed**

Beskyttelse af børn.....	85
Børnesikkerhed.....	88
Sikkerhed for større børn.....	110

## **Udstødningsgasfare**

Kulilte.....	113
--------------	-----

## **Sikkerhedsmærkater**

Mærkatplaceringer.....	114
------------------------	-----

De følgende sider indeholder forklaringer om bilens sikkerhedsfunktioner og om, hvordan de skal benyttes. Sikkerhedsforanstaltningerne nedenfor er dem, som vi anser for de vigtigste.

## Vigtige sikkerhedsforanstaltninger

### ■ Brug altid sikkerhedssele

Sikkerhedssele er din bedste beskyttelse ved alle typer kollision. Airbags er konstrueret til at være et supplement til sikkerhedssele, og ikke en erstatning. Selv om bilen er udstyret med airbags, skal du altid kontrollere, at din og dine passagerers sikkerhedssele er spændt og sidder korrekt.

### ■ Alle børn skal være fastspændt

Børn på 12 år og derunder skal sidde korrekt fastspændt på bagsædet, ikke på forsædet. Børn og babyer skal være fastspændt i en barnestol. Større børn skal bruge en selepude og en trepunktssæle, indtil de kan bruge selen ordentligt uden brug af selepude.

### ■ Vær opmærksom på farerne ved airbags

Selv om en airbag kan redde liv, kan den også forårsage alvorlig eller livsfarlig personskade på passagerer, der sidder for tæt på, eller som ikke er ordentligt fastspændt. Børn, babyer og voksne, som ikke er så høje, er i større risiko. Sørg for at følge alle instruktioner og advarsler i denne instruktionsbog.

### ■ Lad være med at indtage alkohol, når du skal køre bil.

Alkohol og biler er en dårlig kombination. Selv en enkelt genstand kan nedsætte din reaktionsevne, og din reaktionstid forringes for hver genstand, du indtager. Så lad være med at indtage alkohol, når du skal køre bil. Det samme gælder dine venner.

### 📖 Vigtige sikkerhedsforanstaltninger

Visse lande forbyder brug af andre mobiltelefoner end håndfri mobiltelefoner under kørsel.

### ■ Vær opmærksom på, at du har et ansvar for at køre sikkert

Samtaler i mobiltelefon eller andet, der gør, at du ikke er særlig opmærksom på vejen, andre bilister og fodgængere, kan medføre kollision. Husk altid på, at forholdene kan ændre sig hurtigt, og at det kun er dig, der kan afgøre, hvornår det er sikkert at fjerne din opmærksomhed fra vejen.

### ■ Hold styr på hastigheden

For høj hastighed er en medvirkende faktor til kollision med personskader og dødsfald til følge. Generelt gælder det, at jo højere hastigheden er, desto større er risikoen, men alvorlig personskade kan også ske ved lav hastighed. Kør aldrig hurtigere, end forholdene tillader, uanset den maksimale hastighedsgrænse.

### ■ Hold din bil i sikker stand

En punktering eller en mekanisk fejl kan være utroligt farlig. Kontrollér dæktryk og -tilstand regelmæssigt for at begrænse sandsynligheden for, at sådanne problemer opstår, og sørg for at få foretaget alle planlagte serviceeftersyn.

### ■ Efterlad ikke børn uden opsyn i bilen

Børn, kæledyr og personer, der har brug for assistance, som efterlades uden opsyn i bilen, kan komme til skade, hvis de aktiverer en eller flere af bilens betjeningsanordninger. De kan også få sat bilen i bevægelse, hvilket kan forårsage en ulykke, hvor de selv og/eller andre personer kan blive kvæstet eller dræbt. Afhængigt af den omgivende temperatur kan den indvendige temperatur også nå ekstreme niveauer, og dette kan medføre personskade eller dødsfald. Selv om klimaanlægget er tændt, må de aldrig efterlades i bilen uden opsyn, da klimaanlægget kan slukke når som helst.

### ■ Håndter højspænding med forsigtighed

Gør dig bekendt med opladningsanvisninger og -advarsler i denne instruktionsbog. Hvis du bruger en offentlig oplader, bør du desuden være opmærksom på anvisningerne fra producenten af ladestanderen.

## Vigtige oplysninger om håndtering

Køretøjet har større frihøjde over jorden end en personbil, der kun er beregnet til brug på asfalteret vej. Større frihøjde over jorden har mange fordele i forbindelse med terrænkørsel. Det gør det muligt at køre over bump, forhindringer og ujævnt terræn. Det giver også godt udsyn, så du kan forudse problemer tidligere.

Disse fordele har deres pris. Da bilen er højere og har en større frihøjde, har den et højere tyngdepunkt, hvilket gør den mere sårbar over for at vælte eller rulle rundt, hvis du foretager pludselige sving. Terrængående køretøjer har en betydeligt højere risiko for at rulle rundt end andre typer af køretøjer. I ulykker, hvor bilen ruller rundt, har en person, der ikke bærer sikkerhedssele, langt større risiko for at dø, end en person, der bærer sikkerhedssele. Som en påmindelse bør du sikre dig, at du og dine passagerer altid bærer sikkerhedssele.

### ► Vigtige oplysninger om håndtering

For oplysninger om, hvordan du mindsker risikoen for, at bilen ruller rundt, henvises til:

- **Sikkerhedsforanstaltninger ved kørsel** S. 431
- **Retningslinjer for kørsel uden for vej** S. 426

Hvis bilen ikke betjenes korrekt, kan det resultere i en kollision eller i, at bilen vælter.

I mange lande er terrænkørsel (f.eks. kørsel i skove og på stier osv.) ikke tilladt. Kontrollér, hvad der er tilladt i dit land, før du bruger bilen til terrænkørsel.

## Bilens sikkerhedsfunktioner

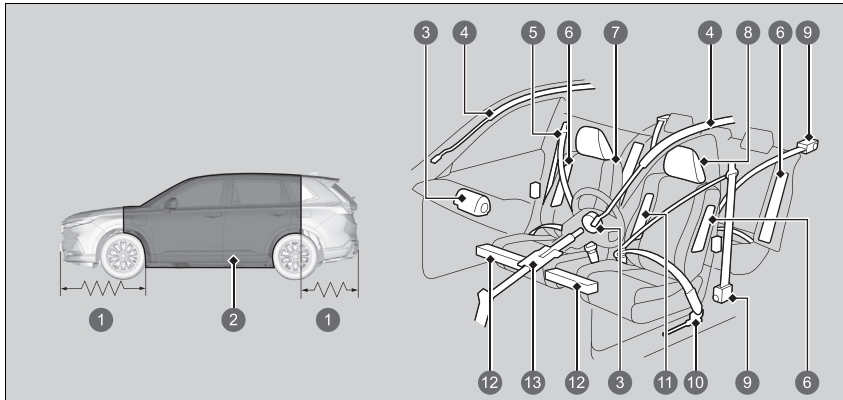

- 1 Deformeringszoner
- 2 Sikkerhedsramme
- 3 Forreste airbags
- 4 Gardinairbags
- 5 Sikkerhedsseler
- 6 Sideairbags
- 7 Sæder og ryglæn
- 8 Nakkestøtter
- 9 Sikkerhedsselestrammere
- 10 Yderste selestrammere
- 11 Midterste airbag
- 12 Knæairbag
- 13 Sammenklappelig ratstamme

Den følgende tjekliste hjælper dig med aktivt at beskytte dig selv og dine passagerer.

### ► Bilens sikkerhedsfunktioner

Bilen er udstyret med mange funktioner, der sammen beskytter dig og dine passagerer i tilfælde af kollision.

Nogle af funktionerne kræver ikke indgriben fra din side. Her tænkes f.eks. på en stærk stålramme, som udgør en sikkerhedsramme omkring kabinen, deformeringszoner fortil og bagtil, en sammenklappelig ratstamme samt selestrammere, der strammer sikkerhedsseleerne på forsæderne og de yderste bagsæder i tilfælde af kollision.

Hverken du eller dine passagerer kan dog udnytte disse funktioner fuldt ud, medmindre I forbliver i korrekt position og altid bruger sikkerhedssele. Visse sikkerhedsfunktioner kan faktisk medføre personskaade, hvis de ikke bruges korrekt.

## Sikkerhedstjekliste

Af hensyn til din egen og dine passagerers sikkerhed bør du gøre det til en vane altid at kontrollere disse punkter, inden du kører. Kontroller, om ladekablet er sluttet til bilen, og frakobl det, hvis det er. Bilen kan ikke starte, hvis kablet er tilsluttet.

- Indstil dit sæde til en passende kørestilling. Kontroller, at forsæderne er skubbet så langt tilbage som muligt, mens det samtidig sikres, at føreren har kontrol over bilen. Det kan medføre alvorlig personskade at sidde for tæt på en af de forreste airbags i tilfælde af kollision.
  - **Sæder** S. 253
- Indstil nakkestøtterne til korrekt stilling. Nakkestøtterne yder mest støtte, når midten af nakkestøtten flugter med midten af dit hoved. Højere personer skal indstille nakkestøtten til den højeste position.
  - **Indstilling af de forreste nakkestøtters positioner** S. 261
- Brug altid sikkerhedsselen, og sørg for at bruge den korrekt. Kontrollér også, at alle dine passagerer har sikkerhedssele på.
  - **Spænding af sikkerhedsselen** S. 54
- Beskyt børn ved at bruge sikkerhedsseler eller en barnestol alt efter barnets alder, højde og vægt.
  - **Børnesikkerhed** S. 85

### ☒ Sikkerhedstjekliste

Hvis meddelelsen om åben dør og/eller bagklap vises i førerinformationssystemet, er en dør og/eller bagklappen ikke helt lukket. Luk alle døre og bagklappen helt i, så meddelelsen forsvinder.

➤ **Advarsels- og informationsmeddelelser i førerinformationssystemet** S. 140

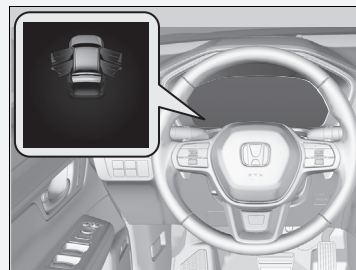

## Om sikkerhedsseler

Sikkerhedsseler er den mest effektive sikkerhedsanordning, fordi de sørger for at fastholde dig i kabinen, så du kan drage nytte af de mange indbyggede sikkerhedsfunktioner. De beskytter dig også mod at blive slynget rundt i kabinen, ramme andre passagerer eller blive slynget ud af bilen. Når sikkerhedsselen bruges korrekt, sørger den også for korrekt siddestilling i tilfælde af kollision, så du også er beskyttet af bilens airbags.

Desuden beskytter sikkerhedsselen dig i tilfælde af de fleste typer kollision, herunder:

- Frontal kollision
- Sidekollision
- Kollision bagfra
- Væltning

### Om sikkerhedsseler

#### **⚠ ADVARSEL**

Hvis sikkerhedsselen ikke bruges korrekt, øges risikoen for alvorlig personskade eller dødsfald i tilfælde af kollision, selv om bilen er udstyret med airbags.

Kontrollér, at du og dine passagerer bruger sikkerhedsselen, og at I bruger den korrekt.

**ADVARSEL:** Sikkerhedsseler er konstrueret til at ligge an mod kroppens knogler og skal derfor sidde lavt over hoften eller over hoften, brystet og skuldrene alt efter seletype. Hoftedelen af en trepunktssæle må ikke sidde hen over underlivet.

**ADVARSEL:** Sikkerhedsseler skal sidde så stramt som muligt, men samtidig være behagelige, for at kunne yde den beskyttelse, de er konstrueret til. En slap sele yder brugeren dårlig beskyttelse.

**ADVARSEL:** Selen må ikke være snoet under brug.

**ADVARSEL:** Sikkerhedsselen må kun bruges af én person ad gangen. Det er farligt at lægge en sikkerhedssele omkring et barn, som sidder på skødet af en passager.

### ■ Trepunktseler

Alle fem sæder er udstyret med trepunktssæde med opstrammingsmekanisme, der aktiveres i nødstilfælde. Ved normal kørsel tillader sikkerhedsselens opstrammingsmekanisme, at du bevæger dig frit, samtidig med at sikkerhedsselen ligger forsvarligt an mod kroppen. Ved en kollision eller en pludselig deceleration låser opstrammingsmekanismen for at fastholde dig i sædet.

Selen skal være ordentligt fastgjort ved brug af en fremadvendt barnestol.

➤ **Montering af en barnestol med en trepunktssæde** S. 106

### ■ Korrekt brug af sikkerhedsseler

Følg disse retningslinjer for korrekt brug:

- Alle passagerer skal sidde oprejst, godt tilbage i sædet og bevare denne siddestilling under hele kørslen. Hvis du ikke sidder oprejst, eller hvis du læner dig til siden, reduceres selens effektivitet, hvilket kan øge risikoen for alvorlig personskade i tilfælde af kollision.
- Anbring aldrig skulderdelen af en trepunktssæde under armen eller bag ryggen. Dette kan medføre alvorlig personskade i tilfælde af kollision.
- To passagerer bør aldrig dele sikkerhedssæde. Det kan medføre alvorlig personskade ved en eventuel kollision, hvis to personer bruger den samme sele.
- Der må ikke monteres tilbehør på sikkerhedsselerne. Puder eller andet, som har til hensigt at øge komforten, og som ændrer sikkerhedsselens position, kan påvirke sikkerhedsselens beskyttende egenskaber og øge risikoen for alvorlig personskade i tilfælde af kollision.

### » Om sikkerhedsseler

Hvis du trækker sikkerhedsselen ud for hurtigt, går den i indgreb og låser. Hvis det sker, skal du lade sikkerhedsselen køre en smule tilbage og derefter trække den langsomt ud.

Sikkerhedsseler kan ikke yde 100% beskyttelse i tilfælde af kollision. Men i de fleste tilfælde kan sikkerhedsselen mindske risikoen for alvorlig personskade.

I de fleste lande er brug af sikkerhedssæde påbudt ved lov. Sørg for at kende reglerne for brug af sikkerhedssæde i de lande, du kører i.



## ■ Påmindelse om sikkerhedssele

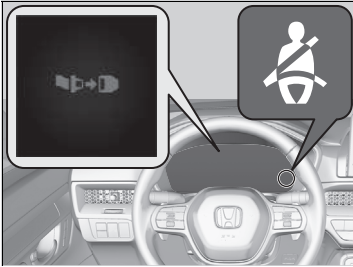

### ■ Forsæder

Sikkerhedsselesystemet er udstyret med en indikator i instrumentpanelet, som minder føreren eller en forsædepassager eller begge om at tage sikkerhedssele på.

Hvis du indstiller strømtilstanden til TIL, og en sikkerhedssele ikke er spændt, tændes indikatoren. Hvis føreren eller forsædepassageren ikke spænder sikkerhedssele, bliver indikatoren ved med at lyse.

Bipperen vil lyde periodisk, og indikatoren vil blinke, mens bilen bevæger sig, indtil sikkerhedssele er spændt.

## ► Påmindelse om sikkerhedssele

Indikatoren tændes også, hvis en forsædepassager ikke spænder sikkerhedssele inden for seks sekunder, efter at strømtilstanden er indstillet til TIL.

Når der ikke sidder nogen på det forreste passagersæde, tændes indikatoren ikke, og bipperen lyder ikke.

Hvis indikatoren tænder, eller bipperen lyder, mens der ikke sidder nogen på det forreste passagersæde. Kontrollér følgende:

- Om der er anbragt en tung genstand på det forreste passagersæde.
- Om førerens sikkerhedssele er spændt.

Hvis indikatoren ikke tænder, når der sidder en person på det forreste passagersæde, som ikke har spændt sikkerhedssele, kan noget have en forstyrrende indvirkning på passagerregistreringssensoren. Kontrollér følgende:

- Om der er en hynde på sædet.
- Om forsædepassageren ikke sidder korrekt.

Hvis intet af dette er tilfældet, skal du få bilen eftersat af en forhandler.



- 1 Spændt
- 2 Løsnet

### ■ Bagsæder

Bilen registrerer brug af sikkerhedsseler på bagsædet. Førerinformationssystemet underretter dig, hvis nogen af sikkerhedsselerne på bagsædet ikke er i brug, men der sidder nogen.

Displayet vises, når:

- En af bagsædepassagerernes sikkerhedsseler løsnes, når strømtilstanden er indstillet til TIL.
- En bagdør åbnes og lukkes derefter.
- En af bagsædepassagererne spænder eller løsner sin sikkerhedssele.

Indikatoren for påmindelse om sikkerhedssele blinker, og der lyder en biplyd, hvis en af bagsædepassagerernes sikkerhedsseler løsnes under kørsel.

## ■ Automatiske selestrammere

Forsæderne og de yderste bagsæder er udstyret med automatiske selestrammere for at øge sikkerheden.

Selestrammerne strammer automatisk sikkerhedsselerne på forsæderne og de yderste bagsæder under en let til voldsom frontal kollision; nogle gange også selv om kollisionen ikke er voldsom nok til at udløse de forreste airbags eller de forreste knæairbags.

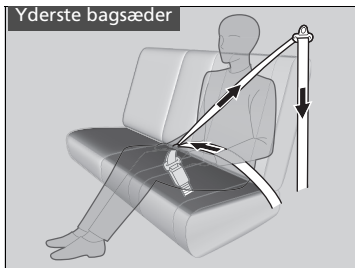
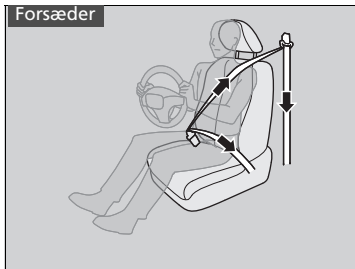

## ☒ Automatiske selestrammere

Selestrammerne fungerer kun én gang. Hvis en selestrammer aktiveres, tændes SRS-indikatoren. Få en forhandler til at udskifte selestrammeren og kontrollere sikkerhedssesystemet grundigt, da det muligvis ikke yder beskyttelse i en senere kollision.

Under en let til voldsom sidekollision udløses selestrammerne også i begge sider.

## Spænding af sikkerhedsselen

Når forsædet er i den rigtige stilling, og når du sidder oprejst og godt tilbage i sædet (se illustrationerne for korrekt siddestilling):

► Sæder S. 253



1. Træk langsomt sikkerhedsselen ud.

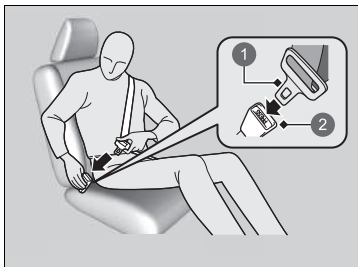

2. Sæt selespændet i selelåsen, og kontrollér, at sikkerhedsselen er låst.

► Kontrollér, at selen ikke er snoet eller sidder fast i noget.

1 Selespænde

2 Selelås

### ► Spænding af sikkerhedsselen

Ingen bør sidde på et sæde med en sikkerhedssele, som ikke fungerer, eller som ikke fungerer korrekt. En sikkerhedssele, som ikke fungerer korrekt, yder muligvis ikke passageren beskyttelse ved en eventuel kollision. Få en forhandler til at kontrollere sikkerhedsselen hurtigst muligt.

Hvis sikkerhedsselen sidder fast i fuldt tilbagetrukket position, skal du trække hårdt ud i skulderselen og derefter føre den tilbage igen.

Du kan nu trække sikkerhedsselen stille og roligt ud af seleholderen og spænde den. Hvis du ikke er i stand til at frigøre sikkerhedsselen fra fuldt tilbagetrukket position, må du ikke lade nogen sidde i sædet, og du skal køre bilen hen til en forhandler for at få sikkerhedsselen repareret.

► Om sikkerhedsseler S. 49

► Eftersyn af sikkerhedsseler S. 60

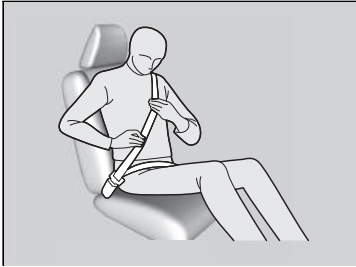

3. Sørg for, at hoftedelen af trepunktsselen sidder så lavt over hoften som muligt (se illustration), og træk i skulderdelen, indtil hoftedelen sidder godt. Dette giver dit hofteben mulighed for at tage slaget ved en eventuel kollision og mindske risikoen for skade på de indre organer.
4. Træk om nødvendigt selen ud igen, hvis den er for løs, og kontrollér, at sikkerhedsselen ligger forsvarligt an mod midten af brystkassen og over skulderen. Dette fordeler kraften ved en eventuel kollision mellem de kraftigste knogler i overkroppen.

#### ► Spænding af sikkerhedsselen

### ⚠ ADVARSEL

**Forkert placering af sikkerhedsseler kan forårsage alvorlig personskade eller dødsfald i tilfælde af kollision.**

**Kontrollér, at alle sikkerhedsseler sidder korrekt før kørslen.**

Sikkerhedsselen løsnes ved at trykke på den røde **PRESS** knap og derefter føre selen tilbage med hånden, indtil den er rullet helt op.

Ved udstigning af bilen skal det sikres, at sikkerhedsselen er rullet korrekt på plads, så den ikke kommer i klemme, når døren lukkes.

Sæt aldrig noget i klemme i seletåsen eller i oprulningsmekanismen.

## ■ Justering af øverste selebæftningspunkt

Sikkerhedsselerne på forsæderne og de yderste bagsæder er udstyret med højdejusterbare selebæftningspunkter, så de kan tilpasses højere og lavere passagerer.

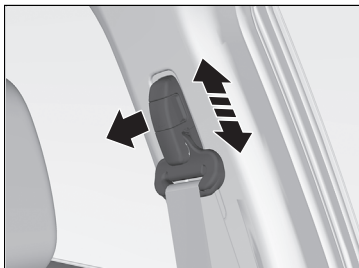

1. Flyt selebæftningspunktet op og ned, samtidig med at du trækker det øverste selebæftningspunkt udad.
2. Placér selebæftningspunktet, så selen hviler hen over midten af brystet og skulderen.

## ▣ Justering af øverste selebæftningspunkt

Kontrollér, at det øverste selebæftningspunkt er låst efter justeringen.

Det øverste selebæftningspunkt kan justeres i højden med fire trin. Hvis selen kommer i kontakt med halsen, skal højden justeres nedad ét trin ad gangen.

## ■ Sikkerhedssele med aftagelig selelås

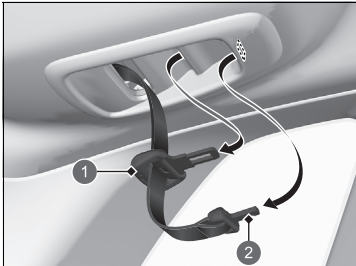

- ① Selespænde
- ② Lille selespænde

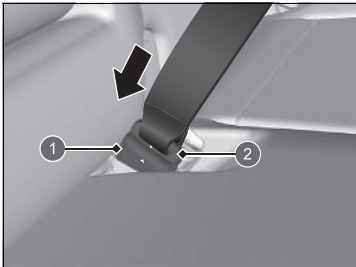

- ① Selelås
- ② Lille selespænde

1. Træk sikkerhedsselens lille selespænde og selespændet ud fra de respektive holderåbninger i loftet.

2. Anbring trekantmærkerne på det lille selespænde og selelåsen ud for hinanden. Kontrollér, at sikkerhedsselen ikke er snoet. Fastgør selen til selelåsen.

## ►► Sikkerhedssele med aftagelig selelås

### ⚠ ADVARSEL

Hvis sikkerhedsselen bruges uden at låse den aftagelige selelås, øges risikoen for alvorlige kvæstelser eller dødsfald i tilfælde af kollision.

Før brug af sikkerhedsselen skal du kontrollere, at den aftagelige selelås er korrekt fastlåst.

Indsæt selespændet i åbningen på siden af selelåsen for at låse den aftagelige selelås op.

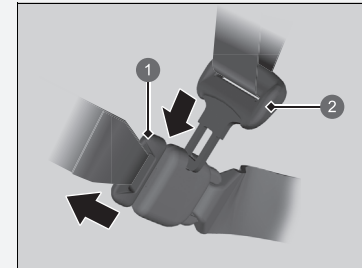

- ① Lille selespænde
- ② Selespænde

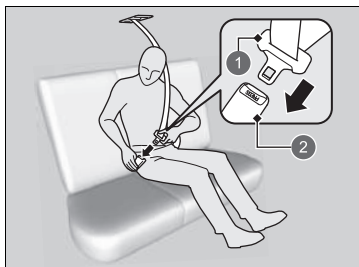

- 1 Selespænde
- 2 Selelås

3. Sæt selespændet i selelåsen. Fastgør sikkerhedsselen korrekt på samme måde, som du fastgør trepunktsselen.



## ■ Råd om brug af sikkerhedssele for gravide

### Overvej et alternativ:

Hvis du er gravid, er den bedste måde at beskytte dig selv og dit ufødte barn på, når du kører eller er passager i bilen, altid at benytte sikkerhedssele. Når du placerer sikkerhedsselen, skal du føre skulderdelen af trepunktsselen hen over brystet, men undgå maven, og holde hoftedelen af trepunktsselen så lavt som muligt hen over hofterne (se illustration).



## ☒ Råd om brug af sikkerhedssele for gravide

Hver gang du går til kontrol hos lægen, skal du spørge, om det er forsvarligt, at du kører bil.

For at mindske risikoen for personskade på både dig og dit ufødte barn som følge af udløsning af en af de forreste airbags:

- Sid oprejst, når du kører, og indstil sædet så langt tilbage som muligt, mens det samtidig sikres, at du har fuld kontrol over bilen.
- Når du sidder på passagersædet, skal du indstille sædet så langt tilbage som muligt.

## Eftersyn af sikkerhedssele

Kontrollér regelmæssigt sikkerhedsseleerne på følgende måde:

- Træk selet helt ud, og se, om de er flossede, hullede, brændte eller slidte.
- Kontrollér, at selespænderne og selelåsene fungerer korrekt, og at selet ruller uhindret ind.
  - Hvis en sele ikke ruller uhindret ind, kan en rengøring af selet muligvis afhjælpe problemet. Brug kun mild sæbe og varmt vand. Undlad at bruge blege- eller opløsningsmidler. Sørg for, at selet er helt tørt, før den rulles ind.

Seler, der ikke er i god stand, eller som ikke fungerer korrekt, vil ikke yde god beskyttelse og bør udskiftes hurtigst muligt.

Seler, der er blevet slidt ved en kollision, yder muligvis ikke samme beskyttelse i tilfælde af senere kollision. Få sikkerhedsseleerne eftersat af en forhandler efter enhver kollision.

### ► Eftersyn af sikkerhedssele

## ⚠ ADVARSEL

Manglende eftersyn eller vedligeholdelse af sikkerhedsseleerne kan medføre alvorlig personskade eller dødsfald, hvis selet ikke fungerer korrekt, når der er brug for dem.

Kontrollér sikkerhedsseleerne regelmæssigt, og sørg i tilfælde af fejl for at få dem repareret hurtigst muligt.

**ADVARSEL:** Der må ikke foretages ændringer af eller tilføjelser til selet, der kan forhindre, at selet automatisk strammes op, eller at selens længde justeres, så de er stramme.

**ADVARSEL:** Det er vigtigt at udskifte alle selens dele, hvis den har været udsat for hård belastning i forbindelse med et trafikuheld, også selv om der ikke er synlige skader.

**ADVARSEL:** Pas på, at der ikke kommer polermiddel, olie, kemikalier og specielt batterisyre på sikkerhedsselet. Selet kan rengøres med en mild sæbe og vand. En sele bør udskiftes, hvis den bliver flosset, udsat for kemikalier eller beskadiget.

## Befæstningspunkter

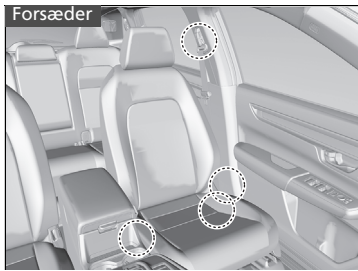

Hvis selerne udskiftes, skal det sikres, at befæstningspunkterne, som vises på illustrationen, anvendes.

Forsædet er udstyret med en trepunktssæle.



Bagsædet er udstyret med tre trepunktsseler.

## Airbagsystemkomponenter

De forreste airbags, knæairbaggen i førersiden, knæairbaggen i passagersiden, sideairbaggene, de forreste airbags i midten og gardinairbaggene udløses afhængigt af kollisionens kraft og retning. Airbagsystemet består af:

- To forreste SRS-airbags (Supplemental Restraint System). Airbaggen i førersiden er monteret sammenfoldet midt i rattet. Airbaggen i passagersiden er monteret sammenfoldet i instrumentbrættet. Begge er markeret med **SRS AIRBAG**.
- To knæairbags. Knæairbaggen i førersiden er placeret under ratstammen. Knæairbaggen i passagersiden er placeret under handskerummet. Begge er markeret med **SRS AIRBAG**.
- Fire sideairbags, én til føreren, én til forsædepassageren og to til passagererne på bagsædets yderpladser. Disse airbags er monteret sammenfoldet i siden af ryglæne. De er alle markeret med **SIDE AIRBAG**.

- To gardinairbags - en i hver side af bilen. Disse airbags er monteret sammenfoldet i loftet, over sideruderne. For- og bagstolpe er markeret med **SIDE CURTAIN AIRBAG**.
- Én midterste airbag. Airbaggen er monteret midt i ryglænet på førersædet. Den er markeret med **CENTER AIRBAG**.
- En elektronisk styreenhed, der løbende overvåger oplysninger om de forskellige kollisionssensorer, sæde- og sikkerhedssesensorer, airbagaktiveringsenheder og selestrammere samt andre køretøjsoplysninger, når strømtilstanden er slået TIL. Ved en kollision registrerer enheden disse oplysninger.
- Automatiske selestrammere ved forsæderne og de yderste bagsæder.
- Kollisionssensorer, der kan registrere en let til voldsom frontal kollision eller sidekollision.
- En indikator på konsolpanelet advarer dig om, at den forreste airbag i passagersiden er deaktiveret.
- En indikator i instrumentpanelet advarer om eventuelle fejl på airbagsystemet eller selestrammerne.
- Tryksensorer, der kan registrere en moderat til voldsom sidekollision.

## ■ Vigtige oplysninger om airbagsystemet

Airbagsystemet kan udgøre en alvorlig fare. For at yde optimal beskyttelse skal airbaggen udløses med voldsom kraft. Så selv om airbags er med til at redde liv, kan de forårsage forbrændinger, blå mærker og andre mindre skader, og i visse tilfælde endda livsfarlige skader, hvis passagerer ikke sidder rigtigt og bruger sikkerhedsselerne korrekt.

**Hvad skal du gøre:** Brug altid sikkerhedsselen korrekt, sid oprejst og så langt tilbage fra rattet som muligt, mens det samtidig sikres, at du har fuld kontrol over bilen. Forsædepassageren skal flytte sædet så langt tilbage fra instrumentbrættet som muligt.

Husk dog på, at der ikke findes noget sikkerhedssystem, som helt kan forhindre personskade eller dødsfald i tilfælde af en voldsom kollision, selv om sikkerhedsselerne bruges korrekt, og airbagene udløses.

**Undlad at placere hårde eller skarpe genstande mellem dig selv og en af de forreste airbags.** Hvis du lægger hårde eller skarpe genstande i skødet eller kører med en pibe eller andre skarpe genstande i munden, kan det medføre kvæstelser, hvis den forreste airbag udløses.

**Hæng eller anbring ikke genstande på dækslerne til de forreste airbags, knæairbaggen i førersiden eller knæairbaggen i passagersiden.** Genstande, der placeres på dæksler markeret med **SRS AIRBAG**, kan påvirke airbaggenes funktion eller blive slynget omkring i kabinen og såre bilens passagerer, hvis airbaggene udløses.

## ⓘ Vigtige oplysninger om airbagsystemet

Forsøg ikke at deaktivere airbagsystemet. Sikkerhedsselerne og airbagsystemet yder tilsammen den bedste beskyttelse.

Sørg under kørslen for at holde hænder og arme væk fra den forreste airbags udløsningsområde midt i rattet ved at holde på hver side af rattet. Læg ikke en arm hen over airbagdækslet.

## Typer af airbags

Bilen er udstyret med fem typer airbags:

- **Forreste airbags:** Airbags foran sæderne i førersiden og passagersiden.
- **Knæairbags:** Airbags under ratstammen og under handskerummet.
- **Midterste airbag:** Airbag midt i ryglænet på førersædet.
- **Sideairbags:** Airbags i ryglænene på førersædet, passagersædet og de yderste bagsæder.
- **Gardinairbags:** Airbags over sideruderne.

Disse er beskrevet på de næste sider.

## Forreste airbags (SRS)

De forreste SRS-airbags udløses i tilfælde af en let til voldsom frontal kollision for at beskytte hoved- og brystregionen hos fører og/eller forsædepassager.

**SRS** (Supplemental Restraint System) angiver, at de pågældende airbags er konstrueret som supplement til sikkerhedsseler - og ikke til at erstatte dem. Sikkerhedsseler er det primære sikringsystem for personer, der kører i bilen.

### Monteringssteder

De forreste airbags er monteret sammenfoldet midt i rattet i førersiden og i instrumentbrættet i passagersiden. Begge airbags er markeret med **SRS AIRBAG**.

### ►► Typer af airbags

Airbaggene kan blive udløst, når strømtilstanden er aktiveret.

Hvis en airbag udløses i forbindelse med en kollision, vil du kunne se en lille smule røg. Røgen stammer fra forbrændingen af det materiale, der udløser airbaggen, og den er ikke skadelig. Personer med åndedrætsproblemer kan dog opleve midlertidigt ubehag. Hvis dette sker, skal bilen forlades, så snart det er forsvarligt.

## ■ Funktion

De forreste airbags er konstrueret til at blive udløst i en let til voldsom frontal kollision. Ved en pludselig deceleration giver sensorerne styreenheden besked, og styreenheden udløser derefter en eller begge forreste airbags.

En frontal kollision kan enten ske direkte eller skråt, eller ved at bilen støder ind i en stor, fast genstand, som f.eks. en betonmur.

## ■ Sådan fungerer de forreste airbags

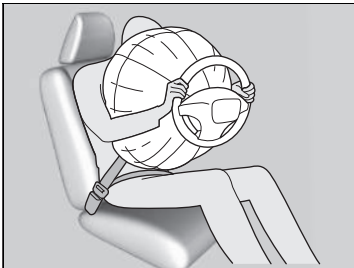

Mens sikkerhedsselen fastholder din overkrop, yder den forreste airbag supplerende beskyttelse af dit hoved og din brystkasse.

De forreste airbags klapper straks sammen, så de ikke blokerer for førerens udsyn eller evne til at styre eller betjene andre instrumenter.

Den samlede tid for udløsning og sammenklapning er så kort, at de fleste passagerer i bilen ikke er klar over, at airbaggene er blevet udløst, før de ser dem ligge i skødet.

### ■ Tilfælde, hvor de forreste airbags ikke bør blive udløst

**Mindre frontale kollisioner:** De forreste airbags er konstrueret til at være et supplement til sikkerhedsseler og være med til at redde liv, ikke til at forhindre mindre hudafskrabninger eller endda knoglebrud, der kan opstå i en kollision med en kraft, der er mindre end den ved en let til voldsom frontal kollision.

**Sidekollision:** De forreste airbags kan yde beskyttelse, når en pludselig deceleration får føreren eller forsædepassageren til at bevæge sig mod fronten af bilen. Sideairbags og gardinairbags er specielt konstrueret til at mindske personskader, der kan forekomme ved en let til voldsom sidekollision, som kan få føreren eller forsædepassageren til at bevæge sig mod siden af bilen.

**Kollision bagfra:** Nakkestøtter og sikkerhedsseler er den bedste beskyttelse ved påkørsel bagfra. De forreste airbags kan ikke yde nogen væsentlig beskyttelse og er ikke konstrueret til at blive udløst ved disse typer kollision.

**Væltning:** Sikkerhedsseler og gardinairbags giver den bedste beskyttelse, hvis bilen vælter eller ruller rundt. Da de forreste airbags kun ville give minimal eller ingen beskyttelse, er de ikke konstrueret til at blive udløst, hvis bilen vælter eller ruller rundt.

### ■ Tilfælde, hvor de forreste airbags udløses med få eller ingen synlige skader

Da airbagsystemet registrerer pludselig deceleration, kan et kraftigt slag mod bilens chassis eller ophæng udløse en eller flere airbags. Eksempler er påkørsel af en kantsten, kanten af et hul eller andre genstande, der forårsager pludselig deceleration. Eftersom slaget sker under bilen, er de materielle skader muligvis ikke lette at få øje på.

### ■ Tilfælde, hvor de forreste airbags muligvis ikke udløses, selv om de synlige skader kan være alvorlige

Da de deformerbare chassisdele absorberer noget af kraften ved kollision, siger omfanget af synlige skader ikke nødvendigvis noget om, hvorvidt airbagsystemet har fungeret optimalt. Faktisk kan visse kollisioner medføre alvorlige materielle skader, uden at airbaggene blev udløst, enten fordi der ikke var brug for airbaggene, eller fordi de ikke ville have ydet beskyttelse, selv om de var blevet udløst.



## ■ Afbrydersystem til den forreste airbag i passagersiden

Hvis det ikke kan undgås at montere en bagudvendt barnestol på passagersædet, skal den forreste airbag i passagersiden deaktiveres med den indbyggede nøgle.

### ■ Kontakt til aktivering/deaktivering af den forreste airbag i passagersiden

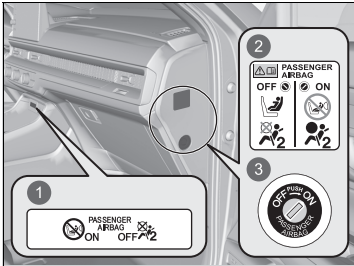

- 1 **ON/OFF** indikator for forreste airbag i passagerside
- 2 Systemadvarselmærkat
- 3 **ON/OFF** kontakt

Når **ON/OFF** kontakten til den forreste airbag i passagersiden er i positionen:

**OFF:** Den forreste airbag i passagersiden er deaktiveret. Den forreste airbag i passagersiden udløses ikke ved en frontal kollision, der udløser den forreste airbag i førersiden.

Indikatoren for forreste airbag i passagerside deaktiveret lyser som en påmindelse til føreren.

**ON:** Den forreste airbag i passagersiden er aktiveret. Indikatoren for forreste airbag i passagersiden aktiveret tændes og bliver ved med at lyse i ca. 60 sekunder.

## ▶▶ Afbrydersystem til den forreste airbag i passagersiden

### ⚠ ADVARSEL

Den forreste airbag i passagersiden skal deaktiveres, hvis det ikke kan undgås at montere en bagudvendt barnestol på passagersædet.

Hvis den forreste airbag i passagersiden udløses, kan den ramme ryglænet på den bagudvendte barnestol med en kraft, der er stor nok til at slå et barn ihjel eller kvæste det alvorligt.

### ⚠ ADVARSEL

Husk at aktivere den forreste airbag i passagersiden igen, når der ikke er monteret en bagudvendt barnestol på passagersædet.

Hvis den forreste airbag i passagersiden er deaktiveret, kan det medføre alvorlig personskade eller dødsfald i tilfælde af kollision.

### ■ Sådan deaktiveres den forreste airbag i passagersiden

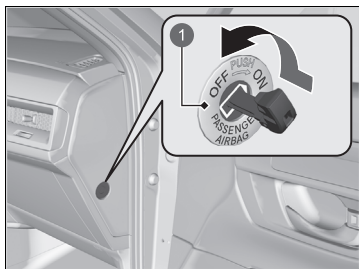

- 1 **ON/OFF** kontakt til forreste airbag i passagersiden

1. Aktivér parkeringsbremsen, og indstil strømtilstanden til **KØRETØJ FRA**.
2. Åbn fordøren i passagersiden.
3. Sæt den indbyggede nøgle i **ON/OFF** kontakten til den forreste airbag i passagersiden.  
► Kontakten findes på sidepanelet af instrumentpanelet i passagersiden.
4. Drej den indbyggede nøgle til **OFF**, og tag den ud af kontakten.

### ■ Indikator for forreste airbag i passagerside deaktiveret

Hvis den forreste airbag i passagersiden er aktiveret, slukkes indikatoren efter få sekunder, når strømtilstanden indstilles til **TIL**.

Hvis den forreste airbag i passagersiden er deaktiveret, bliver indikatoren ved med at lyse, eller den slukkes kortvarigt og tændes igen.

### ►► Sådan deaktiveres den forreste airbag i passagersiden

#### BEMÆRK / NOTE

- Brug bilens indbyggede nøgle til at dreje **ON/OFF** kontakten til den forreste airbag i passagersiden. Hvis du bruger en anden nøgle, kan kontakten tage skade, eller den forreste airbag i passagersiden kan muligvis ikke fungere korrekt.
- Undlad at lukke døren eller belaste den indbyggede nøgle for hårdt, mens nøglen sidder i **ON/OFF** kontakten til den forreste airbag i passagersiden. Kontakten eller nøglen kan tage skade.

Vi fraråder på det kraftigste at montere en bagudvendt barnestol på passagersædet.

#### ► Beskyttelse af spædbørn S. 88

Det er dit ansvar at sætte kontakten til den forreste airbag i passagersiden i positionen **OFF**, når du monterer en bagudvendt barnestol på passagersædet.

Når der ikke er monteret en bagudvendt barnestol på passagersædet, skal systemet aktiveres igen.

### ■ Mærkat for afbrydersystem til forreste airbag i passagerside

Mærkatet findes på sidepanelet af instrumentpanelet i passagersiden.



- 1 Et spædbarn i en bagudvendt barnestol: Kan sidde på forsædet, hvis det ikke kan undgås
- 2 Må ikke sidde foran
- 3 Den forreste airbag i passagersiden er: Aktiveret
- 4 Deaktiveret

## Knæairbags

SRS-knæairbaggene udløses ved en moderat til voldsom frontal kollision, så føreren og/eller forsædepassageren fastholdes i den rigtige position samt for at maksimere effekten af bilens andre sikkerhedsfunktioner.

**SRS** (Supplemental Restraint System) angiver, at den pågældende airbag er konstrueret som supplement til sikkerhedsseler – og ikke til at erstatte dem. Sikkerhedsseler er det primære sikringsystem for personer, der kører i bilen.

### Monteringssteder

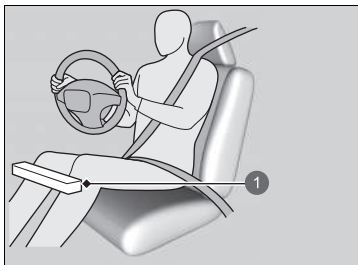

1 Placering af knæairbag i førersiden

Knæairbaggen til føreren og den til forsædepassageren er placeret under henholdsvis ratstammen og handskerummet.

Begge er markeret med **SRS AIRBAG**.

### Knæairbags

Fastgør ikke tilbehør på eller i nærheden af en knæairbag, da det kan påvirke airbaggens korrekte funktion eller endog medføre personskaade, hvis airbaggen udløses.

Føreren og forsædepassageren må ikke opbevare genstande under sædet eller bag deres fødder. Sådanne genstande kan betyde, at airbaggen ikke bliver udløst korrekt i tilfælde af en let til voldsom frontal kollision og dermed ikke yder tilstrækkelig beskyttelse.

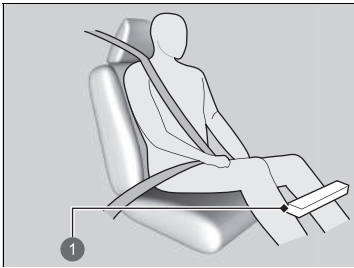

- 1 Placering af knæairbag i passagersiden

## ■ Funktion

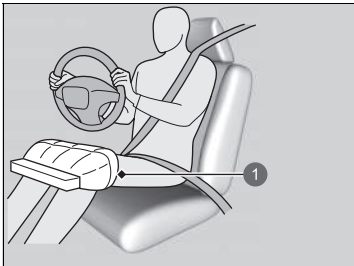

- 1 Udløst knæairbag i førersiden

Knæairbaggen i førersiden og passagersiden udløses samtidig med henholdsvis førerens og forsædepassagerens airbag.

Selv om kollisionen ikke er kraftig nok til at udløse den forreste airbag, kan knæairbaggen udløses alene.

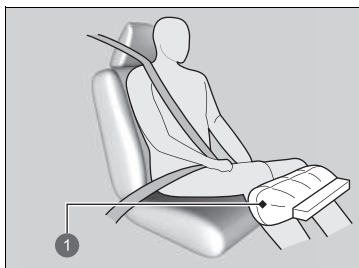

1 Udløst knæairbag i passagersiden

**■ Tilfælde, hvor knæairbaggene udløses med få eller ingen synlige skader**

Da airbagsystemet registrerer pludselig deceleration, kan et kraftigt slag mod bilens chassis eller ophæng udløse en eller flere airbags.

Eksempler er påkørsel af en kantsten, kanten af et hul eller andre genstande, der forårsager pludselig deceleration. Eftersom slaget sker under bilen, er de materielle skader muligvis ikke lette at få øje på.

**■ Tilfælde, hvor knæairbaggene muligvis ikke udløses, selv om de synlige skader kan være alvorlige**

Da de deformerbare chassisdele absorberer noget af kraften ved kollision, siger omfanget af synlige skader ikke nødvendigvis noget om, hvorvidt airbagsystemet har fungeret optimalt. Faktisk kan visse kollisioner medføre alvorlige materielle skader, uden at airbaggene blev udløst, enten fordi der ikke var brug for airbaggene, eller fordi de ikke ville have ydet beskyttelse, selv om de var blevet udløst.

## Midterste airbag

Den midterste airbag er konstrueret på en måde, så den hjælper med at beskytte føreren og forsædepassagerens hoved i tilfælde af en moderat til voldsom sidekollision.

### Monteringssted

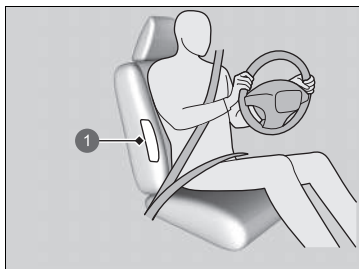

1 Placering af midterste airbag

Den midterste airbag er placeret midt i ryglænet på førersædet.

Den er markeret med **CENTER AIRBAG**.

### Funktion

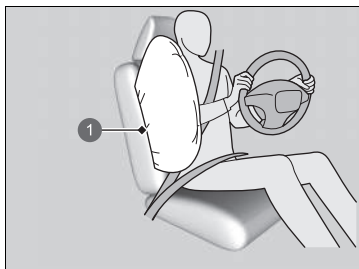

1 Midterste airbag

### Midterste airbag

Sørg for, at du og en eventuel forsædepassager altid sidder oprejst. Hvis en person læner sig ind i den midterste airbags udløsningsområde, kan det forhindre korrekt udløsning af airbaggen og øge risikoen for alvorlig personskade.

Der må ikke anbringes genstande på eller i nærheden af den midterste airbag. De kan påvirke airbaggens funktion og forårsage personskade, når airbaggen udløses.

Åbn ikke midterkonsollens låg under kørsel.

Undlad at tildække eller udskifte betrækket på ryglænet til førersædet uden først at spørge en forhandler.

U hensigtsmæssig udskiftning eller tildækning af betrækket på førersædets ryglæn kan medføre, at den midterste airbag ikke udløses ved en sidekollision.



**■ Tilfælde, hvor den midterste airbag udløses med få eller ingen synlige skader**

Da airbagsystemet registrerer pludselig acceleration, kan et kraftigt slag mod siden af bilens chassis udløse den midterste airbag. I sådanne tilfælde kan der være få eller ingen materielle skader, men kollisionssensorerne i siden registrerer en kraft, der er stor nok til at udløse airbaggen.

**■ Tilfælde, hvor den midterste airbag muligvis ikke udløses, selv om de synlige skader kan være alvorlige**

Det er muligt, at den midterste airbag ikke udløses ved en kollision, som medfører omfattende, synlige materielle skader. Dette kan ske, hvis kollisionsstedet er allerforrest eller allerbagest på bilen, eller hvis bilens deformerbare chassisdele absorberer det meste af kraften fra kollisionen. I begge tilfælde ville der ikke have været brug for den midterste airbag, selv om den var blevet udløst.

## Sideairbags

Sideairbaggene hjælper med at beskytte torso og bækken på personer, der sidder på førersædet, passagersædet eller en af bagsædets yderpladser i tilfælde af en moderat til voldsom sidekollision.

### ■ Monteringssteder

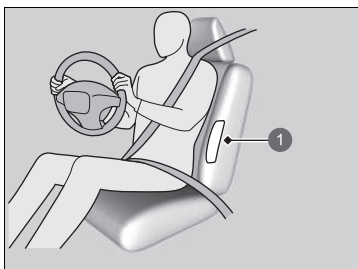

1 Sideairbaggens placering



1 Sideairbaggens placering

Sideairbaggene er monteret sammenfoldet i siden af ryglænene på førersædet, passagersædet og de yderste bagsæder.

De er alle markeret med **SIDE AIRBAG**.

### » Sideairbags

Der må ikke anbringes genstande på eller i nærheden af sideairbaggen. De kan påvirke airbaggens funktion og forårsage personskade, når airbaggen udløses.

## ■ Funktion

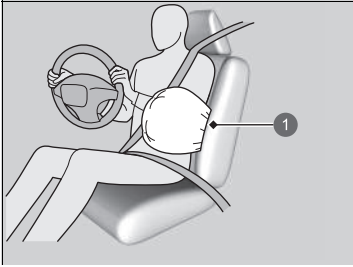

1 Udløst sideairbag



1 Udløst sideairbag

Når sensorerne registrerer en let til voldsom sidekollision, giver styreenheden besked til sideairbaggen om, at der er sket en sidekollision, og sideairbaggen udløses straks.

## ■ Tilfælde, hvor en sideairbag udløses med få eller ingen synlige skader

Da airbagsystemet registrerer pludselig acceleration, kan et kraftigt slag mod siden af bilens chassis udløse en sideairbag. I sådanne tilfælde kan der være få eller ingen materielle skader, men kollisionssensorerne i siden registrerer en kraft, der er stor nok til at udløse airbaggen.

## ►► Sideairbags

Undlad at tildække eller udskifte betrækket på ryglænene uden først at rådføre dig med en forhandler. U hensigtsmæssig udskiftning eller tildækning af betrækket på ryglænene kan medføre, at sideairbaggene ikke udløses ved en sidekollision.

Lad ikke forsædepassageren læne sig sidelæns med hovedet i sideairbaggens udløsningsområde. En airbag, der udløses, kan ramme med stor kraft og kvæste passageren alvorligt.

Udløsning af sideairbaggen styres af en tryksensor i hver fordør. Beskadigelse eller ændringer af indersiden eller ydersiden af dørene kan have en negativ indvirkning på udløsning af sideairbaggen. Kontakt en autoriseret forhandler før udskiftning eller reparation af en fordør.

■ **Tilfælde, hvor en sideairbag muligvis ikke udløses, selv om de synlige skader kan være alvorlige**

Det er muligt, at en sideairbag ikke udløses ved en kollision, som medfører omfattende, synlige materielle skader. Dette kan ske, hvis kollisionsstedet er allerforrest eller allerbagest på bilen, eller hvis bilens deformerbare chassisindele absorberer det meste af kraften fra kollisionen. I begge tilfælde ville der ikke have været brug for sideairbaggen, selv om den var blevet udløst.

## Gardinairbags

Gardinairbags er med til at beskytte føreren og de passagerer, der sidder yderst, mod at støde hovedet ind i bilens side i tilfælde af en moderat til voldsom kollision.

### ■ Monteringssteder

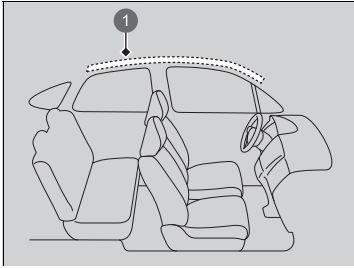

1 Gardinairbaggens placering

Gardinairbags er monteret sammenfoldet i taget over sideruderne i begge sider af bilen.

### ✘ Gardinairbags

Gardinairbags er mest effektive, når passageren har sikkerhedssele på, sidder oprejst og godt tilbage i sædet.

Undlad at placere genstande på sideruder eller tagstolper, da de kan påvirke gardinairbaggens funktion.

Undlad at hænge bøjler eller hårde genstande på jakkekrogene. Disse kan forårsage alvorlig personskade, hvis gardinairbaggene udløses.

## ■ Funktion

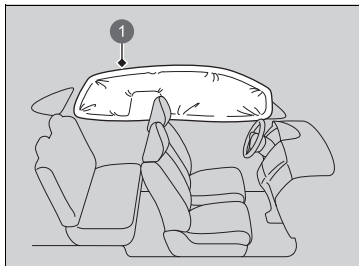

Gardinairbags er konstrueret til at blive udløst ved en let til voldsom kollision.

① Udløst gardinairbag

### ■ Tilfælde, hvor gardinairbaggene udløses ved en frontal kollision

Den ene eller begge gardinairbags kan også blive udløst i tilfælde af en let til voldsom skrå frontal kollision.

## Indikatorer for airbagsystem

Hvis der opstår et problem med airbagsystemet, lyser SRS-indikatoren, og der vises en meddelelse i førerinformationssystemet.

### ■ Indikator for SRS-airbagsystem



#### ■ Når strømtilstanden er aktiveret

Indikatoren tændes nogle sekunder og slukkes igen. Dette fortæller dig, at systemet fungerer korrekt.

Hvis indikatoren tændes på andre tidspunkter, eller hvis den slet ikke tændes, skal du få systemet efterset af en forhandler hurtigst muligt. Hvis du ikke gør det, kan du risikere, at airbagsystemet og selestrammerne ikke fungerer korrekt, når der er brug for dem.

### ⊠ Indikator for SRS-airbagsystem

#### ⚠ ADVARSEL

Hvis SRS-indikatoren ignoreres, kan det medføre alvorlig personskade eller dødsfald, hvis airbagsystemet eller selestrammerne ikke fungerer korrekt.

Få bilen efterset af en forhandler hurtigst muligt, hvis SRS-indikatoren advarer om en eventuel fejl.

#### ⚠ ADVARSEL

Afmontér straks barnestolen fra passagersædet, hvis SRS-indikatoren lyser. Selv om den forreste airbag i passagersiden er deaktiveret, må SRS-indikatoren ikke ignoreres.

SRS-systemet kan have en fejl, der kunne udløse den forreste airbag i passagersiden og medføre alvorlig personskade eller dødsfald.

## ■ Indikator for forreste airbag i passagerside deaktiveret

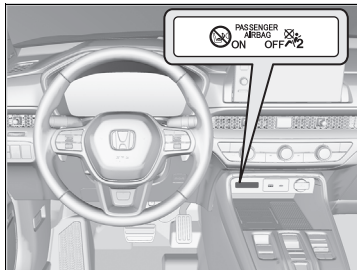

### ■ Tilfælde, hvor indikatoren for forreste airbag i passagerside deaktiveret tændes

Indikatoren lyser, mens den forreste airbag i passagersiden er deaktiveret.

Når der ikke er monteret en bagudvendt barnestol på passagersædet, skal systemet aktiveres manuelt igen. Indikatoren skal slukke.



## Vedligeholdelse af airbags

Det er unødvendigt, og du må ikke selv udføre nogen form for vedligeholdelse på eller udskiftning af airbagsystemkomponenter. Du skal dog få bilen efterset af en forhandler i følgende situationer:

### ■ Når en airbag har været udløst

Hvis en airbag har været udløst, skal styreenheden og tilhørende dele udskiftes. Hvis en af de automatiske selestrammere har været aktiveret, skal den også udskiftes.

### ■ Når bilen har været udsat for en let til voldsom kollision

Selv om bilens airbags ikke blev udløst, skal du have følgende efterset af en forhandler: Selestrammere ved forsæderne og de yderste bagsæder og sikkerhedsseler, der er slidt ved en kollision.

### ⌘ Vedligeholdelse af airbags

Det er forbudt at fjerne airbagkomponenter fra bilen.

I tilfælde af fejlfunktion eller efter airbagudløsning/selestramning skal du bede et kvalificeret værksted om at håndtere det.

Vi fraråder genbrug af airbagsystemkomponenter fra skrottede biler, herunder airbags, selestrammere, sensorer og styreenheder.

## Om efterkollisionsbremsesystemet

Når airbagsystemet aktiveres, efter at en kollision er blevet registreret, aktiverer dette system samtidig bremsene og begrænser fremdriften for at reducere skader som følge af en sekundær kollision.

### ■ Betingelser for aktivering

Efterkollisionsbremsesystemet aktiveres, når airbagsystemet eller de automatiske selestrammere aktiveres på grund af en frontal kollision eller en sidekollision. Det aktiveres dog ikke, hvis komponenterne i systemet er beskadigede.

### ■ Betingelser for annullering

Efter at efterkollisionsbremsesystemet er blevet aktiveret, annulleres det, hvis en af følgende betingelser opfyldes.

- Bilen standses.
- Du træder på speederen efter at have sluppet den.

### » Efterkollisionsbremsesystem

Dette system kan ikke reducere skader som følge af sekundære kollisioner i alle situationer. Dets effektivitet afhænger af omstændighederne ved kollisionen.

Når der sker en kollision, skal du kontrollere omgivelserne og forsigtigt betjene bilen efter behov for at parkere den et sikkert sted.

## Beskyttelse af børn

Hvert år bliver mange børn kvæstet eller dræbt i ulykker, enten fordi de ikke er fastspændt korrekt, eller fordi de slet ikke er fastspændt. Faktisk er trafikulykker den primære årsag til dødsfald hos børn på 12 år og derunder.

For at reducere antallet af børn, der dør eller kommer til skade, skal spædbørn og børn altid fastspændes, når de sidder i en bil.

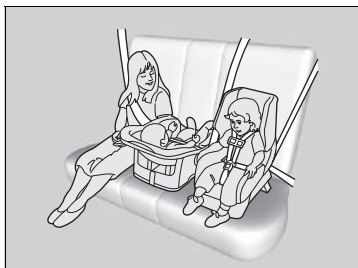

Børn skal sidde forsvarligt fastspændt på bagsædet. Det skal de af følgende grunde:

- Når en af de forreste airbags udløses, kan et barn, som sidder på forsædet, blive kvæstet eller slået ihjel.
- Med et barn siddende på forsædet er der større risiko for, at det påvirker førerens evne til at føre bilen på sikker vis.
- Statistikker viser, at sikkerheden for børn i alle størrelser og aldre øges, når de sidder forsvarligt fastspændt på bagsædet.

### ▣ Beskyttelse af børn

Solskærm i passagerside

## ⚠ ADVARSEL



Brug **ALDRIG** en bagudvendt barnestol på et sæde med en **AKTIV AIRBAG** foran det; det kan medføre **LIVSFARE** eller **ALVORLIGE KVÆSTELSER** for barnet.

## ⚠ ADVARSEL

Børn, som ikke er fastspændt korrekt, eller som slet ikke er fastspændt, kan blive alvorligt kvæstet eller dræbt i en ulykke.

Alle børn, der er for små til at bruge en sikkerhedssele, skal fastspændes korrekt i en godkendt barnestol. Større børn skal være forsvarligt fastspændt med sikkerhedssele og om nødvendigt være anbragt på en selepude.

- Sid aldrig med et barn på skødet, da det er umuligt at beskytte det ved kollision.
- Sikkerhedsselen er beregnet til én person. Spænd den aldrig over dig selv og et barn. Ved kollision kan selen bore sig dybt ind i barnets krop og forårsage alvorlige eller livsfarlige kvæstelser.
- Lad aldrig to børn deles om én sikkerhedssele. Begge børn kan blive alvorligt kvæstet ved kollision.
- Alle børn, der er for små til at bruge sikkerhedssele, skal være korrekt fastspændt i en godkendt barnestol, der er korrekt fastgjort til bilen vha. sikkerhedsselen eller befæstningssystemet til barnestole.

#### ► Beskyttelse af børn

I mange lande er det et lovkrav, at børn på 12 år og derunder (samt personer, der er under 150 cm højde) skal sidde forsvarligt fastspændt på bagsædet.

I mange lande er det et lovkrav at bruge en officielt testet og godkendt barnestol til transport af børn på et passagersæde. Sæt dig ind i de lokale lovkrav.

Vi anbefaler barnestole, der overholder FN-regulativ nr. 44 eller nr. 129 eller bestemmelserne i de pågældende lande.

► **Valg af barnestol** S. 91

- Børn må ikke betjene justeringsanordninger til døre, ruder eller sæder.
- Efterlad ikke børn i bilen uden opsyn, især ikke hvis det er varmt udenfor, og temperaturen i kabinen kan blive så høj, at de omkommer. De kan også utilsigtet komme til at aktivere bilens betjeningsanordninger, hvorved den uventet kan sættes i bevægelse.

#### ► Beskyttelse af børn

**ADVARSEL:** Brug låseknappen til elruderne til at forhindre børn i at åbne ruderne. Denne funktion forhindrer børn i at lege med ruderne, hvilket beskytter dem mod fare og gør, at de ikke forstyrrer bilens fører.

► **Åbning/lukning af elruderne** S. 223

**ADVARSEL:** Tag altid tændingsnøglen med dig, når du forlader bilen, også hvis du efterlader passagerer i bilen.

For at minde dig om risiciene ved den forreste airbag i passagersiden i forbindelse med børnesikkerhed sidder sikkerhedsmærkatet på solskærmen i passagersiden. Læs og følg anvisningerne på dette mærkat.

► **Sikkerhedsmærkater** S. 114

## Børnesikkerhed

### ■ Beskyttelse af spædbørn

Et spædbarn skal være korrekt fastspændt i en bagudvendt barnestol, indtil barnet når den vægt eller højde, som producenten af barnestolen har angivet.

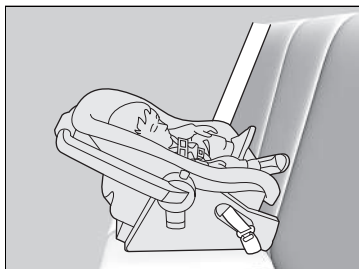

#### ■ Montering af en bagudvendt barnestol

Barnestole skal monteres og fastspændes på bagsædet.

- Vi anbefaler, at du monterer barnestolen direkte bag passagersædet, skubber sædet så langt frem som nødvendigt og lader sædet stå tomt.
- Sørg for, at barnestolen ikke er i kontakt med sædet foran den.  
Ellers kan du anskaffe dig en mindre, bagudvendt barnestol.

### ▣ Beskyttelse af spædbørn

## ⚠ ADVARSEL

Montering af en bagudvendt barnestol på forsædet kan forårsage alvorlig personskade eller dødsfald, hvis den forreste airbag i passagersiden udløses.

Montér altid en bagudvendt barnestol på bagsædet, aldrig på forsædet.

En bagudvendt barnestol kan, hvis den er korrekt monteret, forhindre føreren eller forsædepassageren i at flytte sædet helt tilbage eller i at låse ryglænet i den ønskede position.

#### » Beskyttelse af spædbørn

Mange eksperter anbefaler brug af bagudvendte barnestole, helt indtil barnet er 2 år gammelt, hvis barnets højde og vægt passer til en bagudvendt barnestol.

Bagudvendte barnestole må aldrig monteres i en fremadvendt position.

Læs altid den af producenten udarbejdede betjeningsvejledning til barnestolen, før barnestolen monteres.

Hvis den forreste airbag i passagersiden udløses, kan den ramme den bagudvendte barnestol med så stor kraft, at barnestolen rammes eller løsrives og derved kvæster barnet alvorligt.

Hvis det ikke kan undgås at montere en bagudvendt barnestol på passagersædet, skal den forreste airbag i passagersiden deaktiveres.

» **Afbrydersystem til den forreste airbag i passagersiden** S. 67

## ■ Beskyttelse af små børn

Hvis et barn har overskredet vægt- og højdebegrænsningerne for bagudvendte barnestole, skal barnet være korrekt fastspændt i en fastmonteret fremadvendt barnestol, indtil barnet overskrider vægt- og højdebegrænsningerne for den fremadvendte barnestol.

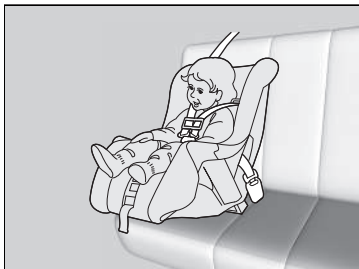

### ■ Montering af en fremadvendt barnestol

Vi anbefaler på det kraftigste, at fremadvendte barnestole monteres på bagsædet.

Montering af en fremadvendt barnestol på forsædet kan være farligt. Bagsædet er det sikreste sted at placere et barn.

## ▣ Beskyttelse af små børn

### ▲ ADVARSEL

Montering af en fremadvendt barnestol på forsædet kan resultere i alvorlig personskade eller dødsfald, hvis den forreste airbag udløses.

Hvis du bliver nødt til at montere en fremadvendt barnestol på passagerforsædet, skal du skubbe sædet så langt tilbage som muligt og fastspænde barnet forsvarligt.

Du bør sætte dig ind i lovkravene vedrørende brug af barnestole i det land, hvor du bruger den, samt sørge for at følge den af producenten udarbejdede instruktionsbog til barnestolen.



## ■ Valg af barnestol

Visse barnestole er kompatible med de nederste befæstningspunkter. Nogle har en fast fastgøringsanordning, mens andre har en fleksibel fastgøringsanordning. Begge er nemme at montere. Visse eksisterede og ældre barnestole kan kun monteres med sikkerhedsselen. Uanset hvilken type du bruger, skal du følge producentens anvisninger for brug, pleje og vedligeholdelse, herunder anbefalede udløbsdatoer, samt anvisningerne i denne instruktionsbog. Korrekt montering er nøglen til dit barns sikkerhed.

Den fleksible type sælges muligvis ikke i dit land.

På sæder og biler, der ikke er udstyret med nederste befæstningspunkter, monteres barnestolen med sikkerhedsselen og en strop, der fastgøres foroven som ekstra sikkerhed. Dette skyldes, at alle barnestole skal fastgøres med sikkerhedsselen, hvis de nederste befæstningspunkter ikke anvendes. Derudover anbefaler producenten af barnestolen muligvis, at der benyttes en sikkerhedssele til fastgørelse af en ISOFIX-barnestol, når barnet har nået en vis vægt. Læs betjeningsvejledningen til barnestolen for at sikre, at den monteres korrekt.

### ■ Vigtige overvejelser ved valg af barnestol

Kontrollér, at barnestolen opfylder følgende tre krav:

- Barnestolen er den korrekte type og størrelse til barnet.
- Barnestolen er den korrekte type til sædet.
- Barnestolen overholder sikkerhedsstandarder. Vi anbefaler barnestole, der overholder FN-regulativ nr. 44 eller nr. 129 eller bestemmelserne i de pågældende lande. Kontrollér, om systemet er forsynet med et godkendelsesmærkat, og om der er en overensstemmelseerklæring fra producenten på emballagen.

## ☒ Valg af barnestol

Det er utroligt nemt at montere en barnestol, der er kompatibel med de nederste befæstningspunkter.

Barnestole, der er kompatible med de nederste befæstningspunkter, er udviklet til at gøre monteringen nemmere og mindske risikoen for kvæstelser som følge af forkert montering.

### ■ Standarder for barnestole

Hvis en barnestol (uanset om den er af typen i-Size/ISOFIX eller monteres med en sikkerhedssele) opfylder det relevante FN-regulativ, vil den være forsynet med et godkendelsesmærkat som vist i oversigten på denne og næste side. Inden du anskaffer dig en barnestol eller tager en sådan i brug, skal du sikre dig, at den er forsynet med et godkendelsesmærkat, at den passer til bilen og til barnet, og at den er i overensstemmelse med det relevante FN-regulativ.

### » Valg af barnestol

Eksempel på godkendelsesmærkat i henhold til FN-regulativ nr. 44

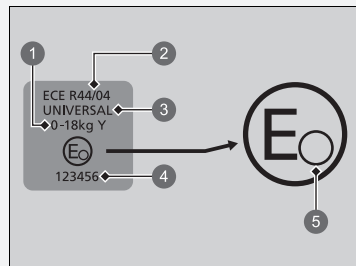

- ❶ Vægtgruppe
- ❷ Regulativnummer
- ❸ Kategori
- ❹ Godkendelsesnummer
- ❺ Landekode

► Valg af barnestol

Eksempel på godkendelsesmærkat i henhold til FN-regulativ nr. 129

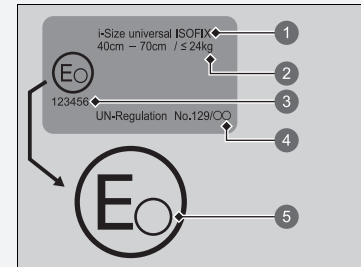

- ① Kategori
- ② Angivelse af størrelse og vægt
- ③ Godkendelsesnummer
- ④ Regulativnummer
- ⑤ Landekode

## Placeringer for montering af barnestole

Venstrestyret model

Airbag i passagerside aktiveret

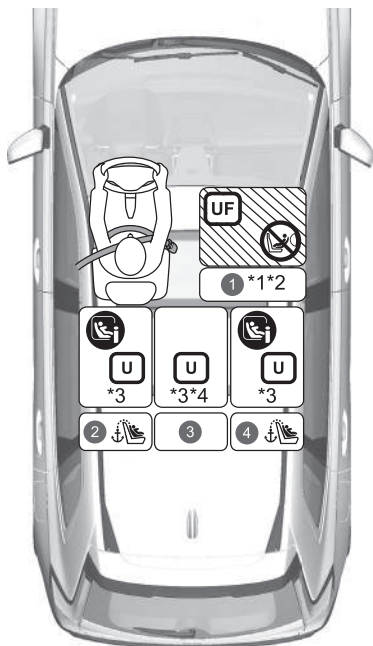

Airbag i passagerside deaktiveret

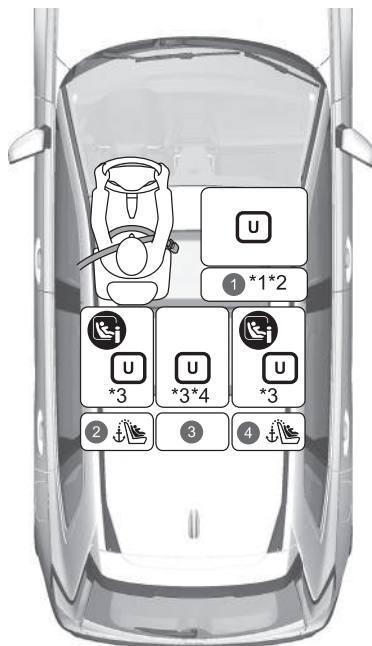

	Egnet til universelle barnestole monteret med køretøjets sikkerhedsseler.
	Egnet til fremadvendte barnestole monteret med bilens sikkerhedsseler.
	Egnet til i-Size- og ISOFIX-barnestole.
	Kun egnet til fremadvendte barnestole.
	Brug aldrig en bagudvendt barnestol.
	Sædeposition udstyret med øverste befæstningspunkter.

- \*1: Justér sædeskinnen til den bageste position.
- \*2: Ved montering af en universel barnestol, der fastspændes med sikkerhedsselen, skal ryglænet justeres til den forreste låseposition.
- \*3: Justér sædeskinnen på anden sæderække til den bageste position.
- \*4: Hvis du monterer en barnestol i midten på bagsædet, kan det betyde, at den venstre sikkerhedssele ikke kan benyttes.
- Hvis barnestolen kommer i kontakt med nakkestøtten og ikke kan monteres stabilt, skal nakkestøtten hæves. Afmontér nakkestøtten, hvis det er muligt. Hvis det kan undgås, at barnestolen kommer i kontakt med nakkestøtten, ved at hæve nakkestøtten, er det ikke nødvendigt at afmontere den. Bemærk, at den afmonterede nakkestøtte skal opbevares i bagagerummet, så den ikke ryger rundt under en pludselig opbremsning eller kollision. Husk også, at hvis du afmonterer barnestolen, skal nakkestøtten monteres på det oprindelige sæde igen. Sørg for, at den er låst.  
Når selepuden anvendes alene, må nakkestøtten ikke afmonteres.
- Hvis du ikke kan montere den fremadvendte barnestol stabilt, skal ryglænets hældning indstilles, så det er parallelt med bagsiden, samtidig med at det befinder sig foran det øverste selebefæstningspunkt.
- Barnestole med støttefod kan monteres på siddepladser, hvor i-Size barnestole ikke kan monteres.

Højrestyret model

Airbag i passagerside aktiveret

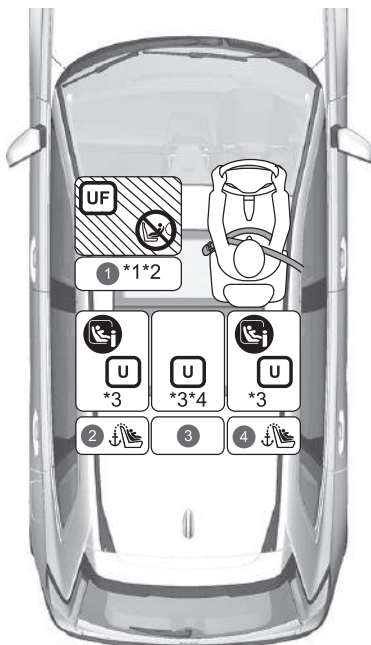

Airbag i passagerside deaktiveret

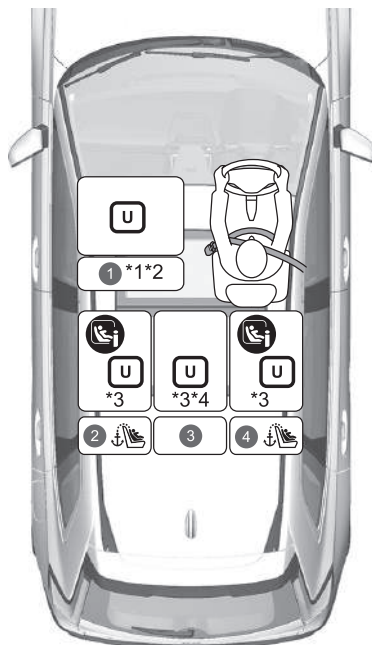

	Egnet til universelle barnestole monteret med køretøjets sikkerhedsseler.
	Egnet til fremadvendte barnestole monteret med bilens sikkerhedsseler.
	Egnet til i-Size- og ISOFIX-barnestole.
	Kun egnet til fremadvendte barnestole.
	Brug aldrig en bagudvendt barnestol.
	Sædeposition udstyret med øverste befæstningspunkter.

- \*1: Justér sædeskinnen til den bageste position.
- \*2: Ved montering af en universel barnestol, der fastspændes med sikkerhedsselen, skal ryglænet justeres til den forreste låseposition.
- \*3: Justér sædeskinnen på anden sæderække til den bageste position.
- \*4: Hvis du monterer en barnestol i midten på bagsædet, kan det betyde, at den venstre sikkerhedssele ikke kan benyttes.
- Hvis barnestolen kommer i kontakt med nakkestøtten og ikke kan monteres stabilt, skal nakkestøtten hæves. Afmontér nakkestøtten, hvis det er muligt. Hvis det kan undgås, at barnestolen kommer i kontakt med nakkestøtten, ved at hæve nakkestøtten, er det ikke nødvendigt at afmontere den. Bemærk, at den fjernede nakkestøtte skal opbevares i bagagerummet, så den ikke ryger rundt under en pludselig opbremsning eller kollision. Husk også, at hvis du afmonterer barnestolen, skal nakkestøtten sættes fast på det oprindelige sæde igen. Sørg for, at den er låst.  
Når selepuden anvendes alene, må nakkestøtten ikke afmonteres.
- Hvis du ikke kan montere den fremadvendte barnestol stabilt, skal ryglænets hældning indstilles, så det er parallelt med bagsiden, samtidig med at det befinder sig foran det øverste selebefæstningspunkt.
- Barnestole med støttefod kan monteres på siddepladser, hvor i-Size barnestole ikke kan monteres.

Alle modeller

Detaljerede oplysninger om montering af barnestole

	Størrelsesgrupper Vægt Statur		Sædeposition og sædepositionsnummer				
			1		2	3	4
			Forsædepassager* <sup>1</sup>		2. række* <sup>3</sup>		
			Position for ON/ OFF kontakt til den forreste airbag i passagersiden		Venstre	Midten* <sup>4</sup>	Højre
		ON* <sup>5</sup>	OFF				
Sædeposition egnet til universel barnestol (ja/nej)	Gruppe 0	Op til 10 kg	Nej	Ja <sup>2</sup>	Ja	Ja	Ja
	Gruppe 0+	Op til 13 kg					
	Gruppe I	9-18 kg	Ja <sup>2</sup>		Ja	Ja	Ja
	Gruppe II	15-25 kg					
	Gruppe III	22-36 kg					
Sædeposition egnet til i-Size- barnestol (ja/nej)	≤ 150 cm		Nej	Nej	Ja	Nej	Ja
Sædeposition egnet til anbefalet original barnestol* <sup>6</sup>	Se liste over originale barnestole		Ja	Ja	Ja	Ja	Ja
Sædeposition egnet til tværgående beslag (L1/L2)	—		Nej	Nej	Nej	Nej	Nej
Største egnede bagudvendte beslag (R1/R2X/R2/R3)	Gruppe 0	Op til 10 kg	Nej	Nej	R3	Nej	R3
	Gruppe 0+	Op til 13 kg					
	Gruppe I	9-18 kg					
Største egnede fremadvendte beslag (F2X/F2/F3)	Gruppe I	9-18 kg	Nej	Nej	F3	Nej	F3
Største egnede selepudebeslag (B2/B3)	≤ 150 cm		B3	B3	B3	B3	B3

►► Placeringer for montering af barnestole

Ved køb af en barnestol skal du sørge for at kontrollere ISOFIX-størrelsesklassen eller beslaget for at sikre, at sædet passer til din bil.

Beslag (CRF)	Beskrivelse
ISO/L1	Venstre sidevendt babylift/babysæde
ISO/L2	Højre sidevendt babylift/babysæde
ISO/R1	Bagudvendt babysæde
ISO/R2X	Bagudvendt barnestol i reduceret størrelse
ISO/R2	Bagudvendt barnestol i reduceret størrelse
ISO/R3	Bagudvendt barnestol i fuld størrelse
ISO/F2X	Fremadvendt barnestol i reduceret højde
ISO/F2	Fremadvendt barnestol i reduceret højde
ISO/F3	Fremadvendt barnestol i fuld højde
ISO/B2	Fremadvendt selepude i reduceret bredde
ISO/B3	Fremadvendt selepude i fuld bredde



- \*1: Justér sædeskinnen til den bageste position.
- \*2: Ved montering af en universel barnestol, der fastspændes med sikkerhedsselen, skal ryglænet justeres til den forreste låseposition.
- \*3: Justér sædeskinnen på anden sæderække til den bageste position.
- \*4: Hvis du monterer en barnestol i midten på bagsædet, kan det betyde, at den venstre sikkerhedssele ikke kan benyttes.
- \*5: Kun fremadvendte barnestole kan monteres, når den forreste airbag i passagersiden er aktiveret.
- \*6: De navngivne barnestole afspejler Hondas anbefalinger på udgivelsesdatoen. Du bør henvende dig til en autoriseret forhandler med henblik på tidssvarende oplysninger om vores anbefalede barnestole. Andre barnestole kan også være egnede. Kontakt de respektive barnestolsproducenter for at få listerne med anbefalinger til forskellige biltyper.
- Hvis barnestolen kommer i kontakt med nakkestøtten og ikke kan monteres stabilt, skal nakkestøtten hæves. Afmonter nakkestøtten, hvis det er muligt. Hvis det kan undgås, at barnestolen kommer i kontakt med nakkestøtten, ved at hæve nakkestøtten, er det ikke nødvendigt at afmontere den. Bemærk, at den fjernede nakkestøtte skal opbevares i bagagerummet, så den ikke ryger rundt under en pludselig opbremsning eller kollision. Husk også, at hvis du afmonterer barnestolen, skal nakkestøtten sættes fast på det oprindelige sæde igen. Sørg for, at den er låst.  
Når selepuden anvendes alene, må nakkestøtten ikke afmonteres.
- Hvis du ikke kan montere den fremadvendte barnestol stabilt, skal ryglænets hældning indstilles, så det er parallelt med bagsiden, samtidig med at det befinder sig foran det øverste selebefæstningspunkt.
- Barnestole med støttefod kan monteres på siddepladser, hvor i-Size barnestole ikke kan monteres.

## ■ Liste over originale barnestole til Europa

### UN R129

Anvendelsesområde	Barnestol	Kategori
40 cm til 83 cm Op til 13 kg (nyfødt - 15 måneder)	Honda Baby Safe	Universel barnestol, der fastspændes med sikkerhedsselen
	Honda Baby Safe ISOFIX	i-Size universal ISOFIX
76 cm til 105 cm 9 kg til 22 kg (15 måneder - 4 år)	Honda ISOFIX	i-Size universel ISOFIX
100 cm til 150 cm 15 kg til 36 kg (3½ år - 12 år)	Honda KIDFIX *1	i-Size-selepude

\*1: Flyt det øverste selebæstningspunkt til den højeste position, når barnestolen er placeret på bagsædets yderplads.

## ■ Montering af en barnestol, der er kompatibel med de nederste befæstningspunkter

En barnestol, der er kompatibel med de nederste befæstningspunkter, kan monteres på et af bagsædets yderpladser. Barnestolen monteres på de nederste befæstningspunkter med stive eller bøjelige føringer (se illustrationer).

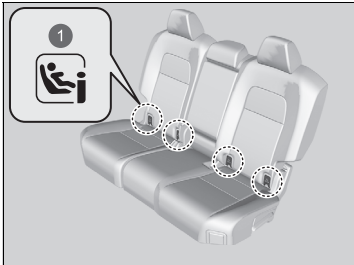

### 1 Mærker

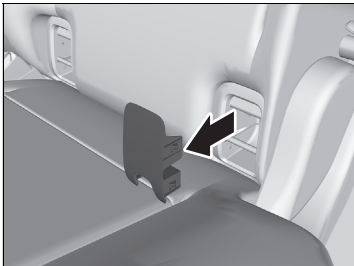

1. Find de nederste befæstningspunkter under afdækningen.
2. Flyt sædet til den bageste position.

3. Fjern afdækningerne til befæstningspunkterne med mærkerne for at afdække de nederste befæstningspunkter.

► Montering af en barnestol, der er kompatibel med de nederste befæstningspunkter

## ⚠ ADVARSEL

**Fastgør aldrig to barnestole i det samme befæstningspunkt. Ved en kollision vil ét befæstningspunkt muligvis ikke være stærkt nok til at holde to barnestole på plads, hvilket betyder, at det kan gå i stykker med alvorlig personskade eller dødsfald til følge.**

Visse barnestole leveres med valgfrie føringer, der eliminerer risikoen for skader på sædehynden. Følg producentens anvisninger, når føringerne anvendes, og sæt dem på de nederste befæstningspunkter som vist på illustrationen.

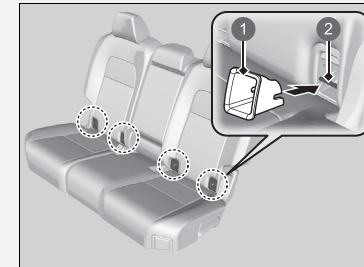

- 1 Føring
- 2 Nederste befæstningspunkt

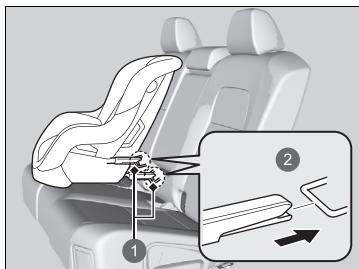

- 1 Nederste befæstningspunkter
- 2 Stiv type

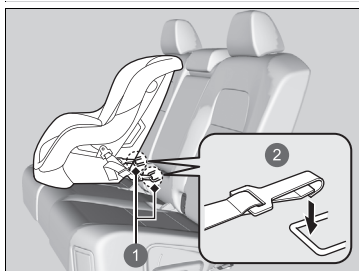

- 1 Nederste befæstningspunkter
- 2 Fleksibel type

**4.** Anbring barnestolen på bilens sæde, og fastgør derefter barnestolen til de nederste befæstningspunkter som vist i betjeningsvejledningen, der følger med barnestolen.

- Ved montering af barnestolen skal det sikres, at de nederste befæstningspunkter ikke hindres af sikkerhedssele eller af andre genstande.

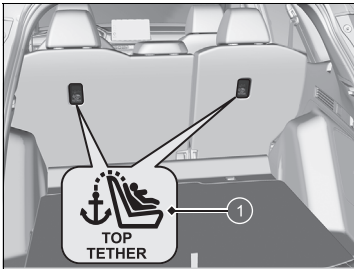

1 Symbol for øverste befæstningspunkt

► Montering af en barnestol, der er kompatibel med de nederste befæstningspunkter

**ADVARSEL:** Brug aldrig en krog uden et symbol for øverste befæstningspunkt, når du fastgør en monteret barnestol.

Ved anvendelse af barnestole, der benytter de nederste befæstningspunkter, skal du af hensyn til dit barns sikkerhed kontrollere, at barnestolen er forsvarligt fastgjort til bilen. En barnestol, der ikke er forsvarligt fastgjort, kan ikke beskytte et barn tilstrækkeligt i en kollision og kan kvæste barnet eller andre i bilen.

Den fleksible type sælges muligvis ikke i dit land.

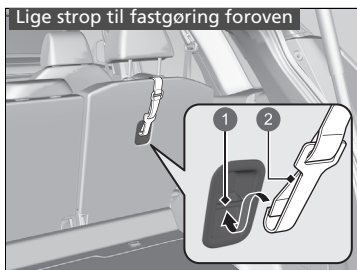

- 1 Befæstningspunkt
- 2 Krog

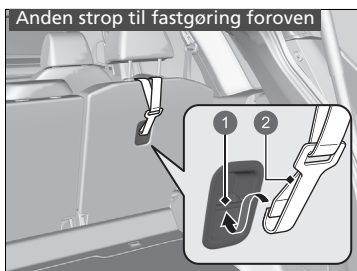

- 1 Befæstningspunkt
- 2 Krog

#### Barnestol med forankringsstrop

5. Løft nakkestøtten til dens højeste position.
  - Lad bagagerumsafdækningen køre tilbage.
  - **Bagagerumsafdækning** S. 276
6. Før stroppen gennem nakkestøttens ben.
  - Kontrollér, at stroppen ikke er snoet.
7. Fastgør krogen i befæstningspunktet.
8. Stram stroppen i henhold til de anvisninger, som producenten af barnestolen har givet.
9. Kontrollér, at barnestolen er forsvarligt fastgjort, ved at rokke den frem og tilbage og fra side til side.
10. Kontrollér, at sikkerhedsseler, der ikke er i brug, og som barnet kan nå, er spændt.

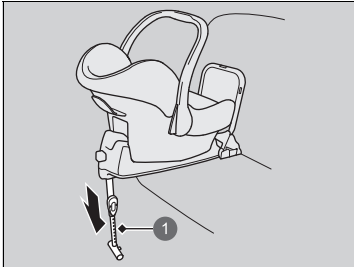

1 Støttefod

#### Barnestol med støttefod

5. Træk i støttefoden, indtil den berører gulvet, i henhold til de anvisninger, som producenten af barnestolen har givet.
  - Bekræft, at det område på gulvet, som støttefoden hviler på, er plant. Hvis området ikke er plant, yder støttefoden ikke tilstrækkelig støtte. Hvis det er tilfældet, flyttes sædet frem eller tilbage, så støttefoden hviler på et plant område.
  - Sørg for, at støttefoden ikke hviler på glideskinen eller dækslet.
  - Sørg for, at barnestolen ikke er i kontakt med sædet foran den.

## ■ Montering af en barnestol med en trepunktssæle

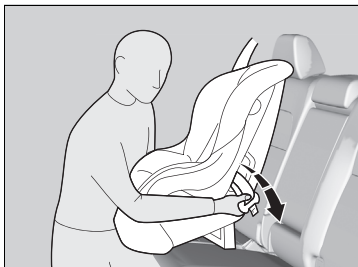

1. Flyt sædet til den bageste position.
2. Placér barnestolen på bilens sæde.
3. Før sikkerhedsselen gennem de dertil beregnede åbninger i barnestolen som vist i betjeningsvejledningen, der følger med barnestolen, og sæt selespændet i selelåsen.
  - Sæt selespændet helt ind, indtil det siger et klik.

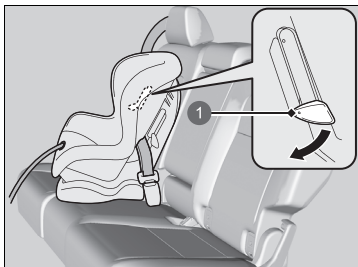

1 Tap

4. Skub tappen ned. Før skulderdelen af trepunktsselen ind i slidsen på siden af barnestolen.
5. Træk i skulderdelen af trepunktsselen nær selelåsen, og træk op i selen for at stramme hoftedelen.
  - Samtidig bruger du din vægt til at presse ned på barnestolen.
6. Placér selen korrekt, og tryk tappen op. Kontrollér, at selen ikke er snoet.
  - Når tappen trykkes op, skal du trække i skulderdelen af trepunktsselen for at sikre, at selen er fuldstændig stram.

## ► Montering af en barnestol med en trepunktssæle

En barnestol, der ikke er forsvarligt fastgjort, kan ikke beskytte et barn tilstrækkeligt i en kollision og kan kvæste barnet eller andre i bilen.



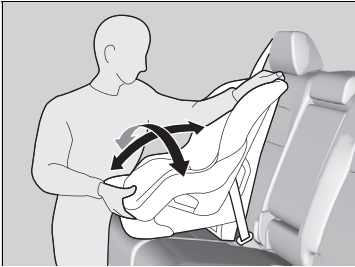

7. Kontrollér, at barnestolen er forsvarligt fastgjort, ved at rokke den frem og tilbage og fra side til side.
8. Kontrollér, at sikkerhedsseler, der ikke er i brug, og som barnet kan nå, er spændt.

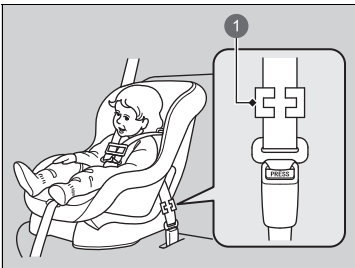

1 Låseklemme

#### Undtagen modeller til Europa

Hvis barnestolen ikke leveres med en mekanisme, der fastgør selen, skal der monteres en låseklemme på sikkerhedsselen.

Når trin 1 til 3 er gennemført, skal skulderdelen af trepunktsselen trækkes op, og det skal sikres, at hoftedelen er helt stram.

4. Tag godt fat i selen nær selespændet. Klem begge dele af selen sammen, så de ikke glider gennem selespændet. Løsn sikkerhedsselen.
5. Påsæt låseklemmen som vist på billedet. Placér låseklemmen så tæt som muligt på selespændet.
6. Sæt selespændet i seletåsen. Gå til trin 7 og 8.

## ■ Yderligere sikkerhed ved brug af en strop

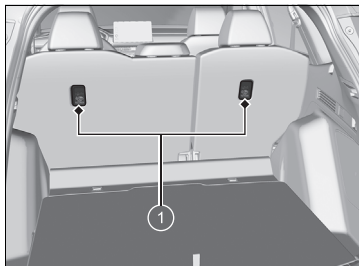

1 Befæstningspunkter til stropper

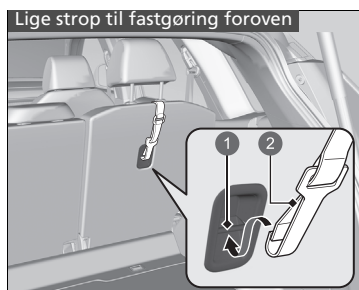

1 Befæstningspunkt

2 Krog

Der er et befæstningspunkt bag hver af bagsædets yderpladser.

Hvis du har en barnestol, der er leveret med en forankringsstrop, men som kan monteres vha. en sikkerhedssele, kan forankringsstroppen benyttes som en ekstra sikkerhed.

1. Løft nakkestøtten til dens højeste position.
  - Lad bagagerumsafdækningen køre tilbage.
    - ▣ **Bagagerumsafdækning** S. 276
2. Før stroppen gennem nakkestøttens ben.
  - Kontrollér, at stroppen ikke er snoet.
3. Fastgør krogen i befæstningspunktet.
4. Stram stroppen i henhold til de anvisninger, som producenten af barnestolen har givet.

## ▣ Yderligere sikkerhed ved brug af en strop

**ADVARSEL:** Befæstningspunkter til barnestole er kun konstrueret til at modstå de belastninger, de udsættes for af korrekt monterede barnestole. De må under ingen omstændigheder anvendes til sikkerhedssele til voksne, til andre seleer eller til at fastgøre andre genstande eller udstyr til bilen.

Brug altid en forankringsstrop til fremadvendte barnestole, uanset om du benytter sikkerhedssele eller de nederste befæstningspunkter.

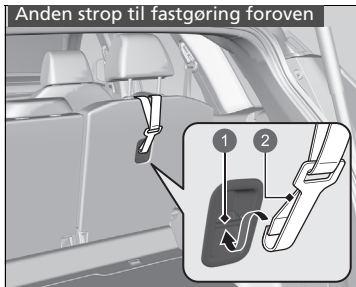

- ① Befæstningspunkt
- ② Krog

## Sikkerhed for større børn

### ■ Beskyttelse af større børn

De næste sider indeholder oplysninger om eftersyn af sikkerhedsseler, valg af selepude samt vigtige forholdsregler, der skal træffes, hvis et barn skal sidde foran.

### ■ Eftersyn af sikkerhedsseler

Når barnet er for stort til en barnestol, skal det være forsvarligt fastspændt på bagsædet vha. trepunktsselen. Kontrollér, at barnet sidder oprejst og helt tilbage i sædet, og besvar derefter følgende spørgsmål.



#### ■ Tjekliste

- Bøjer barnets knæ ned over sædekanten?
- Sidder skulderdelen af selen mellem barnets hals og arm?
- Sidder hoftedelen af selen så lavt over hoften som muligt og har den kontakt med barnets lår?
- Vil barnet være i stand til at bevare denne siddestilling under hele turen?

Hvis du kan svare bekræftende på disse spørgsmål, er barnet klar til at bruge trepunktsselen korrekt. Hvis du svarer nej til et af disse spørgsmål, skal barnet sidde på en selepude, indtil sikkerhedsselen passer korrekt uden selepude.

### ►► Sikkerhed for større børn

## ⚠ ADVARSEL

Anbringelse af børn på 12 år eller derunder på forsædet kan medføre personskaade eller dødsfald, hvis airbaggen i passagersiden udløses.

Hvis et større barn er nødt til at sidde på forsædet, skal sædet flyttes så langt tilbage som muligt, barnet skal om nødvendigt sidde på en selepude, og barnet skal sidde oprejst og bruge sikkerhedsselen korrekt.

## Selepuder



Hvis trepunktsselen ikke kan bruges korrekt, skal barnet anbringes på en selepude på bagsædet. Af hensyn til barnets sikkerhed skal du kontrollere, at de anbefalinger for montering af en selepude, som producenten har givet, overholdes.

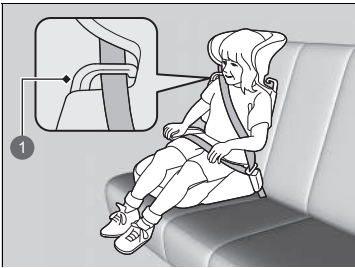

1 Føring

Der kan fås en rygstøtte til en specifik selepude. Monter rygstøtten på selepuden, og justér den i forhold til sædet i overensstemmelse med anvisningerne i betjeningsvejledningen til selepuden. Sørg for, at sikkerhedssele er korrekt ført gennem føringen foroven på rygstøtten, og at selet ikke berører og krydser barnets hals.

## Selepuder

Ved montering af en selepude skal du sørge for at læse den medfølgende instruktionsbog og montere puden i henhold dertil.

Der findes høje og lave typer selepuder. Vælg en selepude, der giver barnet mulighed for at have sikkerhedssele korrekt på.

Vi anbefaler en selepude med ryglæn, da det dermed er lettere at tilpasse skulderselen.

## ■ Beskyttelse af større børn - slutkontrol

Bilen er udstyret med et bagsæde, hvor børn kan fastspændes forsvarligt. Hvis du skal køre med en gruppe børn, og et af børnene skal sidde foran:

- Sørg for, at du har læst og forstået anvisningerne og sikkerhedsoplysningerne i denne instruktionsbog.
- Skub passagersædet så langt tilbage som muligt.
- Kontrollér, at barnet sidder oprejst og godt tilbage i sædet.
- Kontrollér, at sikkerhedsselen er korrekt indstillet, så barnet er forsvarligt fastspændt.

### ■ Opsyn med børn i bilen

Vi anbefaler på det kraftigste, at du holder opsyn med børn i bilen. Det kan nogle gange være nødvendigt at påminde selv ældre, mere modne børn om at tage sikkerhedsselen på og sidde oprejst.

## Kulilte

Motorudstødningsgassen fra denne bil indeholder kulilte, som er en farveløs, lugtfri og meget giftig gas. Så længe du vedligeholder din bil, vil der ikke trænge kulilte ind i kabinen.

### ■ Få udstødningen eftersat for lækager, når:

- Der kommer unormale lyde fra udstødningen.
- Udstødningen kan være beskadiget.
- Bilen er hævet op på en lift i forbindelse med et olieskift.

Ved kørsel med åben bagklap kan der blive suget udstødningsgas ind i kabinen, hvilket kan være farligt. Hvis det er nødvendigt at køre med åben bagklap, skal du åbne alle ruderne og indstille klimaanlægget som vist nedenfor.

1. Vælg friskluftstilstand.
2. Vælg  tilstanden.
3. Indstil blæseren til højeste hastighed.
4. Indstil temperaturen til en behagelig varme.

Justér klimaanlægget på samme måde, hvis du sidder i en parkeret bil med motoren kørende.

### Kulilte

## ADVARSEL

Kulilte er giftig. Indånding af kulilte kan medføre bevidstløshed eller dødsfald.

Undgå lukkede rum eller aktiviteter, hvor du udsættes for kulilte.

Et lukket rum som f.eks. en garage kan hurtigt blive fyldt med kulilte.

Lad ikke motoren køre med garagedøren lukket. Selv om garagedøren står åben, skal du køre ud af garagen, så snart du har startet motoren.

## Mærkatplaceringer

Placeringen af disse mærkater er vist nedenfor. De advarer imod potentielle faresituationer, der kan medføre alvorlig personskade eller dødsfald. Læs disse mærkater grundigt.

Hvis et mærkat falder af eller bliver svært at læse, skal du kontakte en forhandler for at få det udskiftet.

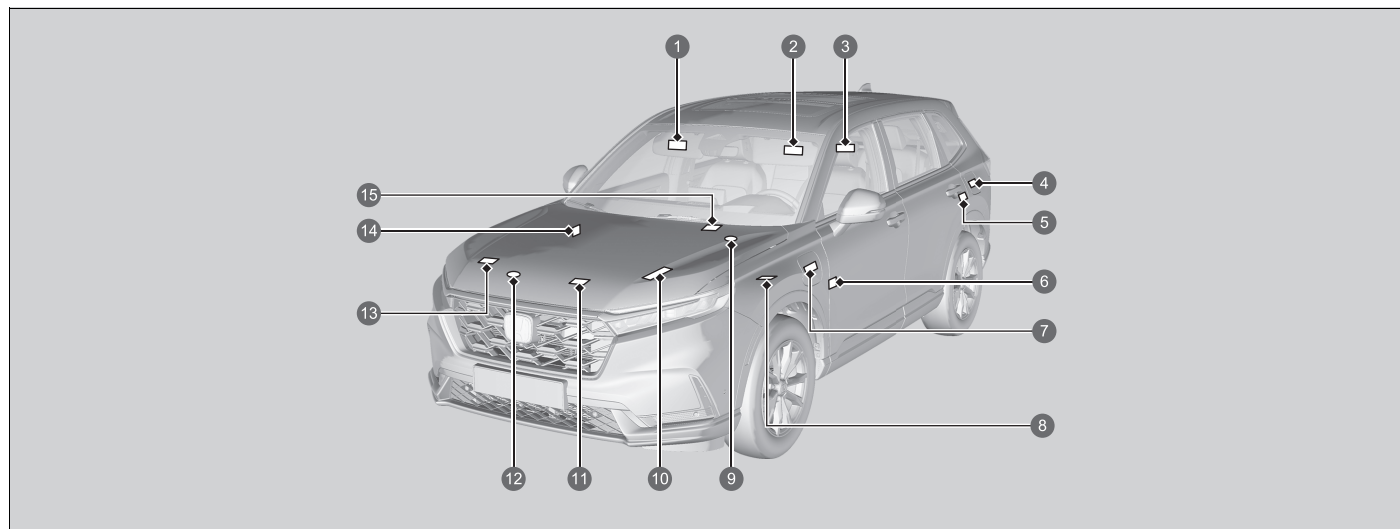

- 1 Beskyttelse af børn i bilen (venstrestyret model) ➔ S. 85
- 2 Beskyttelse af børn i bilen (højrestyret model) ➔ S. 85
- 3 Nakkestøtter på bagsæder ➔ S. 262
- 4 Brændstof ➔ S. 652
- 5 Aktuatordæksel
- 6 Afbrydersystem til forreste airbag i passagersiden (højrestyret model) ➔ S. 69
- 7 Opladningsdæksel



- 8 Højspændingsbatterisystem
- 9 Dæksel til reservetank til kølevæske til inverter
- 10 12 V batteri ➤ S. 715
- 11 Aircondition ➤ S. 718
- 12 Kølerdæksel ➤ S. 693
- 13 Batteriopløsninger
- 14 Afbrydersystem til forreste airbag i passagersiden (venstrestyret model) ➤ S. 69
- 15 Trådløs oplader ➤ S. 279



# Instrumentbræt

Dette afsnit indeholder beskrivelse af knapper, indikatorer og målere, som anvendes under kørsel.





























<b>Indikatorer</b> .....	118
Advarsels- og informationsmeddelelser i førerinformationssystemet .....	140
<b>Målere og displays</b>	
Målere.....	159
Førerinformationssystem (venstre område)...	163
Førerinformationssystem (højre område).....	166
Head-up-display .....	184

Indikatorerne tændes/blinker afhængigt af bilens tilstand. Der kan blive vist meddelelser i førerinformationssystemet samtidig. Foretag de nødvendige handlinger, der er beskrevet i meddelelsen, f.eks. at kontakte en forhandler.



































Få vist meddelelser ved at indstille **Advarselsmeddelelse** til TIL via audio-/informationsskærmen.

Du kan også ændre sproget for meddelelser.

➔ **Funktioner, der kan tilpasses** S. 362

 *1	Indikator for parkeringsbremse og bremsesystem (rød)	→S. 120	 *1	Indikator for elsystem	→S. 124	 *1	Indikator for VSA-system	→S. 126
 *1	Indikator for parkeringsbremse og bremsesystem (gul)	→S. 122		Klar-indikator	→S. 124		Indikator for VSA-system deaktiveret	→S. 126
 *1	Indikator for automatisk bremseholdesystem	→S. 122	 EV	EV indikator	→S. 124	 *1	Indikator for lavt dæktryk/dæktrykadvarselssystem	→S. 127
 *1	Indikator for automatisk bremseholdesystem	→S. 122		Indikator for påmindelse om sikkerhedssele	→S. 124		Indikatorer for afviserblink og katastrofeblink	→S. 128
 *1	Fejlindikator	→S. 123		Indikator for lavt brændstofstand (gul)	→S. 125		Indikator for tændte lygter	→S. 128
 *1	Indikator for ladesystem til 12 V batteri	→S. 123	 *1	Indikator for ABS-system	→S. 125		Indikator for fjernlys	→S. 128
 *1	Indikator for gearvælgerposition	→S. 123	 *1	Indikator for SRS-airbagsystem	→S. 125	 *1	Indikator for intelligent fjernlys	→S. 128
 *1	Indikator for gearkassesystem	→S. 123	 *1	Indikatorer for forreste airbag i passagerside aktiveret/deaktiveret	→S. 125		Indikator for tågebaglygte	→S. 128
 *1	Indikator for decelerationsknap på rattet	→S. 124	 *1	Indikator for elektrisk servostyring (EPS)	→S. 126			







\*1: Når du indstiller strømtilstanden til TIL, tændes disse indikatorer og angiver, at der udføres systemcheck. De slukker efter et par sekunder, eller når elsystemet er startet. Hvis en indikator ikke tændes eller slukker, kan der være en fejl i det pågældende system. For at løse problemet skal du følge anvisningerne i instruktionsbogen.

 <b>ECON</b>	Indikator for <b>ECON</b> -tilstand	→S. 130	 <b>LIM</b>	Indikator for justerbar fartbegrænser (hvid/grøn)	→S. 133	 Indikator for aktiv vognbaneskiftassistent (gul)	→S. 134
 <b>SPORT</b>	Indikator for <b>SPORT</b> -tilstand	→S. 130	 <b>iLIM</b>	Indikator for intelligent fartbegrænser (hvid/grøn)	→S. 133	 Indikator for aktiv vognbaneskiftassistent (hvid/grøn)	→S. 134
 <b>NORMAL</b>	Indikator for <b>NORMAL</b> -tilstand	→S. 130	 ○	Indikator for startspærrefunktion	→S. 129	 *1 Indikator for kollisionsbegrænsende bremsesystem (gul)	→S. 135
 <b>SNE</b>	Indikator for <b>SNE</b> -tilstand	→S. 130	 ○	Indikator for alarm til sikkerhedssystem	→S. 129	 Indikator for kollisionsbegrænsende bremsesystem (grå)	→S. 135
 <b>BUGSERING</b>	Indikator for <b>BUGSERING</b> -tilstand	→S. 130	 *1 	Indikator for aktiv fartpilot med følgefunktion ved lav hastighed (gul)	→S. 132	 *1 Indikator for udvidet vognbaneassistent (gul)	→S. 135
 <b>AUTO</b>	Indikator for <b>AUTO</b> -tilstand	→S. 131	 	Indikator for aktiv fartpilot med følgefunktion ved lav hastighed (hvid/grøn)	→S. 133	 Indikator for udvidet vognbaneassistent (grå)	→S. 135
 <b>EV</b>	Indikator for <b>EV</b> -tilstand	→S. 131		Indikator for parkeringssensor	→S. 132	 Indikator for automatisk deaktivering af udvidet vognbaneassistent	→S. 135
 <b>SAVE</b>	Indikator for <b>SAVE</b> -tilstand	→S. 131	 *1 	Indikator for aktiv fartpilot med følgefunktion ved lav hastighed (gul)	→S. 134	 *1 Indikator for sikkerhedshjælp (gul)	→S. 136
 <b>CHARGE</b>	Indikator for <b>CHARGE</b> -tilstand	→S. 131		Indikator for vognbaneassistent (hvid/grøn)	→S. 134	 Indikator for sikkerhedshjælp (grøn/grå)	→S. 139
 *1	Indikator for Hill Descent Control-system (hvid/grøn)	→S. 131					
 <b>i</b>	Indikator for systemmeddelelse	→S. 132					
 <b>P</b>	Indikator for parkeringssensor	→S. 132					
	Indikator for aktiv fartpilot med følgefunktion ved lav hastighed	→S. 133					

\*1: Når du indstiller strømtilstanden til TIL, tændes disse indikatorer og angiver, at der udføres systemcheck. De slukker efter et par sekunder, eller når elsystemet er startet. Hvis en indikator ikke tændes eller slukker, kan der være en fejl i det pågældende system. For at løse problemet skal du følge anvisningerne i instruktionsbogen.





Indikator	Navn	Lyser/blinker	Forklaring
 (rød)	Indikator for parkeringsbremse og bremsesystem (rød)	<ul style="list-style-type: none"> <li>• Tændes, når parkeringsbremsen aktiveres, og slukkes, når den deaktiveres.</li> </ul>	<ul style="list-style-type: none"> <li>• Der høres en biplyd, og indikatoren tændes, hvis du kører, mens parkeringsbremsen er aktiveret.</li> <li>• Tændes i ca. 30 sekunder, når du aktiverer den elektroniske parkeringsbremse, mens strømtilstanden er indstillet til TILBEHØR eller KØRETØJ FRA, hvorefter den slukker.</li> <li>• Tændes i ca. 30 sekunder, når du indstiller strømtilstanden til KØRETØJ FRA, mens den elektroniske parkeringsbremse er aktiveret, hvorefter den slukker.</li> </ul>
		<ul style="list-style-type: none"> <li>• Tændes, når bremsevæskestanden er lav.</li> </ul>	<ul style="list-style-type: none"> <li>• <b>Tændes under kørsel</b> - Kontrollér, at parkeringsbremsen er deaktiveret. Kør ind til siden et sikkert sted, og kontrollér bremsevæskestanden.                         <ul style="list-style-type: none"> <li>➤ <b>Når indikatoren tændes under kørsel, skal du gøre følgende</b> S. 755</li> </ul> </li> </ul>

Indikator	Navn	Lyser/blinker	Forklaring
 (rød)	Indikator for parkeringsbremse og bremsesystem (rød)	<ul style="list-style-type: none"> <li>• Tændes, hvis der er et problem med bremsesystemet.</li> </ul>	<ul style="list-style-type: none"> <li>• <b>Tændes sammen med indikatoren for parkeringsbremse og bremsesystem (gul)</b> - Kør straks ind til siden et sikkert sted. Kontakt en forhandler med henblik på reparation. Bremspedalen bliver svær at træde ned. Træd pedalen længere ned, end du plejer.                         <ul style="list-style-type: none"> <li>☒ <b>Hvis indikatoren for bremsesystemet (rød) tændes eller blinker, samtidig med at indikatoren for bremsesystemet (gul) tændes</b> s. 757</li> </ul> </li> <li>• <b>Tændes sammen med ABS-indikatoren</b> - Få bilen efterset af en forhandler.                         <ul style="list-style-type: none"> <li>☒ <b>Hvis indikatoren for bremsesystemet (rød) tændes eller blinker</b> s. 755</li> </ul> </li> <li>• <b>Blinker, og samtidig tændes indikatoren for parkeringsbremse og bremsesystem (gul)</b> - Der er et problem med det elektroniske parkeringsbremsesystem. Parkeringsbremsen er muligvis ikke indstillet. Undgå at anvende parkeringsbremsen, og få straks bilen efterset af en forhandler.                         <ul style="list-style-type: none"> <li>☒ <b>Hvis indikatoren for bremsesystemet (rød) tændes eller blinker, samtidig med at indikatoren for bremsesystemet (gul) tændes</b> s. 757</li> </ul> </li> </ul>



Indikator	Navn	Lyser/blinker	Forklaring
 (gul)	Indikator for parkeringsbremse og bremsesystem (gul)	<ul style="list-style-type: none"> <li>Tændes, hvis der er et problem med et system relateret til bremsning ud over det konventionelle bremsesystem.</li> </ul>	<ul style="list-style-type: none"> <li><b>Tændes under kørsel</b> - Undgå høje hastigheder samt pludselige opbremsninger. Kør bilen til en forhandler med det samme.</li> </ul>
		<ul style="list-style-type: none"> <li>Tændes, hvis der er et problem med den elektroniske parkeringsbremse og/eller med det automatiske bremseholdesystem.</li> </ul>	<ul style="list-style-type: none"> <li><b>Lyser konstant</b> - Undgå at anvende parkeringsbremsen, og få straks bilen efterset af en forhandler.</li> </ul>
		<ul style="list-style-type: none"> <li>Tændes, hvis der er et problem med radarsensoren.</li> <li>Indikatoren tændes muligvis midlertidigt, hvis den maksimalt tilladte vægt overskrides.</li> </ul>	<ul style="list-style-type: none"> <li>Sørg for, at totalvægten er inden for den maksimalt tilladte vægt.   <b>Lastgrænse</b> s. 419</li> <li><b>Lyser konstant</b> - Få bilen efterset af en forhandler.</li> </ul>
		<ul style="list-style-type: none"> <li>Tændes, hvis bremsesystemet deaktiveres midlertidigt, når 12 V batteriet har været afbrudt og derefter tilsluttes igen.</li> </ul>	<ul style="list-style-type: none"> <li>Kør en kort tur med mere end 20 km/t. Indikatoren skal slukke. Hvis den ikke slukker, skal bilen efterses af en forhandler.</li> </ul>
	Indikator for automatisk bremseholdesystem	<ul style="list-style-type: none"> <li>Tændes, når det automatiske bremseholdesystem er aktiveret.</li> </ul>	 <b>Automatisk bremseholdfunktion</b> s. 595
	Indikator for automatisk bremseholdfunktion	<ul style="list-style-type: none"> <li>Tændes, når den automatiske bremseholdfunktion er aktiveret.</li> </ul>	 <b>Automatisk bremseholdfunktion</b> s. 595



Indikator	Navn	Lyser/blinker	Forklaring
	Fejlindikator	<ul style="list-style-type: none"> <li>• Tændes, hvis der er et problem med emissionskontrollsystemerne eller bilens elektriske system.</li> <li>• Blinker, når motoren sætter ud.</li> </ul>	<ul style="list-style-type: none"> <li>► <b>Hvis fejlindikatoren tændes eller blinker</b> S. 754</li> </ul>
	Indikator for ladesystem til 12 V batteri	<ul style="list-style-type: none"> <li>• Tændes, når der er et problem med ladesystemet.</li> </ul>	<ul style="list-style-type: none"> <li>• Kør straks ind til siden et sikkert sted, og kontakt en forhandler. <ul style="list-style-type: none"> <li>► <b>Kontrol af 12 V batteriet</b> S. 710</li> <li>► <b>Hvis indikatoren for 12 V batteriladesystemet tændes</b> S. 753</li> </ul> </li> </ul>
	Indikator for gearvælgerposition	<ul style="list-style-type: none"> <li>• Angiver den aktuelle gearvælgerposition.</li> </ul>	<ul style="list-style-type: none"> <li>► <b>Gearskift</b> S. 434</li> </ul>
	Indikator for gearkassesystem	<ul style="list-style-type: none"> <li>• Blinker, hvis der er et problem med gearkassesystemet.</li> <li>• Blinker, hvis du ikke kan vælge <b>P</b> på grund af en fejl i gearkassesystemet.</li> </ul>	<ul style="list-style-type: none"> <li>• Få straks bilen eftersat af en forhandler.</li> <li>• <b>Kør ikke videre vises i førerinformationssystemet</b> - Kør straks ind til siden et sikkert sted, og kontakt en forhandler.</li> <li>• Aktivér altid parkeringsbremsen, når du har parkeret bilen.</li> <li>• Få straks bilen eftersat af en forhandler.</li> </ul>

Indikator	Navn	Lyser/blinker	Forklaring
	Indikator for decelerationsknap på rattet	<ul style="list-style-type: none"> <li>Tændes, når knappen på rattet trækkes tilbage.</li> <li>Blinker, når decelerationen ikke sker, mens du trækker knappen på rattet tilbage.</li> <li>Tændes, og <b>M</b> vises, når <b>SPORT</b>-tilstand er valgt, eller gearvælgeren er i positionen <b>[B]</b>, og knappen på rattet trækkes tilbage.</li> </ul>	<p>➤ <b>Decelerationsknap på rattet</b> S. 440</p>
	Indikator for elsystem	<ul style="list-style-type: none"> <li>Tændes, hvis der opstår et problem med elbilens system eller plug-in-ladesystemet.</li> </ul>	<ul style="list-style-type: none"> <li><b>Lyser konstant</b> - Få straks bilen eftersat af en forhandler.</li> <li><b>Kør ikke videre</b> vises i førerinformationssystemet - Du skal straks køre ind til siden et sikkert sted og kontakte en forhandler.</li> </ul>
	Klar-indikator	<ul style="list-style-type: none"> <li>Tændes, når bilen er klar til at køre.</li> </ul>	<p>➤ <b>Start af elsystemet</b> S. 428</p>
	EV indikator	<ul style="list-style-type: none"> <li>Tændes, når bilen bevæges af elmotoren, og benzinmotoren ikke kører.</li> </ul>	—
	Indikator for påmindelse om sikkerhedssele	<ul style="list-style-type: none"> <li>Tændes, hvis du ikke har spændt sikkerhedssele, når du indstiller strømtilstanden til TIL.</li> <li>Hvis forsædepassageren ikke har sikkerhedssele på, tændes indikatoren efter et par sekunder.</li> <li>Tændes et stykke tid, når sikkerhedssele på bagsædet løsnes, mens strømtilstanden er TIL.</li> <li>Blinker under kørslen, hvis føreren og/eller en passager ikke har spændt sikkerhedssele. Der høres en biplyd, og indikatoren blinker med regelmæssige intervaller.</li> </ul>	<ul style="list-style-type: none"> <li>Biplyden stopper, og indikatoren slukkes, når føreren og passagererne spænder sikkerhedssele.</li> <li><b>Bliver ved med at lyse, efter at føreren og/eller passagererne har spændt sikkerhedssele</b> - Der kan være opstået en registreringsfejl i sensoren. Få bilen eftersat af en forhandler.</li> <li>➤ <b>Påmindelse om sikkerhedssele</b> S. 51</li> </ul>

Indikator	Navn	Lyser/blinker	Forklaring
	Indikator for lavt brændstofstand (gul)	<ul style="list-style-type: none"> <li>• Vises, når brændstoftanken er ved at være tom (ca. 7,0 liter tilbage).</li> <li>• Blinker, hvis der er et problem med brændstofmåleren.</li> </ul>	<ul style="list-style-type: none"> <li>• Fyld hurtigst muligt brændstof på bilen.</li> <li>• Få bilen eftersat af en forhandler.</li> </ul>
	Indikator for ABS-system	<ul style="list-style-type: none"> <li>• Tændes, hvis der opstår et problem med ABS-systemet.</li> </ul>	<ul style="list-style-type: none"> <li>• <b>Lyser konstant</b> - Få bilen eftersat af en forhandler. Når denne indikator lyser, har bilen stadig normale bremseegenskaber, men ingen ABS-funktion. <ul style="list-style-type: none"> <li>☒ <b>Antilblokeringsystem (ABS)</b> S. 598</li> </ul> </li> </ul>
	Indikator for SRS-airbagsystem	<ul style="list-style-type: none"> <li>• Tændes, hvis der er et problem med en af følgende komponenter: <ul style="list-style-type: none"> <li>- SRS-airbagsystem</li> <li>- Sideairbags</li> <li>- Gardinairbags</li> <li>- Selestrammere</li> </ul> </li> </ul>	<ul style="list-style-type: none"> <li>• <b>Lyser konstant</b> - Få bilen eftersat af en forhandler.</li> </ul>
<p>ON </p> <p>OFF </p>	Indikatorer for forreste airbag i passagerside aktiveret/deaktiveret	<ul style="list-style-type: none"> <li>• Når den forreste airbag i passagersiden er aktiveret: Indikatoren for aktiveret airbag tændes igen og lyser i ca. 60 sekunder.</li> <li>• Når den forreste airbag i passagersiden er deaktiveret: Indikatoren for deaktiveret airbag tændes igen og bliver ved med at lyse. Dette er en påmindelse om, at den forreste airbag i passagersiden er deaktiveret.</li> </ul>	<ul style="list-style-type: none"> <li>☒ <b>Afbrydersystem til den forreste airbag i passagersiden</b> S. 67</li> </ul>

Indikator	Navn	Lyser/blinker	Forklaring
	Indikator for elektrisk servostyring (EPS)	<ul style="list-style-type: none"> <li>Tændes, hvis der er et problem med EPS-systemet eller føreropmærksomhedsassistenten.</li> </ul>	<ul style="list-style-type: none"> <li><b>Lyser konstant</b> - Få bilen eftersat af en forhandler.</li> <li><b>Kør ikke videre vises i førerinformationssystemet</b> - Kør straks ind til siden et sikkert sted, og kontakt en forhandler. <ul style="list-style-type: none"> <li>☒ <b>Hvis indikatoren for elektrisk servostyring (EPS) tændes</b> S. 756</li> </ul> </li> </ul>
	Indikator for VSA-system	<ul style="list-style-type: none"> <li>Blinker, når VSA-systemet eller Trailer Stability Assist-systemet er aktiveret.</li> <li>Tændes, hvis der er et problem med VSA-systemet, Hill Start Assist-systemet, manøvreringsassistenten eller anhængerstabiliseringssystemet.</li> </ul>	<p style="text-align: center;">—</p> <ul style="list-style-type: none"> <li><b>Lyser konstant</b> - Få bilen eftersat af en forhandler. <ul style="list-style-type: none"> <li>☒ <b>VSA-system</b> S. 466</li> <li>☒ <b>Hill Start Assist-system</b> S. 430</li> <li>☒ <b>Manøvreringsassistent</b> S. 468</li> <li>☒ <b>Trailer Stability Assist</b> S. 423</li> </ul> </li> <li>Når <b>Fejl i TSA system</b> vises i førerinformationssystemet, aktiveres VSA-systemet ikke.</li> </ul>
	Indikator for VSA-system deaktiveret	<ul style="list-style-type: none"> <li>Tændes, når VSA-systemet deaktiveres delvist.</li> </ul>	<ul style="list-style-type: none"> <li>☒ <b>Aktivering og deaktivering af VSA-systemet</b> S. 467</li> </ul>











Indikator	Navn	Lyser/blinker	Forklaring
	Indikator for lavt dæktryk/ dæktrykadvarselssystem	<ul style="list-style-type: none"> <li>• Kan tændes kortvarigt, hvis strømtilstanden indstilles til TIL, og bilen ikke kører inden for 45 sekunder, for at angive, at kalibreringsprocessen endnu ikke er fuldført.</li> <li>• Tændes og bliver ved med at lyse, når:                             <ul style="list-style-type: none"> <li>- Trykket i ét eller flere dæk vurderes som meget lavt.</li> <li>- Systemet ikke er blevet kalibreret.</li> </ul> </li> </ul>	<ul style="list-style-type: none"> <li>• <b>Tændes under kørsel</b> - Kør ind til siden et sikkert sted, kontrollér dæktrykket, og pump om nødvendigt dækket/dækkene op.</li> <li>• <b>Bliver ved med at lyse, efter at dækkene er pumpet op til det anbefalede tryk</b> - Systemet skal kalibreres.                             <ul style="list-style-type: none"> <li>▣ <b>Dæktrykadvarselssystem: Kalibrering</b> S. 469</li> </ul> </li> </ul>
		<ul style="list-style-type: none"> <li>• Blinker i ca. et minut og bliver ved med at lyse, hvis der er problemer med dæktrykadvarselssystemet.</li> </ul>	<ul style="list-style-type: none"> <li>• <b>Blinker og bliver ved med at lyse</b> - Få bilen efterset af en forhandler.</li> </ul>
		<ul style="list-style-type: none"> <li>• Tændes, hvis dæktrykadvarselssystemet deaktiveres midlertidigt, når 12 V batteriet har været afbrudt og derefter tilsluttes igen.</li> </ul>	<ul style="list-style-type: none"> <li>• Kør en kort tur med mere end 20 km/t. Indikatoren skal slukke. Hvis den ikke slukker, skal bilen efterses af en forhandler.</li> </ul>

Indikator	Navn	Lyser/blinker	Forklaring
	Indikatorer for afviserblink og katastrofeblink	<ul style="list-style-type: none"> <li>• Blinker, når du aktiverer kontaktarmen til afviserblink.</li> <li>• Blinker sammen med alle afviserblink, når der trykkes på knappen til katastrofeblinket.</li> </ul>	<ul style="list-style-type: none"> <li>• <b>Blinker ikke eller blinker hurtigt</b> - Få bilen efterset af en forhandler.</li> </ul>
		<ul style="list-style-type: none"> <li>• Blinker sammen med alle afviserblink, når der trædes på bremsepedalen under kørsel med høj hastighed.</li> </ul>	<ul style="list-style-type: none"> <li>➤ <b>Nødstopsignal</b> S. 600</li> </ul>
	Indikator for tændte lygter	<ul style="list-style-type: none"> <li>• Tændes, når positionslyset, baglygterne og andre udvendige lygter er tændt.</li> </ul>	<ul style="list-style-type: none"> <li>➤ <b>Lygter</b> S. 232</li> </ul>
	Indikator for fjernlys	<ul style="list-style-type: none"> <li>• Tændes, når fjernlyset tændes.</li> <li>• Tændes, når det intelligente fjernlys er aktiveret.</li> </ul>	<ul style="list-style-type: none"> <li>➤ <b>Intelligent fjernlys</b> S. 240</li> </ul>
	Indikator for intelligent fjernlys	<ul style="list-style-type: none"> <li>• Tændes, når alle driftsbetingelserne for det intelligente fjernlys er opfyldt.</li> </ul>	<ul style="list-style-type: none"> <li>➤ <b>Intelligent fjernlys</b> S. 240</li> </ul>
	Indikator for tågebaglygte	<ul style="list-style-type: none"> <li>• Tændes, når tågebaglygten tændes.</li> </ul>	<ul style="list-style-type: none"> <li>➤ <b>Tågelygte</b> S. 236</li> </ul>







Indikator	Navn	Lyser/blinker	Forklaring
 <p>Indikator</p>	<p>Indikator for startspærrefunktion</p>	<ul style="list-style-type: none"> <li>• Blinker, hvis startspærresystemet ikke kan genkende nøgleoplysningerne.</li> </ul>	<ul style="list-style-type: none"> <li>• <b>Blinker</b> - Du kan ikke starte elsystemet. Skift strømtilstand til KØRETØJ FRA og derefter tilbage til TIL igen.             <ul style="list-style-type: none"> <li><b>Højrestyret model</b> Træd på bremsepedalen, og hold den nede, inden du indstiller strømtilstanden til TIL.</li> <li><b>Alle modeller</b></li> </ul> </li> <li>• <b>Blinker hele tiden</b> - Der er muligvis en systemfejl. Få bilen eftersat af en forhandler.</li> <li>• Forsøg ikke at reparere eller ændre komponenter, der indgår i startspærrefunktionen. Der kan opstå fejl i det elektriske system.</li> </ul>
 <p>Indikator</p>	<p>Indikator for alarm til sikkerhedssystem</p>	<ul style="list-style-type: none"> <li>• Blinker, når alarmen til sikkerhedssystemet er blevet indstillet.</li> </ul>	<p>➤ <b>Alarm til sikkerhedssystem</b> S. 218</p>

Indikator	Navn	Lyser/blinker	Forklaring
 ECON	Indikator for <b>ECON</b> -tilstand	<ul style="list-style-type: none"> <li>Tændes, når du indstiller køretilstanden til <b>ECON</b>.</li> </ul>	<ul style="list-style-type: none"> <li>➤ <b>Køretilstandskontakt</b> S. 445</li> </ul>
SPORT	Indikator for <b>SPORT</b> -tilstand	<ul style="list-style-type: none"> <li>Tændes, når du indstiller køretilstanden til <b>SPORT</b>.</li> </ul>	<ul style="list-style-type: none"> <li>Miljømåleren og målerne på instrumentpanelet lyser rødt, så længe <b>SPORT</b>-tilstand er aktiveret.</li> <li>➤ <b>Køretilstandskontakt</b> S. 445</li> </ul>
NORMAL	Indikator for <b>NORMAL</b> -tilstand	<ul style="list-style-type: none"> <li>Tændes, når du indstiller køretilstanden til <b>NORMAL</b>.</li> </ul>	<ul style="list-style-type: none"> <li>➤ <b>Køretilstandskontakt</b> S. 445</li> </ul>
SNE	Indikator for <b>SNE</b> -tilstand	<ul style="list-style-type: none"> <li>Tændes, når du indstiller køretilstanden til <b>SNE</b>.</li> </ul>	<ul style="list-style-type: none"> <li>➤ <b>Køretilstandskontakt</b> S. 445</li> </ul>
BUGSERING	Indikator for <b>BUGSERING</b> -tilstand	<ul style="list-style-type: none"> <li>Tændes, når du indstiller køretilstanden til <b>BUGSERING</b>.</li> </ul>	<ul style="list-style-type: none"> <li>➤ <b>Køretilstandskontakt</b> S. 445</li> </ul>



Indikator	Navn	Lyser/blinker	Forklaring
	Indikator for <b>AUTO</b> -tilstand	<ul style="list-style-type: none"> <li>Tændes, når du indstiller e-tilstanden til <b>AUTO</b>.</li> </ul>	 <b>e knap</b> S. 19
	Indikator for <b>EV</b> -tilstand	<ul style="list-style-type: none"> <li>Tændes, når du indstiller e-tilstanden til <b>EV</b>.</li> </ul>	 <b>e knap</b> S. 19
	Indikator for <b>SAVE</b> -tilstand	<ul style="list-style-type: none"> <li>Tændes, når du indstiller e-tilstanden til <b>SAVE</b>.</li> </ul>	 <b>e knap</b> S. 19
	Indikator for <b>CHARGE</b> -tilstand	<ul style="list-style-type: none"> <li>Tændes, når du indstiller e-tilstanden til <b>CHARGE</b>.</li> </ul>	 <b>e knap</b> S. 19
	Indikator for Hill Descent Control-system (hvid/grøn)	<ul style="list-style-type: none"> <li>Lyser hvidt, når Hill Descent Control-systemet er aktiveret og klar til brug.</li> <li>Lyser grønt, når Hill Descent Control-systemet er i brug.</li> </ul>	 <b>Hill Descent Control-system</b> S. 452

Indikator	Navn	Lyser/blinker	Forklaring
	Indikator for systemmeddelelse	<ul style="list-style-type: none"> <li>• Aktiveres sammen med et lydsignal, når der registreres en fejl. Samtidig vises en systemmeddelelse i førerinformationssystemet.</li> </ul>	<ul style="list-style-type: none"> <li>• Når indikatoren er tændt, skal du rulle på højre vælgerhjul for at få vist meddelelsen igen. <ul style="list-style-type: none"> <li>► <b>Skift af displayindstillinger</b> S. 166</li> </ul> </li> <li>• Se oplysningerne om de respektive indikatorer i dette afsnit, når der vises en systemmeddelelse i førerinformationssystemet. Træf passende foranstaltninger i forhold til, hvad meddelelsen viser.</li> <li>• Førerinformationssystemet vender ikke tilbage til normal visning, medmindre advarslen annulleres, eller der rulles på højre vælgerhjul.</li> </ul>
	Indikator for parkeringssensor	<ul style="list-style-type: none"> <li>• Blinker, hvis der er forhindringer omkring sensorerne.</li> </ul>	<ul style="list-style-type: none"> <li>► <b>Parkeringssensorysystem</b> S. 603</li> </ul>
	Aktiv fartpilot med følgefunktion ved lav hastighed: Indikator (gul)	<ul style="list-style-type: none"> <li>• Tændes, hvis der er et problem med den aktive fartpilot med følgefunktion ved lav hastighed.</li> <li>• Indikatoren tændes muligvis midlertidigt, hvis den maksimalt tilladte vægt overskrides.</li> <li>• Den aktive fartpilot med følgefunktion ved lav hastighed er blevet annulleret automatisk.</li> <li>• Tændes, hvis den aktive fartpilot med følgefunktion ved lav hastighed deaktiveres midlertidigt, når 12 V batteriet har været afbrudt og derefter tilsluttes igen.</li> </ul>	<ul style="list-style-type: none"> <li>• <b>Tændes under kørsel</b> - Få bilen efterset af en forhandler.</li> <li>• Sørg for, at totalvægten er inden for den maksimalt tilladte vægt. <ul style="list-style-type: none"> <li>► <b>Lastgrænse</b> S. 419</li> </ul> </li> <li>• <b>Lyser konstant</b> - Få bilen efterset af en forhandler.</li> <li>• Kø en kort tur med mere end 20 km/t. Indikatoren skal slukke. Hvis den ikke slukker, skal bilen efterses af en forhandler.</li> </ul>

Indikator	Navn	Lyser/blinker	Forklaring
	Indikator for aktiv fartpilot med følgefunktion ved lav hastighed	<ul style="list-style-type: none"> <li>• Lyser hvidt, når der trykkes på  knappen. Du kan skifte mellem indikatorer ved at trykke på  knappen.</li> <li>• Lyser grønt, mens systemet er i brug.</li> </ul>	<ul style="list-style-type: none"> <li>➤ <b>Aktiv fartpilot med følgefunktion ved lav hastighed</b> S. 525</li> </ul>
	Indikator for lav hastighed (hvid/grøn)		<ul style="list-style-type: none"> <li>➤ <b>Anvendelse af den hastighedsgrænse, der foreslås af systemet til registrering af trafikskilte</b> S. 529</li> </ul>
	Indikator for justerbar fartbegrænser (hvid/grøn)		<ul style="list-style-type: none"> <li>➤ <b>Justerbar fartbegrænser</b> S. 454</li> </ul>
	Indikator for intelligent fartbegrænser (hvid/grøn)		<ul style="list-style-type: none"> <li>➤ <b>Intelligent fartbegrænser</b> S. 460</li> </ul>
	Indikator for aktiv fartpilot med følgefunktion ved lav hastighed	<ul style="list-style-type: none"> <li>• Tændes, når indikatoren for aktiv fartpilot med følgefunktion ved lav hastighed lyser.</li> </ul>	<ul style="list-style-type: none"> <li>➤ <b>Sådan indstilles eller ændres følgeafstanden</b> S. 544</li> </ul>

Indikator	Navn	Lyser/blinker	Forklaring
	Indikator for vognbaneassistent (gul)	<ul style="list-style-type: none"> <li>Tændes, hvis der er et problem med vognbaneassistenten.</li> <li>Indikatoren tændes muligvis midlertidigt, hvis den maksimalt tilladte vægt overskrides.</li> </ul>	<ul style="list-style-type: none"> <li><b>Lyser konstant</b> - Få bilen efterset af en forhandler.</li> <li>Sørg for, at totalvægten er inden for den maksimalt tilladte vægt.                             <ul style="list-style-type: none"> <li>➤ <b>Lastgrænse</b> S. 419</li> </ul> </li> <li><b>Lyser konstant</b> - Få bilen efterset af en forhandler.</li> </ul>
	Indikator for vognbaneassistent (hvid/grøn)	<ul style="list-style-type: none"> <li>Lyser hvidt, når du trykker på knappen til vognbaneassistenten.</li> <li>Lyser grønt, når vognbaneassistenten er i brug.</li> </ul>	<ul style="list-style-type: none"> <li>➤ <b>Vognbaneassistent</b> S. 551</li> </ul>
	Indikator for aktiv vognbaneskiftassistent (gul)	<ul style="list-style-type: none"> <li>Tændes, hvis der er et problem med den aktive vognbaneskiftassistent.</li> <li>Indikatoren tændes muligvis midlertidigt, hvis den maksimalt tilladte vægt overskrides.</li> </ul>	<ul style="list-style-type: none"> <li><b>Lyser konstant</b> - Få bilen efterset af en forhandler.</li> <li>Sørg for, at totalvægten er inden for den maksimalt tilladte vægt.                             <ul style="list-style-type: none"> <li>➤ <b>Lastgrænse</b> S. 419</li> </ul> </li> <li><b>Lyser konstant</b> - Få bilen efterset af en forhandler.</li> </ul>
	Indikator for aktiv vognbaneskiftassistent (hvid/grøn)	<ul style="list-style-type: none"> <li>Lyser hvidt, når den aktive vognbaneskiftassistent er klar til brug.</li> <li>Lyser grønt, når den aktive vognbaneskiftassistent er i drift.</li> </ul>	<ul style="list-style-type: none"> <li>➤ <b>Aktiv vognbaneskiftassistent</b> S. 572</li> </ul>

Indikator	Navn	Lyser/blinker	Forklaring
	Indikator for kollisionsbegrænsende bremsesystem (gul)	<ul style="list-style-type: none"> <li>• Tændes, hvis der er et problem med det kollisionsbegrænsende bremsesystem, eller det ikke kan bruges midlertidigt på grund af snavs på forruden i nærheden af kameraet.</li> </ul>	<ul style="list-style-type: none"> <li>• Indikatoren for sikkerhedshjælp (gul) tændes samtidig.                             <ul style="list-style-type: none"> <li>➤ <b>Indikator for sikkerhedshjælp (gul)</b> S. 137</li> </ul> </li> </ul>
	Indikator for kollisionsbegrænsende bremsesystem (grå)	<ul style="list-style-type: none"> <li>• Tændes, når det kollisionsbegrænsende bremsesystem er deaktiveret.</li> </ul>	<ul style="list-style-type: none"> <li>➤ <b>Sikkerhedshjælp</b> S. 179</li> </ul>
	Indikator for udvidet vognbaneassistent (gul)	<ul style="list-style-type: none"> <li>• Tændes, hvis der er et problem med den udvidede vognbaneassistent, eller den ikke kan bruges midlertidigt på grund af snavs på forruden i nærheden af kameraet.</li> </ul>	<ul style="list-style-type: none"> <li>• Indikatoren for sikkerhedshjælp (gul) tændes samtidig.                             <ul style="list-style-type: none"> <li>➤ <b>Indikator for sikkerhedshjælp (gul)</b> S. 137</li> </ul> </li> </ul>
	Indikator for udvidet vognbaneassistent (grå)	<ul style="list-style-type: none"> <li>• Tændes, når den udvidede vognbaneassistent er deaktiveret.</li> </ul>	<ul style="list-style-type: none"> <li>➤ <b>Sikkerhedshjælp</b> S. 179</li> </ul>
	Indikator for automatisk deaktivering af udvidet vognbaneassistent	<ul style="list-style-type: none"> <li>• Tændes, når den udvidede vognbaneassistent deaktiverer sig selv.</li> </ul>	<ul style="list-style-type: none"> <li>➤ <b>Udvidet vognbaneassistent</b> S. 510</li> </ul>

Indikator	Navn	Lyser/blinker	Forklaring
	Indikator for sikkerhedshjælp (gul)	<ul style="list-style-type: none"> <li>Tændes, hvis der er et problem med den udvidede vognbaneassistent, det kollisionsbegrænsende bremsesystem, bremseassistenten ved lav fart, blindvinkelassistenten, den kollisionsbegrænsende vognbaneskiftassistent eller systemet til advarsel om forankrydsende trafik.</li> </ul>	<ul style="list-style-type: none"> <li><b>Lyser konstant</b> - Få bilen eftersat af en forhandler.</li> </ul>
		<ul style="list-style-type: none"> <li>Tændes, hvis der er et problem med parkeringssensoren.</li> </ul>	<ul style="list-style-type: none"> <li>Kontrollér, om området omkring sensorerne er dækket med mudder, is, sne eller andet. Hvis indikatoren bliver ved med at lyse, efter at området er blevet rengjort, skal systemet efterses af en forhandler.</li> </ul>
		<ul style="list-style-type: none"> <li>Indikatoren tændes muligvis midlertidigt, hvis den maksimalt tilladte vægt overskrides.</li> </ul>	<ul style="list-style-type: none"> <li>Sørg for, at totalvægten er inden for den maksimalt tilladte vægt.   <b>Lastgrænse</b> S. 419</li> <li><b>Lyser konstant</b> - Få bilen eftersat af en forhandler.</li> </ul>
		<ul style="list-style-type: none"> <li>Tændes, hvis den udvidede vognbaneassistent, det kollisionsbegrænsende bremsesystem, bremseassistenten ved lav fart, den kollisionsbegrænsende vognbaneskiftassistent og systemet til advarsel om forankrydsende trafik deaktiveres midlertidigt, når 12 V batteriet har været afbrudt og derefter tilsluttes igen.</li> </ul>	<ul style="list-style-type: none"> <li>Kør en kort tur med mere end 20 km/t. Indikatoren skal slukke. Hvis den ikke slukker, skal bilen efterses af en forhandler.</li> </ul>

Indikator	Navn	Lyser/blinker	Forklaring
	<p>Indikator for sikkerhedshjælp (gul)</p>	<ul style="list-style-type: none"> <li>• Tændes, når den udvidede vognbaneassistent, det kollisionsbegrænsende bremsesystem, den kollisionsbegrænsende vognbaneskiftassistent og/eller systemet til advarsel om forankrydsende trafik automatisk deaktiveres.</li> </ul>	<ul style="list-style-type: none"> <li>• Indikatoren kan tændes midlertidigt, hvis radarsensoren ikke kan registrere genstande, når der køres gennem et lukket område som f.eks. en tunnel, eller når der køres på en åben vej uden strukturer i nærheden.</li> <li>• Området omkring radarsensoren er blokeret af snavs, mudder eller lignende. Stands bilen et sikkert sted, og tør området af med en blød klud. Eller området omkring radarsensoren er blokeret, fordi du trækker en anhænger. Denne indikator kan være lidt længe om at slukke, efter at radarsensoren er blevet rengjort, eller efter at den anhænger, der blev trukket, er blevet fjernet.</li> <li>• Få bilen efterset af en forhandler, hvis denne indikator ikke slukker, selv efter at du har rengjort radarsensoren og/eller fjernet den anhænger, der blev trukket. <ul style="list-style-type: none"> <li>► <b>Radarsensor</b> S. 589</li> </ul> </li> <li>• <b>Bliver ved med at lyse</b> - Temperaturen i kameraet er for høj. Brug klimaanlægget til at afkøle kameraet. Systemet aktiveres, når temperaturen i kameraet sænkes. <ul style="list-style-type: none"> <li>► <b>Frontsensorkamera</b> S. 587</li> </ul> </li> </ul>

Indikator	Navn	Lyser/blinker	Forklaring
	Indikator for sikkerhedshjælp (gul)	<ul style="list-style-type: none"> <li>• Tændes, når den udvidede vognbaneassistent, det kollisionsbegrænsende bremsesystem, den kollisionsbegrænsende vognbaneskiftassistent og/eller systemet til advarsel om forankrydsende trafik automatisk deaktiveres.</li> </ul>	<ul style="list-style-type: none"> <li>• <b>Bliver ved med at lyse</b> - Området omkring kameraet er blokeret af snavs, mudder eller lignende. Stands bilen et sikkert sted, og tør området af med en blød klud.</li> <li>• Få bilen eftersat af en forhandler, hvis indikatoren tændes og meddelelsen stadig vises, efter at du har rengjort området omkring kameraet.                         <ul style="list-style-type: none"> <li>➤ <b>Frontsensorkamera</b> S. 587</li> </ul> </li> <li>• Den kan tændes, når de omgivende forhold er mørke, som når der køres gennem en tunnel eller om natten, om morgenen eller i tusmørke.</li> </ul>
		<ul style="list-style-type: none"> <li>• Tændes, når mudder, sne eller is har samlet sig i umiddelbar nærhed af blindvinkelassistentens sensor.</li> <li>• Tændes, når temperaturen i blindvinkelassistentens sensor er høj.</li> </ul>	<ul style="list-style-type: none"> <li>• <b>Tændes under kørsel</b> - Der kan være noget, som forstyrrer blindvinkelassistentens sensor. Kontrollér området umiddelbart i nærheden af blindvinkelassistentens sensor, og fjern eventuelle forhindringer.</li> <li>• Systemet vender tilbage til normal tilstand, når temperaturen er blevet lavere.                         <ul style="list-style-type: none"> <li>➤ <b>Blindvinkelassistent</b> S. 471</li> </ul> </li> </ul>
		<ul style="list-style-type: none"> <li>• Tændes, hvis der samler sig mudder, sne eller is i nærheden af sonarsensoren.</li> </ul>	<ul style="list-style-type: none"> <li>• Fjern blokeringen i nærheden af sonarsensoren.                         <ul style="list-style-type: none"> <li>➤ <b>Bremseassistent ved lav fart</b> S. 498</li> </ul> </li> </ul>



Indikator	Navn	Lyser/blinker	Forklaring
	Indikator for sikkerhedshjælp (grøn/grå)	<ul style="list-style-type: none"> <li>• Lyser grønt, når den udvidede vognbaneassistent, det kollisionsbegrænsende bremsesystem, bremseassistenten ved lav fart, blindvinkelassistenten, den kollisionsbegrænsende vognbaneskiftassistent, systemet til advarsel om forankrydsende trafik og parkeringssensorsystemet er aktiveret.</li> <li>• Lyser grønt og gråt, når et eller flere af ovennævnte systemer er deaktiveret.</li> <li>• Lyser gråt, når alle ovennævnte systemer er deaktiveret.</li> </ul>	<ul style="list-style-type: none"> <li>➤ <b>Kollisionsbegrænsende bremsesystem</b> S. 484</li> <li>➤ <b>Udvidet vognbaneassistent</b> S. 510</li> <li>➤ <b>Bremseassistent ved lav fart</b> S. 498</li> <li>➤ <b>Parkeringsensorsystem</b> S. 603</li> <li>➤ <b>Blindvinkelassistent</b> S. 471</li> <li>➤ <b>Kollisionsbegrænsende vognbaneskiftassistent</b> S. 518</li> <li>➤ <b>System til advarsel om forankrydsende trafik</b> S. 504</li> </ul>

## Advarsels- og informationsmeddelelser i førerinformationssystemet

Advarsels- og informationsmeddelelser vises kun i førerinformationssystemet.

Rul på højre vælgerhjul for at få vist meddelelsen igen med indikatoren for systemmeddelelser tændt.

### Ikoner

Da meddelelser ikke vises i førerinformationssystemet, når **Advarselsmeddelelse** er slået fra, kan du kontrollere meddelelserne nedenfor. Foretag de nødvendige handlinger, der er beskrevet i meddelelsen, f.eks. at kontakte en forhandler.

➤ **Røde ikoner** S. 141

➤ **Gule ikoner** S. 143

➤ **Grønne ikoner** S. 151

➤ **Andre ikoner** S. 151





Få vist meddelelser ved at indstille **Advarselsmeddelelse** til TIL via audio-/informationskærmen. Du kan også ændre sproget for meddelelser.

➤ **Funktioner, der kan tilpasses** S. 362

■ Røde ikoner

Ikon	Meddelelse
	Kritisk fejl opstået. Stop kørslen, når det er sikkert
	Servostyringen er reduceret. Stop kørslen, når det er sikkert.
	Bremsevævnen er reduceret. Stop kørslen, når det er sikkert.
	Bremsevæskenniveau lavt. Kør ikke videre. Kontrollér væskestanden.
	Parkeringsbremsen er slået til
	Udløs håndbremsen
	Kan ikke indstille fartpilot: Parkeringsbremsen er aktiveret
	Fartpilot annulleret: Parkeringsbremsen blev aktiveret
	Fejl i bremsesystem. Dette kan påvirke bremsens ydeevne.

Ikon	Meddelelse
	Fejl i bremsesystem. Kør ikke videre.
	Spænd sikkerhedsselen
	Spænd sikkerhedsselen i pass. siden
	➤ Påmindelse om sikkerhedssæle S. 51
	Fejl i 12 V batteriladesystem. Kør ikke videre.

Ikon	Meddelelse
	<p><b>Motorolietryk lavt.</b>  <b>Stop motoren.</b>  <b>Kør ikke videre.</b>                      ☒ Hvis advarslen Motorolietryk lavt vises                      S. 753</p>
	<p><b>Motortemperatur for høj.</b>  <b>Kør ikke videre.</b>  <b>Lad motoren køle af.</b>                      ☒ Overophedning S. 751</p>
	<p><b>Fejl i SRS-airbagsystem</b></p>
	<p><b>Kontrollér bagsæderne</b></p>

Ikon	Meddelelse
	<p><b>Dør åben</b></p>
	<p><b>Bagklap åben</b></p>
	<p><b>Dør og bagklap åben</b></p>
	<p><b>Styreinput påkrævet</b></p>
	<p><b>Vognbaneoverskridelse</b></p>

Ikon	Meddelelse
	<p><b>Fejl i parkeringssensorsyst.</b></p> <p>Genstand tæt på</p>
	<p>Varmeproblem med højspændingsbatteriet. Stop kørslen, når det er sikkert, og forlad derefter køretøjet.</p> <ul style="list-style-type: none"> <li>➤ Hvis advarslen Varmeproblem med højspændingsbatteriet vises S. 759</li> </ul>
	<p>Varmeproblem med højspændingsbatteriet. Aktivér parkeringsbremsen, og forlad derefter køretøjet.</p> <ul style="list-style-type: none"> <li>➤ Hvis advarslen Varmeproblem med højspændingsbatteriet vises S. 759</li> </ul>
	<p>Varmeproblem med højspændingsbatteriet. Forlad køretøjet.</p> <ul style="list-style-type: none"> <li>➤ Hvis advarslen Varmeproblem med højspændingsbatteriet vises S. 759</li> </ul>

#### ■ Gule ikoner

Ikon	Meddelelse
	<p>Fejl i motorsystem. Strømforsyning ikke tilgængelig. Bilen standser om</p>
	<p>Træk håndbremsen for at holde køretøjet ved parkering</p>
	<ul style="list-style-type: none"> <li>➤ Aktiv fartpilot med følgefunktion ved lav hastighed S. 525</li> <li>➤ Kollisionsbegrænsende bremsesystem S. 484</li> <li>➤ Bremseassistent ved lav fart S. 498</li> </ul>
	<p>Styreinput påkrævet</p>
	<p>Vognbaneoverskridelse</p>
	<p>Vognbaneskift annulleret: Styreinput påkrævet</p>

Ikon	Meddelelse
	<b>Udetemperatur lav.</b> Vejen kan være iset til.
	For lav temperatur til at køretøjet kan fungere
	Vent mens køretøjet varmer op
	➤ <b>Hastighedsalarm</b> S. 174

Ikon	Meddelelse
	<b>Fejl i emissionssystem.</b> Dette kan påvirke ydeevnen.
	<b>Fejl i emissionssystem.</b> Undlad at køre eller accelerere hurtigt.
	<b>Fejl i emissionssystem.</b> Kør ikke videre.
	<b>Fejl i motorkølesystem.</b> Dette kan påvirke ydeevnen.
	<b>Fejl i brændstofmålersystem.</b> Niveau ikke korrekt.
	<b>Brændstofniveau lavt</b>
	<b>Brændstofdæksel åbent</b>

Ikon	Meddelelse
	Fejl i transmissionssystem. Dette kan påvirke ydeevnen.
	Fejl i transmissionssystem. Aktivér parkeringsbremsen ved parkering.
	Fejl i transmissionssystem. Kør ikke videre.
	Fejl i transmissionssystem. Parkering ikke mulig.
	Skift til parkering
	Neutral holde funktion til. Skift til P når afsluttet





Ikon	Meddelelse
	Fejl i antiblokeringsystem. Dette kan påvirke bremsens ydeevne.
	Fejl i bremsesystem. Dette kan påvirke bremsens ydeevne.
	Fejl i bremsesystem. Tråd ikke på bremsen og speederen på samme tid.
	Fejl i bremsesystem. Dette kan påvirke bremsens ydeevne.
	Fejl i bremsesystem. Dette kan påvirke bremsens ydeevne.
	Reduceret bremsekraft. Undlad at bremse kraftigt op og at køre hurtigt. ► Hvis advarslen Reduceret bremsekraft vises S. 754







Ikon	Meddelelse
	Fejl i bremsesystem. Honda-parkeringsassistent ikke tilgængelig.
	Fejl i elektronisk parkeringsbremse-system. Det er ikke muligt at aktivere parkeringsbremsen.
	Fejl i elektronisk stabiliseringssystem. Dette kan påvirke vejgrebet og manøvreedygtigheden.
	Systemer initialiserer... Fortsæt med at køre.
	Fejl i Hill Start Assist. Bilen kan trille, hvis bremsen slippes.
	Fejl i bremseholdesystem. Aktivér bremsen, når bilen holder stille.





Ikon	Meddelelse
	Bremsefastholdelse deaktiveret. Tråd på bremsepedalen.
	Fartpilot annulleret: Tråd bremsepedalen ned
	Fejl i Hill Descent Control-system. Aktivér bremsen ved kørsel nedad.
	Slip parkeringsbremsen: bremse + tryk
	Fejl i elektrisk bagklap. Betjen bagklappen manuelt.



Ikon	Meddelelse
	<p>Fejl i det elektriske servostyringssystem. Servostyringen er reduceret.</p> <p>Fejl i det elektriske servostyringssystem. Ingen servostyring. Kør ikke videre.</p>
	<p>Opmærksomhedsniveau for fører lavt. Tag et hvil</p>
	<p>Problem med føreropmærksomhedsassistent</p>
	<p>Fejl i automatisk lygtekontrollsystem. Systemet kan betjenes manuelt.</p>
	<p>Fejl i forlygtesystem. Dette kan påvirke forlygternes ydeevne.</p>

Ikon	Meddelelse
	<p>Problem med intelligent fjernlys. Systemet kan betjenes manuelt.</p>
	<p>Ingen forbindelse til fjernbetjening</p>
	<p>Udskift batteri i fjernbetjening                      ► Udskiftning af fjernbetjeningsbatteriet                      S. 716</p>
	<p>Fejl i intelligent adgangssystem</p>
	<p>Fejl i digitalt nøglesystem</p>
	<p>Sluk køretøjet, og tag den digitale nøgle med dig, når du stiger ud</p>



Ikon	Meddelelse
	Fejl i dæktrykovervågningssystem
	Dæktryk lavt. Kontrollér trykket i alle dæk, og initialiser advarselssystemet i indstillingerne.
	Fejl i aktiv fartpilot
	Fejl i kollisionsbegrænsende bremsesystem
	Problem med bremseassistent ved lav fart.
	Problem med bremseassistent ved lav fart. Parkeringsensor blokeret.

Ikon	Meddelelse
	Fejl i vognbaneassistent
	Fejl i udvidet vognbaneassistent
	Fejl i TSA system
	Fejl i adaptivt støddæmpersystem
	Service eftersyn snart påkrævet <input checked="" type="checkbox"/> Servicepåmindelsessystem* S. 674
	Service eftersyn påkrævet nu <input checked="" type="checkbox"/> Servicepåmindelsessystem* S. 674

Ikon	Meddelelse
	Service eftersyn overskredet ► Servicepåmindelsessystem* S. 674
	Problem med Honda-parkeringsassistent. Honda-parkeringsassistent ikke tilgængelig.
	Fejl i blindvinkelassistent
	Problem med kollisionsbegrænsende vognbaneskiftassistent
	Blindvinkel information ikke tilgængelig
	Forsigtig: Køretøj på højre side



Ikon	Meddelelse
	Forsigtig: Køretøj på venstre side
	Problem med aktiv vognbaneskiftassistent
	Kontrollerer krydsende trafik
	Problem med advarsel om forankrydsende trafik
	Kontrollerer ladesystem

\* Ikke tilgængelig på alle modeller

Ikon	Meddelelse
	Effektsystemets temperatur er lav. Dette kan påvirke ydeevnen.
	Effektsystemets temperatur er høj. Dette kan påvirke ydeevnen.
	Fejl i effektsystem. Dette kan påvirke ydeevnen.
	Fejl i 12 V batteriladesystem. Dette kan påvirke ydeevnen.
	Fejl i effektsystem. Dette kan påvirke ydeevnen.
	Tilslutningsfejl i ladesystemet. Begrænset rækkevidde.
	Fejl i effektsystem. Kør ikke videre.
	Fejl i effektsystem. Undlad at køre eller accelerere hurtigt.

Ikon	Meddelelse
	Fejl i akustisk køretøjsalarmsystem
	Fjern ladekabel
	Problem med udløsning af opladningsstik. Brug udløsergrebet til at frakoble stikket.
	Ladedæksel åbent

■ Grønne ikoner

Ikon	Meddelelse
	Bremseholdesystem på standby
	Hastighedsbegrænsning registreret. Tryk på "SET/-" for at anvende.

■ Andre ikoner

Ikon	Meddelelse
	Udetemperatur lav. Vejen kan være iset til.
	Motortemperatur nær grænsen. Undlad at køre eller accelerere hurtigt.
	Har du kontrolleret olieniveauet for nylig? Kontrollér og nulstil i køretøjsindstillingerne. ☑ Nulstilling af påmindelse om kontrol af motorolieniveau S. 697
	For gearskift: Træd bremsepedalen ned
	For gearskift: Slip speederen
	Gearpositionen er N. Slip speederen.
	Transmissionstemperatur nær grænsen. Undlad at køre eller accelerere hurtigt.





Ikon	Meddelelse
	Kan ikke indstille fartpilot: Bremsepedalen er aktiveret
	For gearskift: Bilen skal være standset
	Gear utilgængeligt. Vent og forsøg igen
	Bremseholdesystem FRA
	Aktiver bremsehold: sikkerhedsselen + tryk

Ikon	Meddelelse
	Deaktiver bremsehold: brems + tryk
	Aktiver bremsehold: Spænd sikkerhedsselen
	Spænd sikkerhedsselen
	Kan ikke indstille fartpilot: Spænd sikkerhedsselen
	Fartpilot annulleret: Spænd sikkerhedsselen
	Opmærksomhedsniveau for fører lavt

Ikon	Meddelelse
	Kan ikke indstille fartpilot: Hastighed for høj
	Fartpilot annulleret: Hastighed for høj
	Kan ikke indstille fartpilot: System ikke tilgængeligt
	Fartpilot annulleret: System ikke tilgængeligt
	Fartpilot deaktiveres snart
	Kan ikke indstille fartpilot: For tæt på køretøjet forude
	Fartpilot annulleret: For tæt på køretøjet forude
	Kan ikke indstille fartpilot: Hældning for stejlt
	Fartpilot annulleret: Hældning for stejlt
	Kan ikke indstille fartpilot: Hældning for stejlt
	Fartpilot annulleret: Hældning for stejlt

Ikon	Meddelelse
	Kan ikke indstille fartpilot: Skift til D
	Fartpilot annulleret: Skift til D
	For at genoptage fartpilot: Anvend kontakten "RES/+"
	Fartpilot annulleret: Manglende friktion
	Tryk på kontakten for at betjene systemet
	Hold kontakten nede for at betjene den aktive fartpilot

Ikon	Meddelelse
	Tryk på kontakten for at betjene den aktive fartpilot
	Kan ikke indstille fartpilot: Hill Descent Control aktiveret
	Tryk på kontakten for at betjene den aktive fartpilot
	Bremseassistent ved lav fart aktiveret. Genstand registreret.
	Vognbaneassistent kan ikke betjenes

Ikon	Meddelelse
	Visse førerhjælpesystemer fungerer ikke: Kameratemperatur for høj
	Visse førerhjælpesystemer fungerer ikke: Forruden er beskidt, eller der er dårlig sigtbarhed.
	Udvidet vognbaneassistent aktiveret
	Visse førerhjælpesystemer er tilgængelige







Ikon	Meddelelse
	<p>For at starte køretøj: bremse + tryk</p> <p>Højrestyret model</p> <p>For at starte køretøj: tryk bremsen helt ned + tryk</p> <p>For at fortsætte kørslen: Tryk på bremse og start</p>
	Tilbehørstilstand
	<p>Berør startknappen med logosiden af Smart nøglen for at starte</p> <p>► Hvis batteriet i den nøglefri fjernbetjening er svagt s. 746</p>

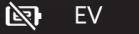

Ikon	Meddelelse
	Gentaget tryk på knappen eller holde den trykket vil afbryde tændingen og motoren
	Kan ikke indstille Hill Descent Control: Fartpilot er aktiv
	Kan ikke indstille Hill Descent Control: Hastighed for høj
	Hill Descent Control fra: Hastighed for høj
	Hill Decent Control annulleret: Skråning ikke stejl nok
	Kan ikke indstille Hill Descent Control: Fartpilot er aktiv

Ikon	Meddelelse
	Kan ikke indstille Hill Descent Control: Honda-parkeringsassistent aktiv
	Visse førerhjælpesystemer fungerer ikke: Rengør de viste områder
	Vent venligst
	Klar
	Lav omgivelsestemperatur. Opladning anbefales.
	Motor startet med henblik på motorvedligeholdelse

Ikon	Meddelelse
	EV-tilstand ikke tilgængelig. Accelerér mindre kraftigt.
	EV-tilstand ikke tilgængelig, hastighed for høj. Sæt hastigheden ned.
	EV-tilstand ikke tilgængelig i den aktuelle kørselstilstand. Skift kørselstilstand.
	EV-tilstand ikke tilgængelig, kabinevarmer aktiv. Sluk varmeren.
	EV-tilstand ikke tilgængelig, batteriladeniveau lavt. Opladning påkrævet.
	EV-tilstand ikke tilgængelig, motor for kold. Vent på, at motortemperaturen stiger.
	EV-tilstand ikke tilgængelig. Batteritemperatur uden for område.
	EV-tilstand ikke tilgængelig. Motorselvtest startet.
	EV-tilstand ikke tilgængelig

Ikon	Meddelelse
	EV-tilstand annulleret pga. acceleration
	EV-tilstand annulleret, kabinevarmer aktiv.
	EV-tilstand annulleret, batteriladeniveau lavt. Opladning påkrævet.
	EV-tilstand annulleret, motor for kold. Vent på, at motortemperaturen stiger.
	EV-tilstand annulleret
	EV-tilstand ikke tilgængelig. Motor startet for at sikre oliecirculation.
	EV-tilstand annulleret. Motor startet for at sikre oliecirculation.

Ikon	Meddelelse
	SAVE-tilstand ikke tilgængelig
	SAVE-tilstand annulleret
	SAVE-tilstand ikke tilgængelig i den aktuelle kørselstilstand.. Skift kørselstilstand.
	CHARGE-tilstand ikke tilgængelig
	CHARGE-tilstand fuldført. Tidligere tilstand valgt.
	CHARGE-tilstand annulleret
	CHARGE-tilstand ikke tilgængelig. Batteritemperatur uden for område.
	CHARGE-tilstand ikke tilgængelig i den aktuelle kørselstilstand. Skift kørselstilstand.
	CHARGE-tilstand annulleret. Batteritemperatur uden for område.
	Motorselvtest startet. Motoren kan starte. EV-tilstand fortsætter under selvtesten.

Ikon	Meddelelse
	<b>EV-rækkevidde reduceret pga. lav temperatur</b>
	EV-rækkevidde reduceret pga. lav temperatur. Opladning anbefalet før næste tur.
	<b>Vognbaneskift ikke muligt</b>
	<b>Vognbaneskift ikke muligt: Vognbane ikke fri</b>
	<b>Vognbaneskift ikke muligt: Hastighed for lav</b>
	<b>Vognbaneskift annulleret</b>
	<b>Vognbaneskift annulleret: Vognbane ikke fri</b>
	<b>Vognbaneskift annulleret: Hastighed for lav</b>
	<b>Vognbaneskift ikke muligt: Vejbetingelser ikke opfyldt</b>
	<b>Vognbaneskift annulleret: Vejbetingelser ikke opfyldt</b>

## Målere

Målere omfatter speedometer, brændstofmåler og andre relevante indikatorer. De vises, når strømtilstanden er indstillet til TIL.

### Speedometer

Viser kørehastigheden i km/t eller mph.

### Brændstofmåler

Viser, hvor meget brændstof der er tilbage i tanken.

### Speedometer

Du kan ændre hastigheds-/distanceenhederne.

- **Hastigheds-/distanceenheder** S. 181
- **Funktioner, der kan tilpasses** S. 362

### Brændstofmåler

#### BEMÆRK / NOTE

Du skal påfylde brændstof, når viseren nærmer sig **0**. Hvis du løber tør for brændstof, kan motoren sætte ud, hvilket kan beskadige katalysatoren.

Den faktiske brændstofmængde kan afvige fra det, som brændstofmåleren viser.

## ■ POWER-måler

Viser elmotorens effekt.

Ved kørsel i **EV**-tilstand bliver **POWER**-måleren grøn og viser værdien for den maksimale udgangseffekt, der kan køres i **EV**-tilstand.

☞ **e knap** S. 19

## ■ CHARGE/DECEL-måler

Viser, hvor meget højspændingsbatteriet oplades.

Når decelerationsknappen på rattet anvendes, viser den styrken af decelerationen.

## ■ Højspændingsbatteriopladningsmåler

Viser højspændingsbatteriets resterende opladningsniveau.

### ☞ Højspændingsbatteriopladningsmåler

Højspændingsbatteriopladningsniveauet kan falde i følgende situationer:

- Når 12 V batteriet er blevet udskiftet.
- Når 12 V batteriet er blevet frakoblet.
- Når højspændingsbatteriets styresystem korrigerer dets aflæsning.

Aflæsningen af opladningsniveauet korrigeres automatisk under kørslen.

Ændringer i højspændingsbatteriets temperatur kan øge eller reducere batteriets opladningskapacitet. Hvis temperaturændringer får batteriets kapacitet til at ændre sig, ændres antallet af indikatorer i batteriopladningsniveaumåleren muligvis også, selv om opladningsniveauet forbliver det samme.

## ■ Kilometertæller

Viser antal kilometer eller miles, som bilen har tilbagelagt.

## ■ Miljømåler

Skifter til grøn for at angive, at bilen køres på en brændstoføkonomisk måde med **SPORT**-tilstanden deaktiveret.

## ■ Udetemperatur

Viser udetemperaturen i grader celsius.

Hvis udetemperaturen var under 3 °C på det tidspunkt, hvor du indstillede strømtilstanden til TIL, vises meddelelsen  **Udetemperatur lav** i førerinformationssystemet.

### ■ Justering af udetemperaturvisning

Justér temperaturmålingen med op til  $\pm 3$  °C, hvis temperaturmålingen synes at være forkert.

### ☒ Udetemperatur

Temperatursensoren er placeret i forkofangeren. Varme fra vejen og udstødningsgas fra en anden bil kan påvirke temperaturmålingen, når bilen kører med en hastighed på under 30 km/t.

Det kan tage flere minutter for displayet at blive opdateret, efter at temperaturvisningen er stabiliseret.

### ☒ Justering af udetemperaturvisning

Du kan justere temperaturvisningen.

► **Funktioner, der kan tilpasses** S. 362

## ■ System til registrering af trafikskilte

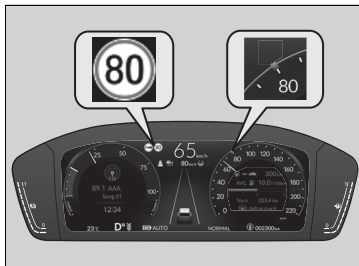

Viser visse registrerede trafikskilte under kørslen. Skilteikonet blinker, når maksimumshastigheden for det registrerede trafikskilt overskrides.

### ► System til registrering af trafikskilte

S. 578

Der vises en grøn cirkel omkring hastighedsbegrænsningsskiltet, når den aktive fartpilot med følgefunktion ved lav hastighed foreslår, at hastigheden justeres, så den svarer til den hastighedsgrænse, der angives af systemet til registrering af trafikskilte.

### ► Anvendelse af den hastighedsgrænse, der foreslås af systemet til registrering af trafikskilte

S. 529

## ■ Aktuel tilstand for den aktive fartpilot med følgefunktion ved lav hastighed, vognbaneassistenten, Traffic Jam Assist og den aktive vognbaneskiftassistent

Viser den aktuelle tilstand for den aktive fartpilot med følgefunktion ved lav hastighed, vognbaneassistenten, Traffic Jam Assist og den aktive vognbaneskiftassistent.

### ► Aktiv fartpilot med følgefunktion ved lav hastighed

### ► Vognbaneassistent

### ► Traffic Jam Assist

### ► Aktiv vognbaneskiftassistent

► Aktuel tilstand for den aktive fartpilot med følgefunktion ved lav hastighed, vognbaneassistenten, Traffic Jam Assist og den aktive vognbaneskiftassistent

Når du indstiller hastigheden for den aktive fartpilot med følgefunktion ved lav hastighed, vises et mærke for indstillet hastighed på speedometeret.

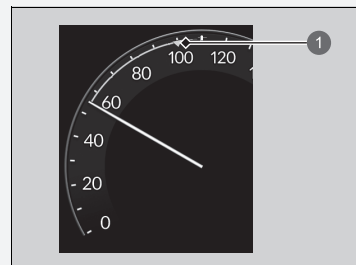

1 Indstillet hastighed



## Førerinformationssystem (venstre område)

Viser den aktuelle tilstand for lyd- og telefonoplysninger osv.

► **Fjernbetjening af lydanlægget** S. 298

► **Håndfrit telefonsystem** S. 380

### ■ Ur

Viser klokkeslættet.

### ►► Ur

Du kan indstille klokkeslættet manuelt og ændre urvisningen til 12 timers eller 24 timers format.

► **Ur** S. 192

Du kan vælge, om uret vises i førerinformationssystemet.

► **Displayindstillinger for instrument** S. 182

## Tilpasning af display

### Organisér lydkilder i området i venstre side

Du kan vælge, hvilke lydkilder der skal vises.

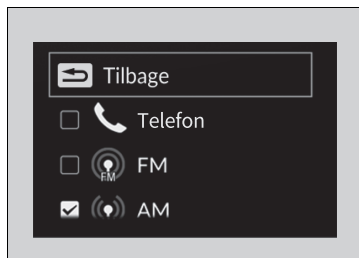
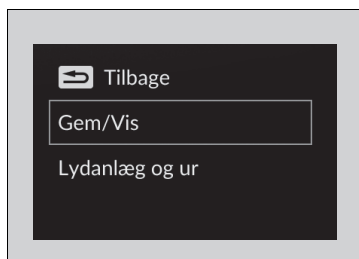
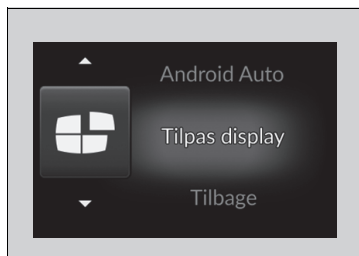

1. Rul på venstre vælgerhjul, indtil **Tilpas display** vises, og tryk derefter på venstre vælgerhjul.

2. Rul på venstre vælgerhjul for at vælge **Gem/Vis**, og tryk derefter på venstre vælgerhjul.

3. Rul på venstre vælgerhjul for at skifte mellem lydkilder, og tryk derefter på venstre vælgerhjul for at markere dem eller for at fjerne markeringen af dem.

## Tilpasning af display

Når du tilpasser indstillingerne, skal du skifte til **P**.

### ■ Slå visningen i området i venstre side til og fra

Du kan vælge, om de aktuelle lydoplysninger og uret skal vises i området i venstre side.

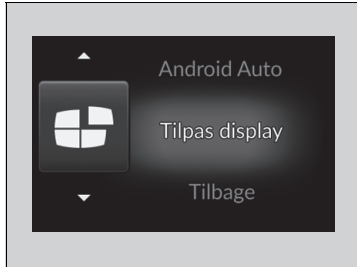

1. Rul på venstre vælgerhjul, indtil **Tilpas display** vises, og tryk derefter på venstre vælgerhjul.

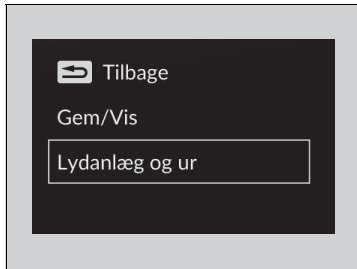

2. Rul på venstre vælgerhjul for at vælge **Lydanlæg og ur**, og tryk derefter på venstre vælgerhjul.



3. Rul på venstre vælgerhjul for at vælge de ønskede indstillinger, og tryk derefter på venstre vælgerhjul.

## Førerinformationssystem (højre område)

Førerinformationssystemet viser oplysninger som f.eks. bilens forventede rækkevidde og brændstoføkonomi. Det viser også meddelelser som f.eks. advarsler og andre nyttige oplysninger.

Når der vises en advarselsmeddelelse, skal du kontrollere meddelelsen og kontakte en forhandler for om nødvendigt få bilen efterset. Se siderne nedenfor, hvis meddelelsen 

**Motortemperatur for høj**,  **Motorolietryk lavt**,  **Reduceret bremsekraft** eller

 **Varmeproblem med højspændingsbatteriet** vises.

- **Overophedning** S. 751
- **Hvis advarslen Motorolietryk lavt vises** S. 753
- **Hvis advarslen Reduceret bremsekraft vises** S. 754
- **Hvis advarslen Varmeproblem med højspændingsbatteriet vises** S. 759

### ■ Skift af displayindstillinger

Rul på højre vælgerhjul for at få vist forskellige typer indhold.

### ▣ Skift af displayindstillinger

Du kan tilføje eller slette indholdet på instrumentet.

- **Displayindstillinger for instrument** S. 182

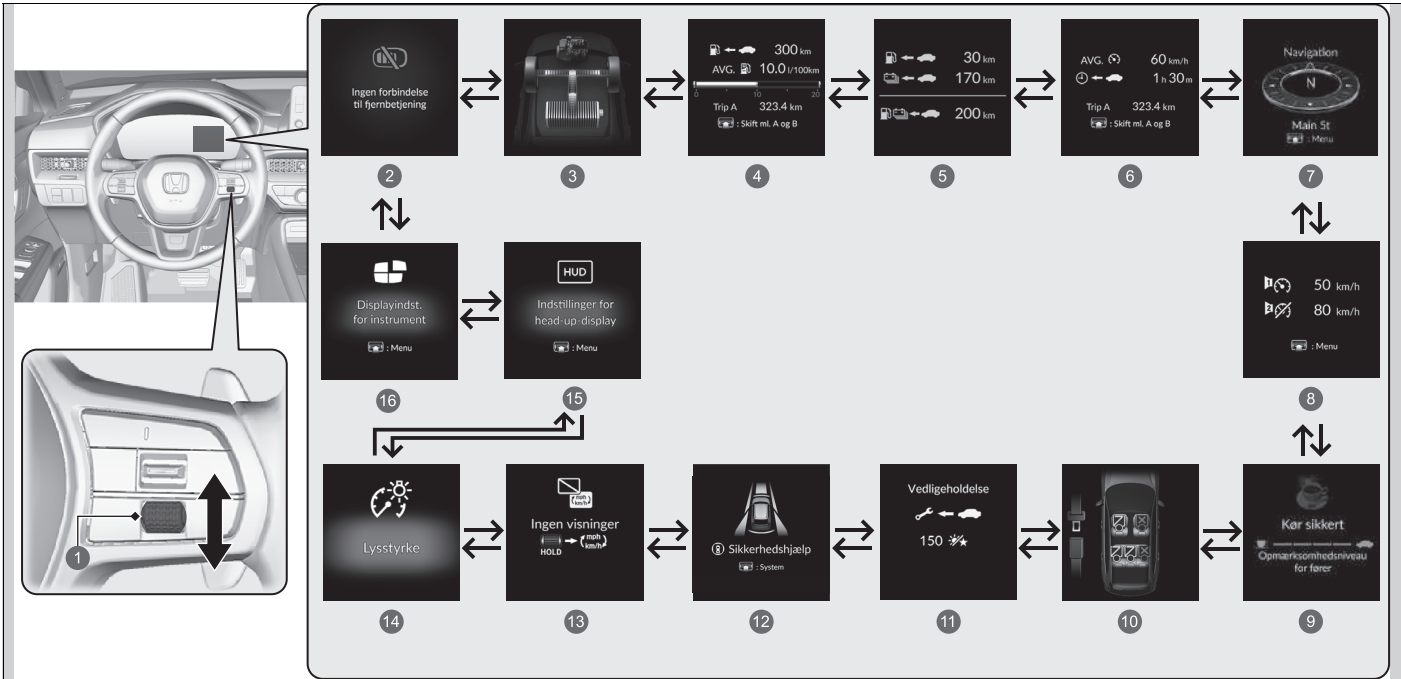

- ❶ Højre vælgerhjul
- ❷ Advarselsmeddelelse ➤ S. 183
- ❸ Effektflow ➤ S. 168
- ❹ Rækkevidde/brændstof/triptæller ➤ S. 169
- ❺ Samlet rækkevidde ➤ S. 171
- ❻ Hastighed/tid/triptæller ➤ S. 172

- ❼ Navigation/kompas ➤ S. 173
- ❽ Hastighedsalarm ➤ S. 174
- ❾ Føreropmærksomhedsassistent ➤ S. 175
- ❿ Sikkerhedssele ➤ S. 179
- ⓫ Vedligeholdelse\* ➤ S. 179

- ⓬ Sikkerhedshjælp ➤ S. 179
- ⓭ Ingen visninger/enhedsændring ➤ S. 181
- ⓮ Lysstyrke ➤ S. 181
- ⓯ Indstillinger for head-up-display ➤ S. 187
- ⓰ Displayindstillinger for instrument ➤ S. 182

\* Ikke tilgængelig på alle modeller

## ■ Overvågning af effektflow

Viser effektflowet for elmotoren og benzinmotoren og angiver dermed bilens effektkilde, og om batteriet oplades.

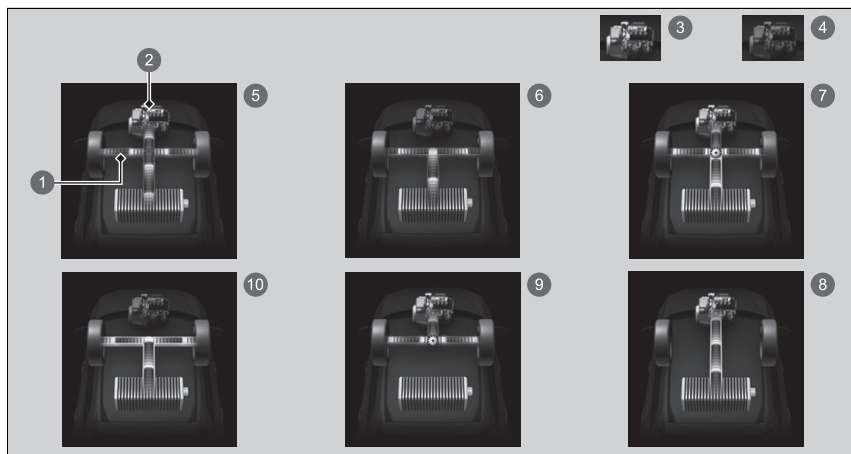

- ① Effektflow
- ② Motor
- ③ Motor TIL
- ④ Motor FRA
- ⑤ **Hybridbil (HV):** Effekten leveres af elmotoren og benzinmotoren.
- ⑥ **Elbil (EV):** Effekten leveres af elmotoren.
- ⑦ **Benzinmotor (direkte kraftoverføring):** Benzinmotoren kører, og elmotoren oplader højspændingsbatteriet.
- ⑧ Benzinmotoren kører, og elmotoren oplader højspændingsbatteriet.
- ⑨ Effekten leveres udelukkende af benzinmotoren.
- ⑩ **Regenerering:** Elmotoren oplader højspændingsbatteriet.

## ►► Overvågning af effektflow

Mens bilen holder stille med motoren i gang, kan følgende blive vist i førerinformationssystemet.

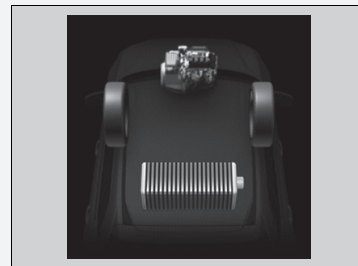

## ■ Rækkevidde/brændstof/triptæller

Rul på højre vælgerhjul for at skifte mellem triptæller A og triptæller B.

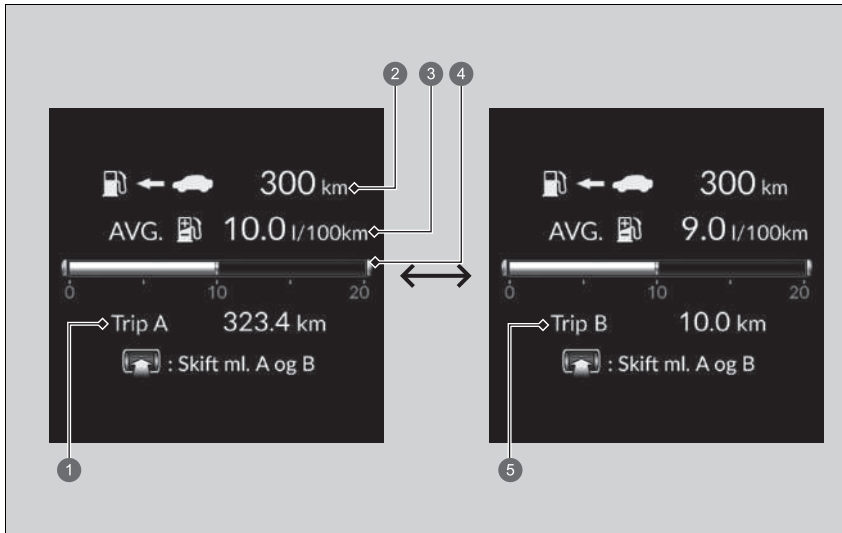

- ❶ Triptæller A
- ❷ Rækkevidde
- ❸ Gennemsnitligt brændstofforbrug
- ❹ Aktuelt brændstofforbrug
- ❺ Triptæller B

### ■ Triptæller

Viser det antal kilometer eller miles, som bilen har tilbagelagt siden sidste nulstilling. Triptæller A og B kan benyttes til måling af to separate ture.

### Nulstilling af triptæller

Nulstil triptælleren ved at hente den frem, trykke på højre vælgerhjul og derefter vælge

#### Nulstil.

- Triptælleren nulstilles til 0,0.

### ■ Gennemsnitlig brændstoføkonomi

Viser anslået gennemsnitligt brændstofforbrug for hver triptæller i l/100 km eller mpg. Displayet opdateres med valgte intervaller. Når en triptæller nulstilles, nulstilles det gennemsnitlige brændstofforbrug også.

### ■ Aktuelt brændstofforbrug

Viser det aktuelle brændstofforbrug som et søjlediagram i l/100 km eller mpg.

### ■ Rækkevidde

Viser det anslåede antal kilometer, som du kan tilbagelægge med den resterende mængde strøm og brændstof. Dette estimat er baseret på brændstoføkonomien og energiforbruget for dine tidligere ture og på højspændingsbatteriets resterende opladningsniveau.

### ☒ Gennemsnitlig brændstoføkonomi

Du kan ændre, hvornår det gennemsnitlige brændstofforbrug skal nulstilles.

☒ **Funktioner, der kan tilpasses** S. 362

### ☒ Rækkevidde

Den viste rækkevidde er kun et skøn og kan variere i forhold til det faktiske antal kilometer, bilen kan køre.



## Samlet rækkevidde



Viser det anslåede antal kilometer, som du kan tilbagelægge med den resterende mængde strøm og brændstof. Dette estimat er baseret på brændstoføkonomien og energiforbruget for dine tidligere ture og på højspændingsbatteriets resterende opladningsniveau.

## Samlet rækkevidde

Den viste rækkevidde kan ændre sig, selv når bilen holder stille.

## ■ Hastighed/tid/triptæller

Rul på højre vælgerhjul for at skifte mellem triptæller A og triptæller B.

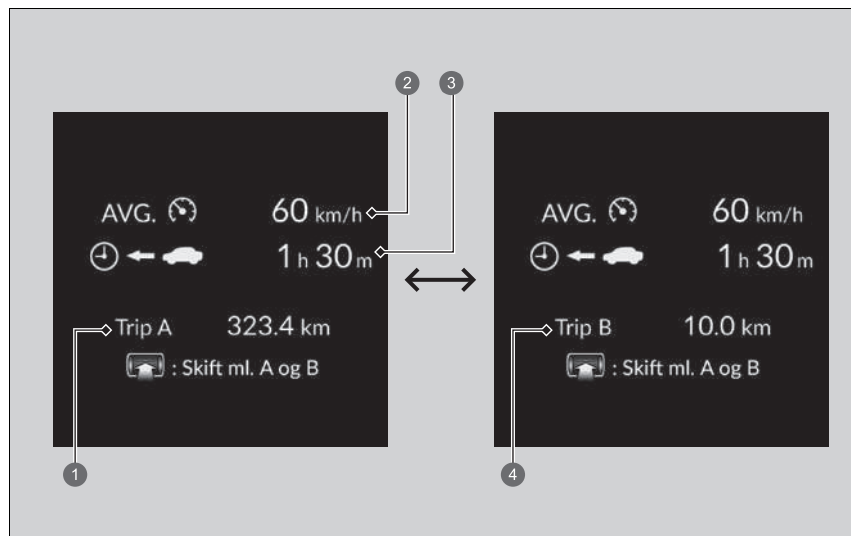

- ① Triptæller A
- ② Gennemsnitshastighed
- ③ Forløbet tid
- ④ Triptæller B

## ■ Triptæller

➤ **Triptæller** S. 170

## ■ Forløbetid

Viser den forløbne tid, siden triptæller A eller B blev nulstillet.

## ■ Gennemsnitshastighed

Viser gennemsnitshastigheden i km/t eller mph, siden triptæller A eller triptæller B blev nulstillet.

## ■ Navigation

### ■ Kompas

Viser kompasskærbilledet.

### ■ Trinvis rutevejledning

Når navigationssystemet, Android Auto eller Apple CarPlay giver kørselsvejledning, får du vist en trinvis rutevejledning til din destination.

➤ **Se manualen til navigationssystemet**

➤ **Android Auto™** S. 350

➤ **Apple CarPlay** S. 343

### ☒ Forløbetid

Du kan ændre, hvornår den forløbne tid skal nulstilles.

➤ **Funktioner, der kan tilpasses** S. 362

### ☒ Gennemsnitshastighed

Du kan ændre, hvornår gennemsnitshastigheden skal nulstilles.

➤ **Funktioner, der kan tilpasses** S. 362

### ☒ Navigation

Du kan vælge, om den trinvis vejledning skal være slået til eller ej under rutevejledning.

➤ **Funktioner, der kan tilpasses** S. 362

Trinvis rutevejledning er muligvis ikke tilgængelige for alle apps.

Når kompasset eller den trinvis rutevejledning vises, kan du betjene nogle af navigationssystemets funktioner i førerinformationssystemet ved at trykke på højre vælgerhjul.

➤ **Se manualen til navigationssystemet**

## ■ Hastighedsalarm

Aktiverer hastighedsalarmerne og ændrer indstillingen for alarmhastighed.

Tryk på højre vælgerhjul for at få vist indstillingskærbilledet, og rul derefter på det. Indstillingen for hastighedsalarmer ændres som følger:

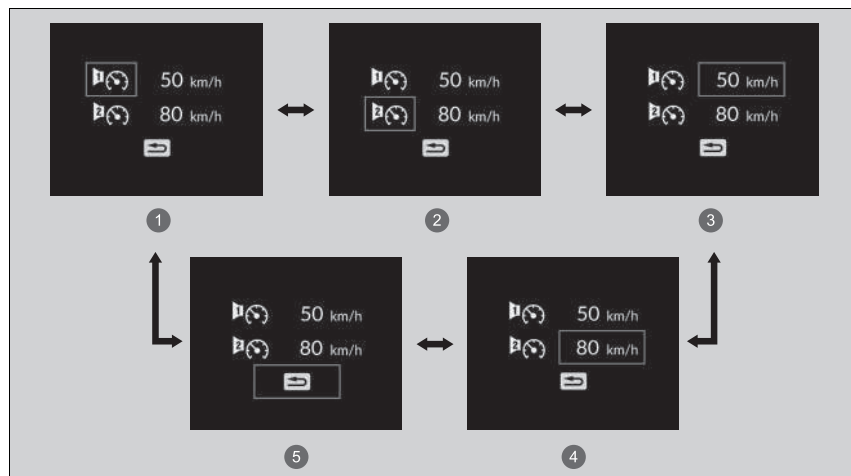

- 1 Hastighedsalarm 1 til/fra\*1
- 2 Hastighedsalarm 2 til/fra\*1
- 3 Hastighedsindstilling for hastighedsalarm 1 (50 km/t\*1)
- 4 Hastighedsindstilling for hastighedsalarm 2 (80 km/t\*1)
- 5 Tilbage

\*1: Standardindstilling

## ■ Føreropmærksomhedsassistent

Føreropmærksomhedsassistenten analyserer styreinput for at afgøre, om bilen køres på en måde, der er i overensstemmelse med døsig eller uopmærksom kørsel. Hvis det konstateres, at bilen køres på en sådan måde, vises graden af førerens opmærksomhed i førerinformationssystemet.

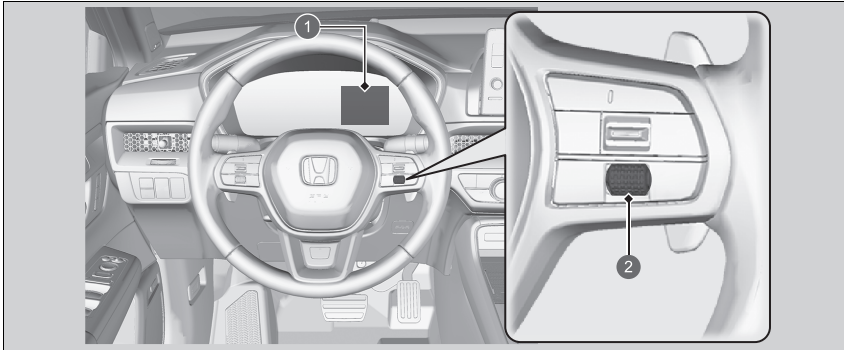

- ① Førerinformationssystem
- ② Højre vælgerhjul

## ▣ Føreropmærksomhedsassistent

Føreropmærksomhedsassistenten kan ikke altid registrere, hvis føreren er træt eller uopmærksom. Uanset systemets feedback skal du standse bilen et sikkert sted og hvile, så længe det er nødvendigt.

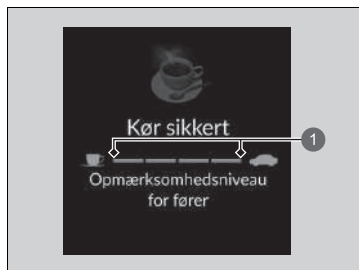

1 Niveau

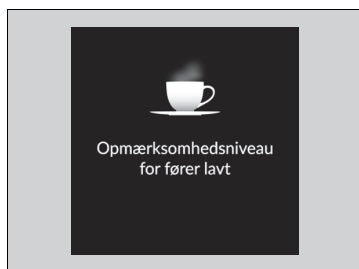

Når du vælger føreropmærksomhedsovervågning i førerinformationssystemet, lyser bjælkerne på skærmen hvidt for at angive graden af førerens opmærksomhed.

► **Skift af displayindstillinger** S. 166

Hvis der er to bjælker, der lyser, vises meddelelsen **Opmærksomhedsniveau for fører lavt.**

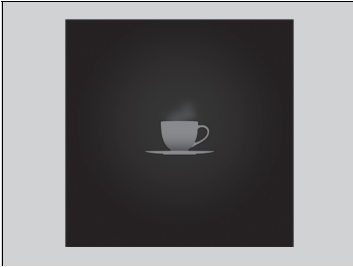

Hvis antallet af bjælker falder til én, lyder der et bip, rattet vibrerer, og kaffekoppen bliver gul for at advare chaufføren om, at han eller hun har brug for en pause, da hans eller hendes opmærksomhedsniveau er for lavt. Hvis kaffekoppen lyser gult, skal du standse bilen et sikkert sted og hvile, så længe det er nødvendigt. Sørg for at nulstille systemet, når du har taget en pause.

☒ **Føreropmærksomhedsassistenten nulstilles, når:** S. 178

#### ☒ Føreropmærksomhedsassistent

Advarslen vises ikke, når køretiden er 30 minutter eller mindre.

Advarslen med den gule kaffekop forsvinder, når der rulles på højre vælgerhjul.

Hvis én bjælke lyser, kan den afstand, hvor det kollisionsbegrænsende bremsesystem afgiver en alarm, indstilles til Lang, og den udvidede vognbaneassistent kan indstilles til Tidlig.

☒ **Kollisionsbegrænsende bremsesystem**  
S. 484

☒ **Udvidet vognbaneassistent** S. 510

Hvis systemet ikke nulstilles, vil føreropmærksomhedsassistenten fortsætte med kun at oplyse én bjælke.

#### ■ Føreropmærksomhedsassistenten nulstilles, når:

- Eلسystemet afbrydes.
- Føreren løsner sikkerhedssele og åbner døren, mens bilen er standset.

#### ■ For at føreropmærksomhedsassistenten skal fungere:

- Bilen skal køre over 40 km/t.
- Indikatoren for den elektriske servostyring skal være slukket.

#### ■ Afhængigt af kørselsforholdene eller andre faktorer fungerer føreropmærksomhedsassistenten muligvis ikke i følgende situationer:

- Styreassistentfunktionen i vognbaneassistenten er aktiveret.
  - ☒ **Vognbaneassistent** S. 551
- Vejen er i dårlig stand, f.eks. er underlaget ikke asfalteret eller ujævnt.
- Det blæser.
- Føreren kører ofte bilen på en assertiv måde med f.eks. mange vognbaneskift og accelerationer.

#### ■ Tilpasning

Du kan ændre indstillingerne for føreropmærksomhedsassistenten. Vælg **Mærkbar og hørbar advarsel**, **Kun mærkbar advarsel** eller **FRA**.

☒ **Funktioner, der kan tilpasses** S. 362

**Mærkbar og hørbar advarsel** vælges, hver gang strømtilstanden slås til, også selv om du ændrede indstillingerne for føreropmærksomhedsassistenten, sidste gang du kørte bilen.

#### ☒ For at føreropmærksomhedsassistenten skal fungere:

Bjælkerne i førerinformationssystemet forbliver nedtonet, medmindre føreropmærksomhedsassistenten er i funktion.



## ■ Sikkerhedsseler

Vises, under visse forhold, når en af sikkerhedsselerne spændes eller løsnes.

➤ **Påmindelse om sikkerhedssele** S. 51

## ■ Vedligeholdelse \*

Viser servicepåmindelsessystemet.

➤ **Servicepåmindelsessystem** \* S. 674

## ■ Sikkerhedshjælp

Angiver status for den udvidede vognbaneassistent, det kollisionsbegrænsende bremsesystem, bremseassistenten ved lav fart, blindvinkelassistenten, den kollisionsbegrænsende vognbaneskiftassistent, systemet til advarsel om forankrydsende trafik og parkeringssensorsystemet, dvs. Til, Fra eller Fejl, vha. farver og bogstaver.

Følgende farver angiver status for hver af de ovennævnte systemer:

- Grøn: Systemet er aktiveret.
- Grå: Systemet er deaktiveret.
- Gul: Der er et problem med systemet.

## ☒ Sikkerhedshjælp

Hvis et system vises med farven gul, skal bilen straks efterses af en forhandler.

For at slå hvert enkelt system til eller fra skal du først trykke på højre vælgerhjul for at skifte display. På det næste display kan du vælge, hvilket system der skal slås til eller fra.

➤ **Kollisionsbegrænsende bremsesystem**  
S. 484

➤ **Udvidet vognbaneassistent** S. 510

➤ **Bremseassistent ved lav fart** S. 498

➤ **Parkeringssensorsystem** S. 603

➤ **Blindvinkelassistent** S. 471

➤ **Kollisionsbegrænsende vognbaneskiftassistent** S. 518

➤ **System til advarsel om forankrydsende trafik** S. 504

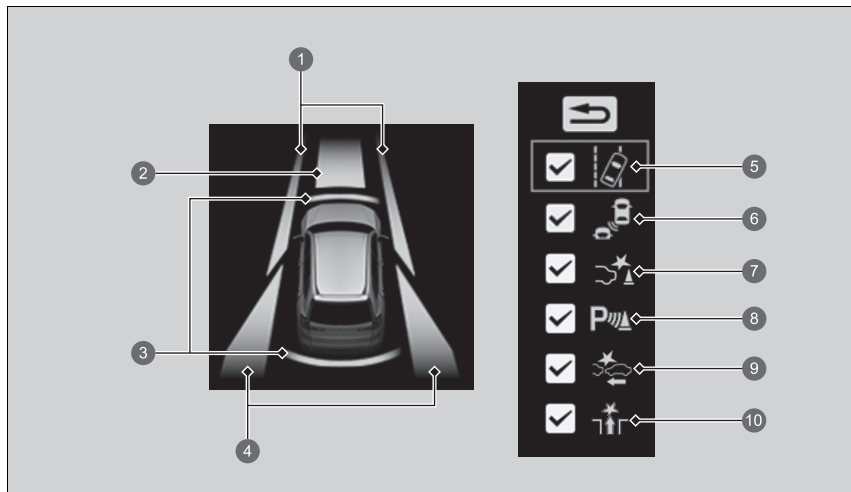

- 1 Områdeoplysninger for den udvidede vognbaneassistent
- 2 Områdeoplysninger for det kollisionsbegrænsende bremsesystem og systemet til advarsel om forankrydsende trafik
- 3 Områdeoplysninger for bremseassistenten ved lav fart og parkeringssensorsystemet
- 4 Områdeoplysninger for blindvinkelassistenten eller den kollisionsbegrænsende vognbaneskiftassistent
- 5 Ikon og statusoplysninger for den udvidede vognbaneassistent
- 6 Ikon og statusoplysninger for blindvinkelassistenten eller den kollisionsbegrænsende vognbaneskiftassistent
- 7 Ikon og statusoplysninger for bremseassistenten ved lav fart
- 8 Ikon og statusoplysninger for parkeringssensorsystemet
- 9 Ikon og statusoplysninger for det kollisionsbegrænsende bremsesystem
- 10 Ikon og statusoplysninger for systemet til advarsel om forankrydsende trafik

#### ► Sikkerhedshjælp

Du kan også få bekræftet status for den enkelte funktion ud fra farven på indikatoren.

- ☑ **Indikator for kollisionsbegrænsende bremsesystem (gul)** S. 135
- ☑ **Indikator for kollisionsbegrænsende bremsesystem (grå)** S. 135
- ☑ **Indikator for udvidet vognbaneassistent (gul)** S. 135
- ☑ **Indikator for udvidet vognbaneassistent (grå)** S. 135
- ☑ **Indikator for automatisk deaktivering af udvidet vognbaneassistent** S. 135
- ☑ **Indikator for sikkerhedshjælp (gul)** S. 136
- ☑ **Indikator for sikkerhedshjælp (grøn/grå)** S. 139

Selv når ikonet for bremseassistenten ved lav fart er grønt, fungerer bremseassistenten ikke, når der bakkes, hvis **Indstilling af bageste sensor** er deaktiveret.

- ☑ **Funktioner, der kan tilpasses** S. 362

Selv når ikonet for parkeringssensorsystemet er grønt, fungerer den bageste parkeringssensor ikke, når der bakkes, hvis **Indstilling af bageste sensor** er deaktiveret.

- ☑ **Funktioner, der kan tilpasses** S. 362

## ■ Hastigheds-/distanceenheder



Giver dig mulighed for at få vist en anden måleenhed i førerinformationssystemet, på head-up-displayet og på audio-/informationsskærmen og indstille målingerne til at blive vist i enten km og km/t eller miles og mph.

Tryk på og hold højre vælgerhjul inde, når du vælger **Ingen visninger** i førerinformationssystemet. Hver gang du gør det, skifter måleenheden fra km og km/t til miles og mph eller omvendt. Efterfølgende vises et bekræftelsesskærbillede i et par sekunder.

## ■ Lysstyrke

Tryk på højre vælgerhjul, når skærbilledet **Lysstyrke** vises.

Når strømtilstanden er indstillet til TIL, kan du bruge det højre vælgerhjul til at justere instrumentpanelets lysstyrke.

**Højere lysstyrke:** Rul opad på højre vælgerhjul.

**Lavere lysstyrke:** Rul nedad på højre vælgerhjul.

Tryk på højre vælgerhjul for at forlade funktionen.

## ☒ Lysstyrke

Målerens lysstyrke justeres automatisk afhængigt af det omgivende lys.

- Lysstyrken dæmpes, når det omgivende lys er svagt.
- Lysstyrken bliver lysere, når det omgivende lys er skarpt.

Du kan ændre indstillingen, også når det omgivende lys er skarpt, men målerens lysstyrke ændres ikke.

## ■ Displayindstillinger for instrument

### ■ Organiser indhold i området i højre side

Du kan vælge, hvilket indhold der skal vises i området i højre side.

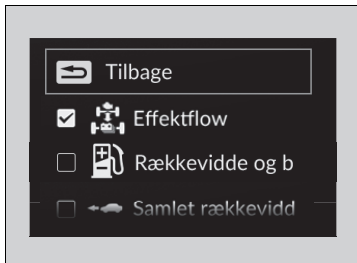
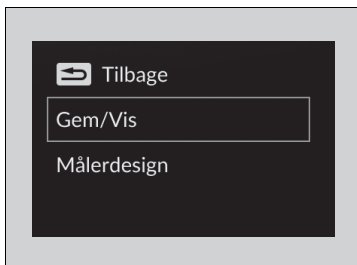

1. Tryk på højre vælgerhjul, når du vælger **Displayindst. for instrument** i førerinformationssystemet.
2. Rul på højre vælgerhjul for at vælge **Gem/Vis**, og tryk derefter på højre vælgerhjul.
3. Rul på højre vælgerhjul for at skifte mellem indhold, og tryk derefter på højre vælgerhjul for at markere det eller for at fjerne markeringen af det.

### » Organiser indhold i området i højre side

Indhold, der er gråt, kan ikke fjernes fra området i højre side.

Når du tilpasser indstillingerne, skal du skifte til **P**.

## ■ Skift målerdesign

Du kan ændre målerdesignet til et cirkeldesign eller et bjælkedesign.

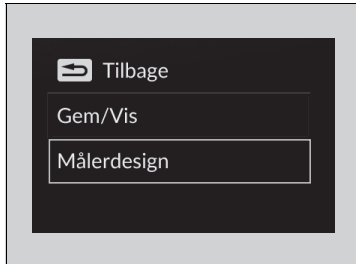

1. Tryk på højre vælgerhjul, når du vælger **Displayindst. for instrument** i førerinformationssystemet.
2. Rul på højre vælgerhjul for at vælge **Målerdesign**, og tryk derefter på højre vælgerhjul.

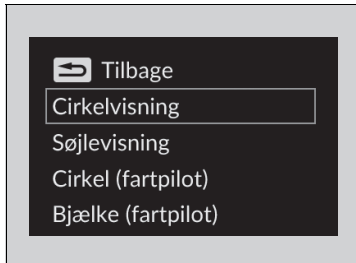

3. Rul på højre vælgerhjul for at vælge de ønskede indstillinger, og tryk derefter på højre vælgerhjul.

## ■ Advarsler

Du kan kontrollere, om der er aktive advarselsmeddelelser.

- ➔ **Advarsels- og informationsmeddelelser i førerinformationssystemet** S. 140

## » Skift målerdesign

Ved brug af målerdesignet **Cirkel (fartpilot)** eller **Bjælke (fartpilot)** anvendes et forenklet display, når den aktive fartpilot med følgefunktion ved lav hastighed er aktiveret.

## » Advarsler

Hvis der er flere advarsler eller informationer, kan du rulle på højre vælgerhjul for at se andre advarsler.

## Head-up-display

Viser den aktuelle tilstand for den aktive fartpilot med følgefunktion ved lav hastighed, vognbaneassistenten og Traffic Jam Assist, kompas eller trinvis rutevejledning samt hastighed. Du kan vælge, hvilket element der skal vises, vha. førerinformationssystemet. De vises, når strømtilstanden er indstillet til TIL.

Displayet viser også følgende meddelelser.

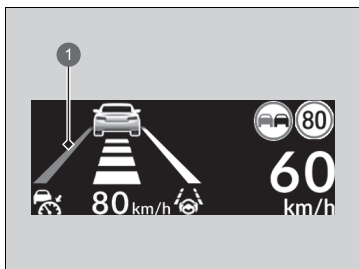

1 Vognbaneadvarsel

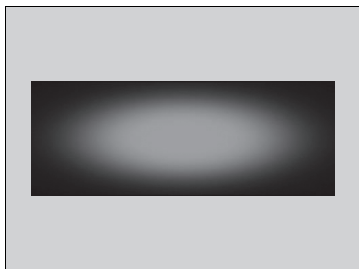

- **Vognbaneadvarsel:** Når din bil er for tæt på vognbanelinjerne, vises vognbaneadvarslen.

- **Udvidet vognbaneassistent** S. 510
- **Vognbaneassistent** S. 551
- **Traffic Jam Assist** S. 563

- **Advarselsblink:** Blinker, når  meddelelsen vises i førerinformationssystemet.

- **Kollisionsbegrænsende bremsesystem** S. 484
- **Bremseassistent ved lav fart** S. 498
- **Aktiv fartpilot med følgefunktion ved lav hastighed** S. 525

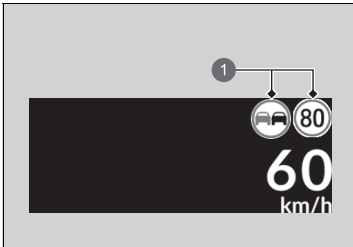

1 Trafikskilte

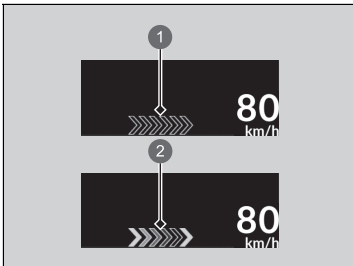

1 Standby

2 Aktiveret

- **System til registrering af trafikskilte:** Viser visse registrerede trafikskilte under kørslen. Skilteikonet blinker, når maksimumshastigheden for det registrerede trafikskilt overskrides.

☒ **System til registrering af trafikskilte**  
S. 578

Der vises en grøn cirkel omkring hastighedsbegrænsningsskiltet, når den aktive fartpilot med følgefunktion ved lav hastighed foreslår, at hastigheden justeres, så den svarer til den hastighedsgrænse, der angives af systemet til registrering af trafikskilte.

☒ **Anvendelse af den hastighedsgrænse, der foreslås af systemet til registrering af trafikskilte** S. 529

- **Aktiv vognbaneskiftassistent:** Indikatoren for vognbaneskift vises, når den aktive vognbaneskiftassistent er aktiveret.

☒ **Aktiv vognbaneskiftassistent** S. 572

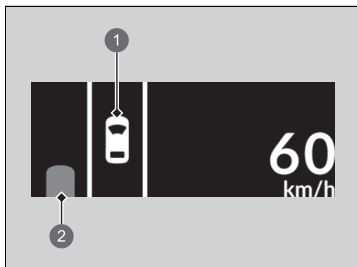

- 1 Din bil
- 2 Køretøj, der nærmer sig

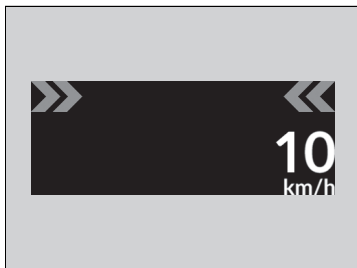

- **Advarsel fra kollisionsbegrænsende vognbaneskiftassistent:** Viser, hvis risikoen for kollision med et køretøj, der nærmer sig bagfra i en tilstødende vognbane, registreres, mens den kollisionsbegrænsende vognbaneskiftassistent er i drift.

► **Kollisionsbegrænsende vognbaneskiftassistent** S. 518

- **Advarsel om forankrydsende trafik:** Når din bil registrerer køretøjer, der nærmer sig fra de forreste hjørner, vises køretøjsregistreringspilene.

► **System til advarsel om forankrydsende trafik** S. 504



## ■ Indstillinger for head-up-display

Viser displayet til ændring af indstillingerne for head-up-displayet i førerinformationssystemet.

Rul på højre vælgerhjul for at vælge **Indstillinger for head-up-display**, og tryk derefter på højre vælgerhjul.

☒ **Skift af displayindstillinger** S. 166

### ■ Sådan skiftes indholdet på head-up-displayet

1. Rul på højre vælgerhjul for at vælge **HUD-indhold**, og tryk derefter på højre vælgerhjul.
2. Rul på højre vælgerhjul for at vælge det ønskede element, og tryk derefter på højre vælgerhjul.
  - **Speedometer**
    - ☒ **Speedometer** S. 190
  - **Navigation**
    - ☒ **Navigation** S. 190
  - **Førerassistent**
    - ☒ **Aktuel tilstand for den aktive fartpilot med følgefunktion ved lav hastighed, vognbaneassistenten og Traffic Jam Assist** S. 190
  - **FRA**

## ☒ Indstillinger for head-up-display

### HUD-indhold

☒ **Sådan skiftes indholdet på head-up-displayet** S. 187

### HUD-lysstyrke

☒ **Sådan justeres head-up-displayets lysstyrke** S. 189

### HUD-højde

☒ **Sådan justeres head-up-displayets højde** S. 189

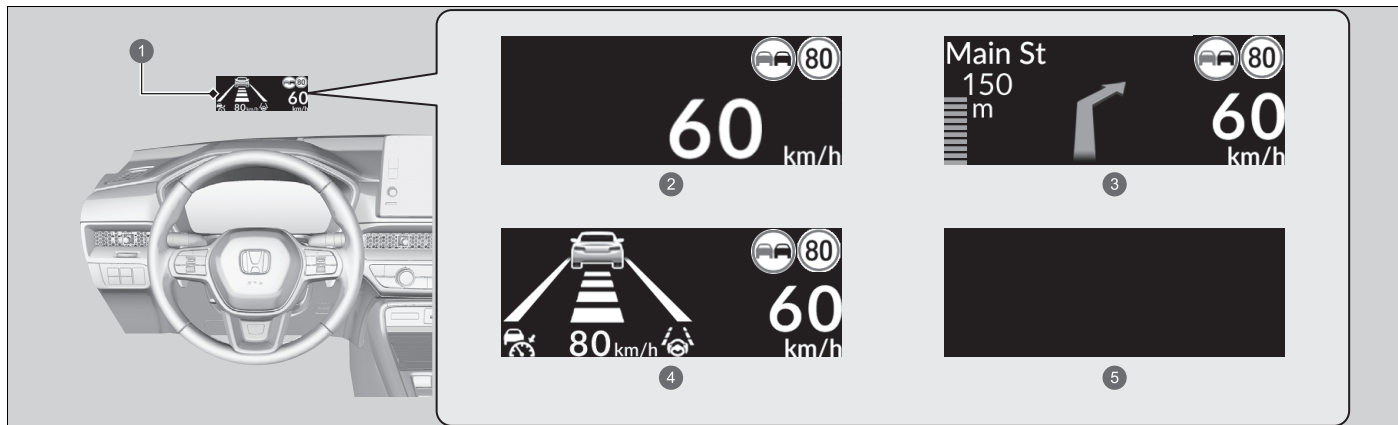

- 1 Head-up-display
- 2 Speedometer
- 3 Navigation
- 4 Førerassistent
- 5 FRA

**■ Sådan justeres head-up-displayets lysstyrke**

Rul på højre vælgerhjul for at vælge **HUD-lysstyrke**, og tryk derefter på højre vælgerhjul.

**Højere lysstyrke:** Rul opad på højre vælgerhjul.

**Lavere lysstyrke:** Rul nedad på højre vælgerhjul.

Tryk på højre vælgerhjul for at forlade funktionen.

**■ Sådan justeres head-up-displayets højde**

Rul på højre vælgerhjul for at vælge **HUD-højde**, og tryk derefter på højre vælgerhjul.

**Hæv head-up-displayet:** Rul opad på højre vælgerhjul.

**Sænk head-up-displayet:** Rul nedad på højre vælgerhjul.

Tryk på højre vælgerhjul for at forlade funktionen.

**►► Sådan justeres head-up-displayets højde**

Når du låser førerdøren op og åbner den med en fjernbetjening eller med det nøglefri adgangssystem, justeres head-up-displayet automatisk til én af de to forudindstillede positioner.

## ■ Speedometer

Viser kørehastigheden i km/t eller mph.

## ■ Aktuel tilstand for den aktive fartpilot med følgefunktion ved lav hastighed, vognbaneassistenten og Traffic Jam Assist

Viser den aktuelle tilstand for den aktive fartpilot med følgefunktion ved lav hastighed, vognbaneassistenten og Traffic Jam Assist.

- **Aktiv fartpilot med følgefunktion ved lav hastighed** S. 525
- **Vognbaneassistent** S. 551
- **Traffic Jam Assist** S. 563

## ■ Navigation

### ■ Kompas

Viser kompasskærbilledet.

### ■ Trinvis rutevejledning

Når navigationssystemet, Android Auto eller Apple CarPlay giver kørselsvejledning, får du vist en trinvis rutevejledning til din destination.

- **Se manualen til navigationssystemet**
- **Android Auto™** S. 350
- **Apple CarPlay** S. 343

## ☒ Speedometer

Du kan ændre hastigheds-/distanceenhederne.

- **Hastigheds-/distanceenheder** S. 181
- **Funktioner, der kan tilpasses** S. 362

## ☒ Navigation

Du kan vælge, om den trinvis rutevejledning skal slås til eller ej under navigation.

- **Funktioner, der kan tilpasses** S. 362

Trinvis rutevejledning er muligvis ikke tilgængelige for alle apps.

# Betjeningsanordninger

Dette afsnit indeholder oplysninger om forskellige nødvendige betjeningsanordninger.

<b>Ur</b> .....	192	Vippesensor* .....	221	<b>Spejle</b> .....	250
<b>Låsning og oplåsning af døre</b>		Dobbeltlås* .....	222	<b>Sæder</b> .....	253
Nøgle.....	193	<b>Ruder</b> .....	223	<b>Interiør-komfortfaciliteter</b> .....	265
Lav signalstyrke fra den nøglefri fjernbetjening .....	195	<b>Panoramatag</b> .....	226	<b>Klima anlæg</b> .....	285
Låsning/oplåsning af dørene udefra.....	196	<b>Betjening af kontakter omkring rattet</b>			
Låsning/oplåsning af dørene indefra.....	203	POWER knap .....	230		
Børnesikringslåse.....	205	Lygter .....	232		
<b>Bagklap</b> .....	206	Aktivt kurvelys .....	238		
<b>Sikkerhedssystem</b>		Intelligent fjernlys .....	240		
Startspærrefunktion .....	217	Vinduesviskere og sprinklere .....	243		
Alarm til sikkerhedssystem .....	218	Knap til elbagrude/elopvarmede sidespejle .....	246		
Ultralydssensorer* .....	220	Hukommelsessystem til kørepositioner .....	247		
		Ratindstilling .....	249		

\* Ikke tilgængelig på alle modeller

## Indstilling af ur

Klokkeslættet kan justeres i urvisningen, når strømtilstanden er indstillet til TIL.

Du kan indstille klokkeslættet og tilpasse urvisningen.

➔ **Indstilling af ur** S. 312

### » Indstilling af ur

Uret i instrumentpanelet ændres også, når uret på audio-/informationskærmen justeres.

## Nøgler

Bilen leveres med et sæt nøgler bestående af følgende:

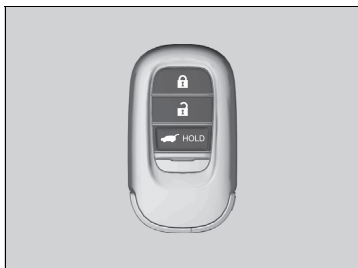

Med nøglerne kan elsystemet slås til og fra og alle døre, bagklappen og opladningsdækslet låses op/i.

### ☒ Nøgler

Alle nøgler er udstyret med en startspærrefunktion. Startspærrefunktionen beskytter bilen mod tyveri.

➤ **Startspærrefunktion** S. 217

Følg nedenstående råd for at undgå, at nøglerne bliver beskadiget:

- Efterlad ikke nøglerne i direkte sollys eller på steder med høje temperaturer eller høj luftfugtighed.
- Pas på ikke at tabe nøglerne eller at placere tunge ting oven på dem.
- Hold nøglerne væk fra væsker, støv og sand.
- Skil ikke nøglerne ad, undtagen når der skal skiftes batterier.

Hvis de elektriske kredse i nøglerne bliver beskadiget, vil elsystemet muligvis ikke aktivere eller fjernbetjeningen ikke fungere.

Hvis nøglerne ikke fungerer, skal du få dem eftersat af din forhandler.

## ■ Indbygget nøgle

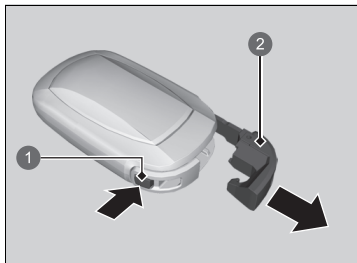

- ① Udløserknop
- ② Indbygget nøgle

Den indbyggede nøgle kan bruges til at låse dørene op, hvis batteriet i den nøglefri fjernbetjening bliver for svagt, og den elektriske funktion til oplåsning af dørene er deaktiveret.

Den indbyggede nøgle tages ud ved at trykke på udløserknappen og derefter trække nøglen ud. Den indbyggede nøgle sættes i igen ved at trykke den ind i den nøglefri fjernbetjening, indtil den klikker.

## ■ Nøglenummermærke

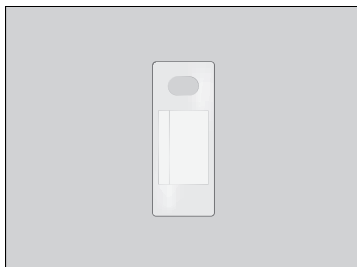

Det indeholder et nummer, som skal bruges, hvis du vil købe en ekstra nøgle.

## ▣ Nøglenummermærke

Sørg for at opbevare nøglenummermærket et sikkert sted uden for bilen.  
Hvis du ønsker at købe en ekstra nøgle, skal du kontakte din forhandler.

Hvis du mister din nøgle, og du ikke kan slå elsystemet til, skal du kontakte din forhandler.



## Lav signalstyrke fra den nøglefri fjernbetjening

Bilen udsender radiobølger for at finde den nøglefri fjernbetjening, så elsystemet kan aktiveres, og alle dørene, bagklappen og opladningsdækslet låses op/i.

I følgende tilfælde er det muligvis ikke muligt at aktivere elsystemet eller låse dørene/bagklappen/opladningsdækslet op/i, eller funktionerne kan være ustabile:

- Kraftige radiobølger udsendes af udstyr i nærheden.
- Du bærer den nøglefri fjernbetjening sammen med telekommunikationsudstyr, bærbare computere, mobiltelefoner eller trådløse enheder.
- Den nøglefri fjernbetjening er i berøring med eller er dækket af en metalgenstand.

### ▣ Lav signalstyrke fra den nøglefri fjernbetjening

Kommunikationen mellem den nøglefri fjernbetjening og bilen forbruger strøm fra batteriet i den nøglefri fjernbetjening.

Batteriets levetid er ca. to år, men dette varierer afhængigt af, hvor ofte fjernbetjeningen bruges.

Der forbruges strøm fra batteriet, hver gang den nøglefri fjernbetjening modtager kraftige radiobølger. Undgå at placere den tæt på elektriske apparater såsom fjernsyn og computere.

Det er muligt at reducere batteriforbruget ved at slå radiobølgemodtagelse fra. Når du holder knapperne til låsning/oplåsning nede samtidig i ca. tre sekunder, blinker lysdioden to gange, og radiobølgemodtagelse slås fra. Hvis du trykker på en af knapperne på den nøglefri fjernbetjening én gang, begynder den at modtage radiobølger igen.

## Låsning/oplåsning af dørene udefra

### ■ Brug af det nøglefri adgangssystem

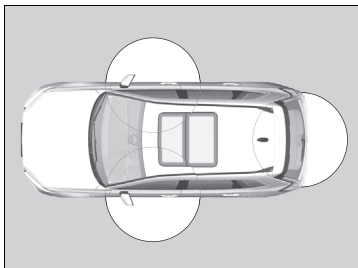

Når du har den nøglefri fjernbetjening på dig, kan du låse dørene, bagklappen og opladningsdækslet op/i.

Du kan låse dørene og bagklappen op/i inden for en radius af ca. 80 cm fra det udvendige dørhåndtag eller fra bagklappens udvendige håndtag.

### ▣ Låsning/oplåsning af dørene udefra

Hvis kontakten til interiørlyset er i positionen "tændt ved døråbning", tændes interiørlyset, når du låser dørene op. Ingen af dørene åbnes: Lyset slukker langsomt efter 30 sekunder.

Dørene låses igen: Lyset slukkes med det samme.

▣ **Interiørlys** S. 265

### ▣ Brug af det nøglefri adgangssystem

Hvis du ikke åbner en dør eller bagklappen inden for 30 sekunder efter at have låst bilen op med det nøglefri adgangssystem, låses dørene og bagklappen automatisk igen.

Du kan kun låse dørene op og i vha. det nøglefri adgangssystem, når strømtilstanden er indstillet til KØRETØJ FRA.

### ▣ Højrestyret model

Det nøglefri adgangssystem kan ikke låse bilen, når en dør er åben.

## ■ Låsning af døre og bagklap

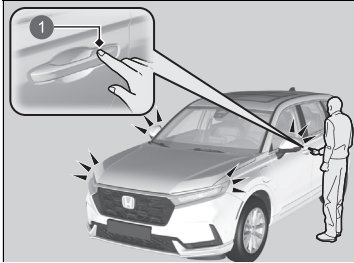

1 Dørlåssensor

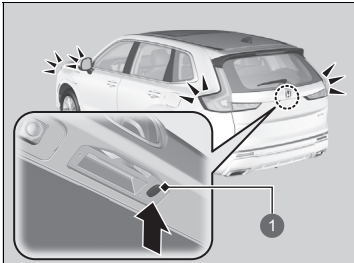

1 Låseknop

Tryk på dørlåssensoren på fordøren, eller tryk på låseknappen på bagklappen.

- Visse udvendige lygter blinker tre gange, alle dørene og bagklappen låses, og alarmen til sikkerhedssystemet aktiveres.

## ☒ Brug af det nøglefri adgangssystem

- Efterlad ikke den nøglefri fjernbetjening i bilen, når du stiger ud. Tag den med dig.
- Selv om du ikke har den nøglefri fjernbetjening på dig, kan du låse dørene og bagklappen op/i, hvis en anden med den nøglefri fjernbetjening på sig er inden for rækkevidde.
- Hvis den nøglefri fjernbetjening er inden for rækkevidde, kan der ske det, at dørene låses op, hvis dørhåndtaget dækkes af vand i tilfælde af kraftig regn eller ophold i en bilvask.
- Hvis du tager fat i et dørhåndtag eller rører en dørlåssensor med handsker på, kan dørsensoren være langsom til at reagere, eller den reagerer muligvis slet ikke, og døren låses således ikke op/i.
- Når du låser døren, har du op til 2 sekunder, hvor du kan trække i håndtaget for at kontrollere, om døren er låst. Hvis du er nødt til at låse døren op, lige efter at du har låst den, skal du vente i mindst 2 sekunder, før du tager fat i håndtaget. Ellers låser døren ikke op.
- Døren åbnes måske ikke, hvis du trækker i den straks efter at have grebet fat i dørhåndtaget. Grib fat i håndtaget igen, og vent, indtil døren er låst op, før du trækker i håndtaget.
- Selv inden for en radius af 80 cm er det ikke sikkert, at du kan låse dørene og bagklappen op/i med den nøglefri fjernbetjening, hvis den er over eller under det udvendige dørhåndtag.
- Den nøglefri fjernbetjening fungerer muligvis ikke, hvis den er for tæt på døren, dørruden og bagklappen.

## ■ Oplåsning af døre og bagklap

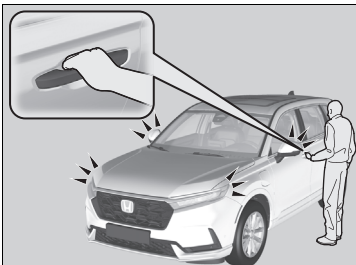

Tag fat i håndtaget i førerdøren:

- Førerdøren og opladningsdækslet låses op.
- Visse udvendige lygter blinker én gang.

Grib fat i håndtaget til passagerdøren:

- Alle dørene, bagklappen og opladningsdækslet låses op.
- Visse udvendige lygter blinker én gang.

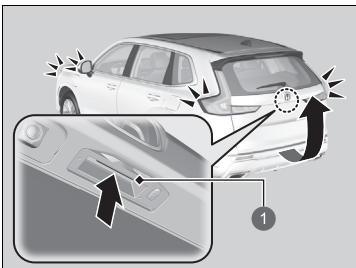

Tryk på det udvendige håndtag:

- Bagklappen låses op.
- Visse udvendige lygter blinker én gang.
- **Åbning/lukning af bagklappen** S. 207

1 Udvendigt håndtag

## ►► Brug af det nøglefri adgangssystem

Lyset blinker, og indstillingerne for døroplåsningstilstand kan tilpasses vha. audio-/informationskærmen.

► **Sådan tilpasses køretøjsindstillingerne**  
S. 370

Du kan også oplåse og åbne med den elektriske bagklap.

► **Sådan bruges bagklappens udvendige håndtag** S. 213

## ■ Forindstilling af låse\*

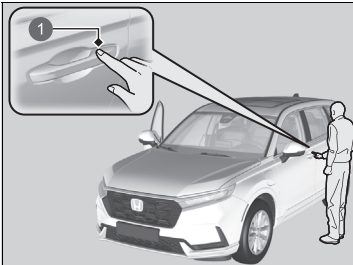

1 Dørlåssensor

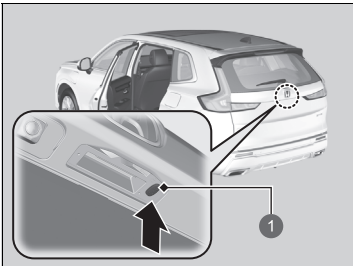

1 Låseknap

Bilen låser automatisk, når du låser dørene på forhånd og derefter lukker dørene og bagklappen. Aktivér forindstilling af låse, når førerdøren er lukket.

1. Berør dørlåssensoren på fordøren, tryk på låseknapen på bagklappen, eller tryk på låseknapen på den nøglefri fjernbetjening.
  - Forindstilling af låse aktiveres.

2. Luk alle dørene og bagklappen.
  - Visse udvendige lygter blinker, når bilen låser.

Sørg for, at dørene og bagklappen er låst, før du bevæger dig væk fra bilen.

## ▣ Forindstilling af låse\*

### ⚠ ADVARSEL

Hvis hænder eller fingre kommer i klemme, når den elektriske bagklap åbnes og lukkes, kan det medføre alvorlig personskade. Sørg for, at alle hænder og fingre, især børns, er fri af den elektriske bagklap.

Forindstilling af låse nulstilles, hvis en dør eller bagklappen åbnes, før bilen er helt låst.

Før en dør låses, skal du sikre dig, at nøglen ikke befinder sig inde i bilen.

Du kan slå funktionen til og fra.

- ▣ **Sådan tilpasses køretøjsindstillingerne**  
S. 370

\* Ikke tilgængelig på alle modeller

## ■ Brug af fjernbetjeningen

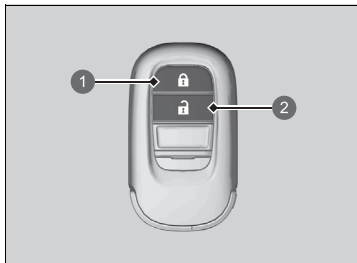

- 1 Låseknop
- 2 Oplåsningsknop



### ■ Låsning af døre og bagklap

Tryk på låseknappen.

- Visse udvendige lygter blinker tre gange, alle dørene, bagklappen og opladningsdækslet låses op, og sikkerhedssystemet aktiveres.

### ■ Oplåsning af døre og bagklap

Tryk på oplåsningsknappen.

#### Ved ét tryk på knappen:

- Visse udvendige lygter blinker én gang, og førerdøren og opladningsdækslet låses op.

#### Ved to tryk på knappen:

- De andre døre og bagklappen låses op.

## ►► Brug af fjernbetjeningen

Hvis du ikke åbner en dør eller bagklappen inden for 30 sekunder efter at have låst bilen op med fjernbetjeningen, låses dørene og bagklappen automatisk igen.

Du kan kun låse dørene op og i vha. fjernbetjeningen, når strømtilstanden er indstillet til KØRETØJ FRA.

### Højrestyret model

Du kan ikke låse dørene udefra, når den nøglefri fjernbetjening befinder sig inde i bilen, og der høres en biplyd. Hvis du vil låse en dør, mens den nøglefri fjernbetjening stadig befinder sig i bilen, skal du gøre et af følgende fire gange:

- Tryk på låseknappen på den nøglefri fjernbetjening.
- Drej nøglen i dørlåsen til låseposition.
- Tryk på dørlåsensoren på fordøren, eller tryk på låseknappen på bagklappen.

Fjernbetjeningen reagerer på laveffektssignaler, hvorfor reaktionsafstanden kan variere alt efter omgivelserne.

### Højrestyret model

Fjernbetjeningen kan ikke låse bilen, når en dør er åben.

## ■ Oplåsning af dørene med nøgle

Hvis oplåsningsknappen på den nøglefri fjernbetjening ikke fungerer, bruges nøglen i stedet for. Nøglehullet er på bagsiden af dørhåndtaget.

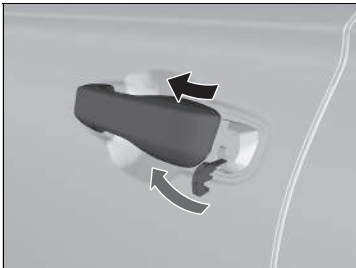

Sæt den indbyggede nøgle ind i nøglecylinderneden under håndtaget, og drej den.

## ☒ Brug af fjernbetjeningen

Hvis fjernbetjeningens reaktionsafstand varierer, skal batteriet nok udskiftes.  
Hvis LED'en ikke lyser, når du trykker på en knap, skal batteriet udskiftes.

☒ **Udskiftning af fjernbetjeningsbatteriet**  
S. 716

Du kan tilpasse døroplåsningsfunktionen.

☒ **Sådan tilpasses køretøjsindstillingerne**  
S. 370

## ☒ Oplåsning af dørene med nøgle

Når du låser op, låses førerdøren op først. Drejning af nøglen endnu en gang inden for få sekunder vil ikke oplåse de resterende døre og bagklappen.

Hvis du låser en dør op med den indbyggede nøgle, mens sikkerhedssystemet er aktiveret, slukkes alarmeren.

Du kan tilpasse døroplåsningsfunktionen.

☒ **Sådan tilpasses køretøjsindstillingerne**  
S. 370

Hvis låseknappen på den nøglefri fjernbetjening ikke fungerer, henvises til følgende.

☒ **Låsning af dør uden brug af nøgle** S. 202

## ■ Låsning af dør uden brug af nøgle

Hvis du ikke har nøglen på dig, eller hvis du af en eller anden grund ikke kan låse en dør med nøglen, kan du låse døren uden.

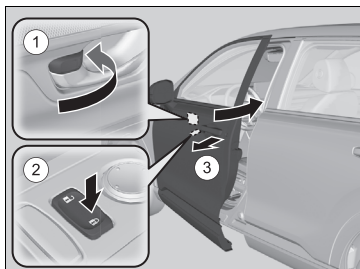

### ■ Låsning af førerdøren

Skub låsetappen fremad ①, eller skub hovedkontakten til centrallåsen i låseretningen ②, og hold derefter ud i det udvendige dørhåndtag ③. Luk døren, og slip derefter håndtaget.

### ■ Låsning af passagerdørene

Skub låsetappen fremad, og luk døren.

### ■ System til forebyggelse af at blive låst ude

Dørene og bagklappen kan ikke låses, når den nøglefri fjernbetjening befinder sig inde i bilen.

## ►► Låsning af dør uden brug af nøgle

Når du låser førerdøren, låses alle de andre døre og bagklappen samtidig.

Før en dør låses, skal du sikre dig, at nøglen ikke befinder sig inde i bilen.



## Låsning/oplåsning af dørene indefra

### ■ Brug af låsetappen

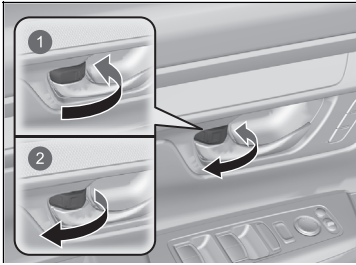

- 1 Låsning
- 2 Oplåsning

#### ■ Låsning af dør

Skub låsetappen fremad.

#### ■ Oplåsning af dør

Træk låsetappen bagud.

### ☒ Brug af låsetappen

Når du låser døren med låsetappen i førerdøren, låses alle de andre døre, bagklappen og opladningsdækslet samtidig.

Når du låser døren op med låsetappen i førerdøren, låses kun førerdøren op.

## ■ Oplåsning med det indvendige håndtag til fordøren

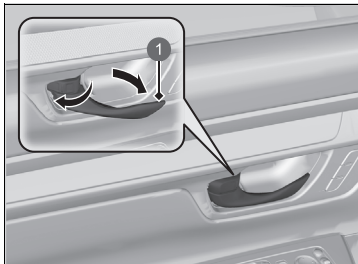

1 Indvendigt håndtag

Træk i det indvendige håndtag til fordøren.

- Døren låses op og åbnes i én bevægelse.

## ■ Brug af hovedkontakten til centrallåsen

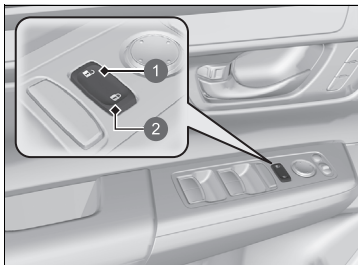

- 1 Oplåsning
- 2 Låsning

Tryk hovedkontakten til centrallåsen ind som vist for at låse alle dørene, bagklappen og opladningsdækslet op/i.

## ►► Oplåsning med det indvendige håndtag til fordøren

Fordørenes indvendige håndtag er konstrueret til, at fører og forsædepassager kan åbne dørene i en enkelt bevægelse. Denne funktion kræver dog, at man aldrig forsøger at trække i fordørenes indvendige håndtag, mens bilen kører.

Børn skal altid sidde på bagsædet, hvor der er børnesikringslås på bagdørene.

► **Børnesikringslås** S. 205

## ►► Brug af hovedkontakten til centrallåsen

Når du låser en af fordørene op/i med hovedkontakten til centrallåsen, låses alle de andre døre, bagklappen og opladningsdækslet op/i samtidig.

## Børnesikringslåse

Børnesikringslåsene forhindrer, at bagdørene kan åbnes indefra, uanset hvilken position låsetappen er i.

### ■ Indstilling af børnesikringslåse

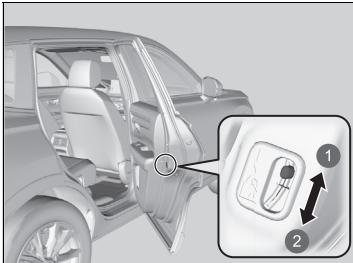

- 1 Låst op
- 2 Lås

Skub knappen på bagdøren til låseposition, og luk døren.

### ■ Når døren åbnes

Åbn døren vha. det udvendige dørhåndtag.

### ▣ Børnesikringslåse

For at åbne døren indefra, når børnesikringslåsene er aktiveret, skal låsetappen være i oplåsningssposition. Rul sideruden ned, stik hånden ud af ruden, og træk i dørhåndtaget udefra.

## Sikkerhedsforanstaltninger ved åbning/lukning af bagklappen

Sørg for, at alle personer og genstande er fri af bagklappen, før du åbner eller lukker den.

Hold bagklappen lukket under kørsel for at:

- ▶ Undgå, at den bliver beskadiget.
- ▶ Undgå, at der trænger udstødningsgas ind i kabinen.
  - **Kulilte** S. 113

### » Sikkerhedsforanstaltninger ved åbning/lukning af bagklappen

#### **⚠ ADVARSEL**

**Personer, der kommer i vejen for en bagklap, der åbnes eller lukkes, kan komme alvorligt til skade.**

**Sørg for, at alle personer er fri af bagklappen, inden den åbnes eller lukkes.**

Pas på ikke at slå hovedet imod bagklappen, og pas på ikke at få hænderne i klemme mellem bagklappen og bagagerummet, når bagklappen lukkes.

Når du lægger bagage ind i eller tager bagage ud af bagagerummet, eller når du bevæger din fod frem og tilbage under midten af bagkofangeren for håndfri adgang, skal du sørge for ikke at stille dig foran udstødningsrøret, mens motoren er i tomgang. Det kan give forbrændinger.

Der må ikke transporteres passagerer i bagagerummet. De kan komme til skade under hårde opbremsninger, pludselige accelerationer eller kollisioner.

## Åbning/lukning af bagklappen

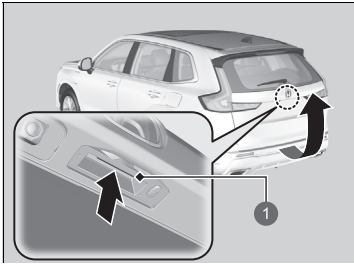

1 Udvendigt håndtag

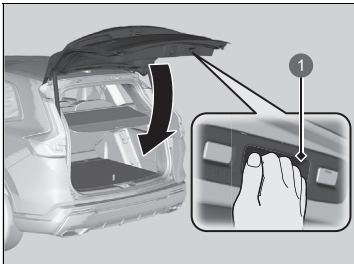

1 Indvendigt håndtag

Når alle døre låses op, låses bagklappen op.

Tryk på det udvendige håndtag på bagklappen i mere end ét sekund, og løft bagklappen op. Når du har den nøglefri fjernbetjening på dig, behøver du ikke at låse bagklappen op, før den åbnes.

Bagklappen lukkes ved at gribe fat i det indvendige håndtag, trække bagklappen ned og trykke den i udefra.

Hvis du lukker bagklappen, mens førerdøren er låst, låses bagklappen automatisk.

- Visse udvendige lygter blinker tre gange.

### ⚠ Sikkerhedsforanstaltninger ved åbning/lukning af bagklappen

Sørg for, at der ikke er bagage eller andre genstande, der rører ved bagklappens støttestivere.

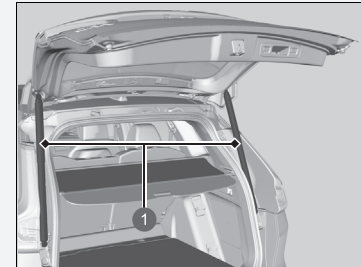

1 Bagklappens støttestivere

### ⚠ Åbning/lukning af bagklappen

- Efterlad ikke den nøglefri fjernbetjening i bilen, når du stiger ud. Tag den med dig.
- Selv om du ikke har den nøglefri fjernbetjening på dig, kan du låse bagklappen op, hvis en anden med den nøglefri fjernbetjening på sig er inden for rækkevidde.
- Efterlad ikke den nøglefri fjernbetjening i bagagerummet, når du lukker bagklappen. Der høres en biplyd, og bagklappen kan ikke lukkes.

## Åbning/lukning af den elektriske bagklap

Den elektriske bagklap kan betjenes ved at trykke på knappen til den elektriske bagklap på fjernbetjeningen, ved at trykke på knappen til den elektriske bagklap på instrumentpanelet i førersiden, ved at trykke på det udvendige håndtag eller den indvendige knap på bagklappen eller ved at bevæge din fod frem og tilbage under midten af bagkofangeren for håndfri adgang.

Den elektriske bagklap kan åbnes/lukkes, når gearvælgeren er i **P**.

### ►► Åbning/lukning af den elektriske bagklap

#### **⚠ ADVARSEL**

**Åbning eller lukning af en elektrisk bagklap, mens en passager står helt eller delvis i vejen for dette, kan forårsage alvorlig personskade.**

**Sørg for, at ingen passagerer eller genstande er i vejen for bagklappen, før den åbnes eller lukkes.**

**ADVARSEL:** Tag altid tændingsnøglen med dig, når du forlader bilen, også hvis du efterlader passagerer i bilen.

#### **BEMÆRK / NOTE**

Skub ikke på eller træk ikke i den elektriske bagklap, når den er ved at åbne eller lukke automatisk.

Hvis du forsøger at tvinge den elektriske bagklap til at åbne eller lukke hurtigere, kan bagklaprammen blive deform.

Når den elektriske bagklap betjenes, skal du sørge for, at der er tilstrækkeligt med plads omkring bilen. Personer i nærheden af bagklappen kan komme alvorligt til skade, hvis bagklappen rammer dem i hovedet. Vær særligt forsigtig, hvis der er børn i nærheden.

## ■ Brug af håndfri adgang

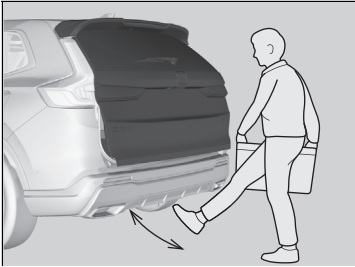

Bevæg foden frem og tilbage i ca. 1 sekund under midten af bagkofangeren for at åbne eller lukke den elektriske bagklap, mens du har den nøglefri fjernbetjening på dig.

- Visse udvendige lygter blinker to gange, og bagklappen begynder at bevæge sig.

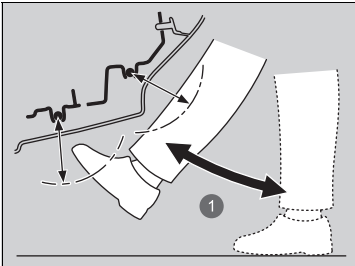

1 Ca. 1 sekund

## ☒ Brug af håndfri adgang

Under regn eller i andre tilfælde, hvor bilen bliver våd, kan sensoren muligvis ikke registrere din fodbevægelse korrekt.

Når du udfører arbejde på eller omkring bagenden af bilen, kan du komme til at åbne eller lukke bagklappen utilsigtet. For at forhindre dette i at ske skal du vælge funktioner, der kan tilpasses, på audio-/informationsskærmen og derefter vælge FRA for denne funktion.

► **Sådan tilpasses køretøjsindstillingerne**  
S. 370

Hvis du holder foden under kofangeren i for lang tid eller bevæger foden fra side til side, åbner eller lukker den elektriske bagklap ikke.

Denne funktion fungerer ikke, hvis du ikke har den nøglefri fjernbetjening på dig. Sørg for, at du har den nøglefri fjernbetjening på dig.

## ■ Elektrisk bagklaps "gå væk"-lukkefunktion

Hvis du går væk fra bilen, mens du har den nøglefri fjernbetjening på dig, lukker den elektriske bagklap automatisk.

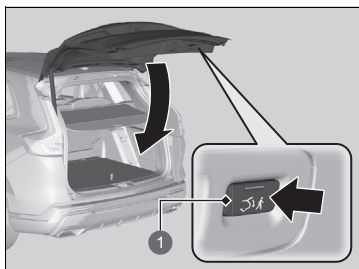

1 Knap til "gå væk"-lukkefunktion

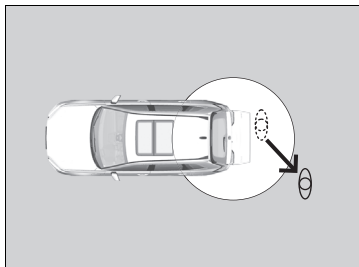

Gå mindst 1,0 m væk

1. Hav den nøglefri fjernbetjening på dig, og tryk på knappen til "gå væk"-lukkefunktionen.

► Indikatoren på knappen til "gå væk"-lukkefunktionen bliver grøn, når "gå væk"-lukkefunktionen aktiveres.

2. Gå mindst 1,0 m væk fra bilen inden for 30 sekunder, efter at du har trykket på knappen til "gå væk"-lukkefunktionen.

► Visse udvendige lygter blinker to gange, og bagklappen begynder at lukke.



## ■ Brug af fjernbetjeningen

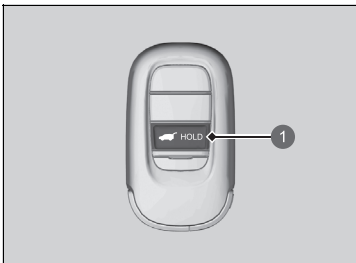

1 Knap til elektrisk bagklap

### ■ Sådan tilpasses åbning af bagklappen

**Altid:** Den elektriske bagklap låses op og åbnes på samme tid. Dette er standardindstillingen.

**Når oplåst:** Bagklappen åbnes, når alle døre låses op.

► **Sådan tilpasses køretøjsindstillingerne** S. 370

Tryk på knappen til den elektriske bagklap i mere end ét sekund for at aktivere, når strømtilstanden er indstillet til KØRETØJ FRA.

► Visse udvendige lygter blinker.

Hvis du trykker på knappen igen, mens den elektriske bagklap bevæger sig, vil den stoppe. Tryk på og hold knappen nede i mere end ét sekund, og bagklappen skifter retning.

## ►► Åbning/lukning af den elektriske bagklap

Den elektriske bagklap vil muligvis ikke åbne og lukke under følgende forhold:

- Elsystemet aktiveres, mens bagklappen er ved at åbne eller lukke automatisk.
- Bilen er parkeret på en stejl bakke.
- Bilen vipper pga. stærk blæst.
- Bagklappen eller taget er dækket af sne eller is.

Hvis du lukker den elektriske bagklap, mens alle dørene er låst, låses bagklappen automatisk, og visse udvendige lygter blinker.

Hvis du udskifter 12 V batteriet eller sikringen til den elektriske bagklap, mens bagklappen er åben, kan den elektriske bagklap blive deaktiveret. Den elektriske bagklap fungerer igen, når du har lukket bagklappen manuelt.

Hvis der monteres andre eftermarkedskomponenter end originaludstyr fra Honda på den elektriske bagklap, kan det forhindre den i at åbne eller lukke helt.

Sørg for, at den elektriske bagklap er helt åben, før du lægger bagage ind og tager den ud.

Der høres en biplyd, hvis du begynder at køre, mens den elektriske bagklap stadig er åben eller i gang med at lukke.

## ■ Sådan bruges knappen til den elektriske bagklap

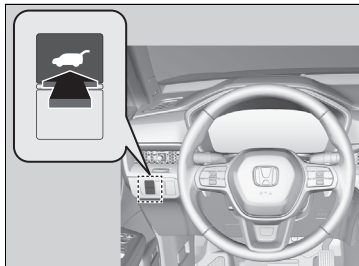

For at åbne eller lukke den elektriske bagklap skal du trykke på knappen til den elektriske bagklap i ca. ét sekund.

► Visse udvendige lygter blinker.

Hvis du trykker på knappen igen, mens den elektriske bagklap bevæger sig, vil den stoppe. Tryk på og hold knappen nede i ca. ét sekund, og bagklappen skifter retning.

## ☒ Åbning/lukning af den elektriske bagklap

Hvis den elektriske bagklap møder modstand, når den er ved at åbne eller lukke, vil den automatiske reverseringsfunktion ændre retningen. Der høres en biplyd tre gange.

Den automatiske reverseringsfunktion stopper, når bagklappen er næsten helt lukket, for at sikre, at den lukkes helt.

Rør ikke ved sensorerne på hver side af bagklappen. Den elektriske bagklap lukker ikke, hvis du rører ved en af sensorerne, mens du prøver at lukke bagklappen.

Pas på ikke at ride sensorerne med skarpe genstande. Hvis de rides, kan de blive beskadiget, og den elektriske bagklaps lukkefunktion vil ikke virke ordentligt.

## ■ Sådan bruges bagklappens udvendige håndtag

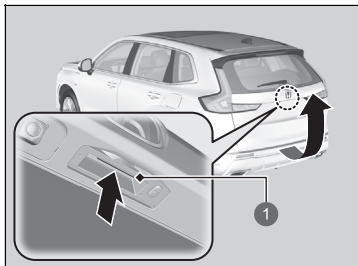

1 Udvendigt håndtag

Hvis du trykker på det udvendige håndtag på bagklappen i ét sekund, åbnes bagklappen automatisk.

- ▶ Hvis du vil åbne bagklappen manuelt, skal du trykke på det udvendige håndtag i mere end ét sekund.

### ☒ **Åbning/lukning af bagklappen** S. 207

Når du har den nøglefri fjernbetjening på dig, behøver du ikke at låse bagklappen op, før den åbnes.

Hvis du trykker på det udvendige håndtag igen, mens den elektriske bagklap bevæger sig, stopper den.

Tryk på det udvendige håndtag, og den elektriske bagklap skifter retning.

## ☒ Sådan bruges bagklappens udvendige håndtag

- Efterlad ikke den nøglefri fjernbetjening i bilen, når du stiger ud. Tag den med dig.
- Selv om du ikke har den nøglefri fjernbetjening på dig, kan du låse bagklappen op, hvis en anden med den nøglefri fjernbetjening på sig er inden for rækkevidde.
- Efterlad ikke den nøglefri fjernbetjening i bagagerummet, når du lukker bagklappen. Der høres en biplyd, og bagklappen kan ikke lukkes.

Du kan slå indstillingen for den elektriske bagklap til og fra.

### ☒ **Sådan tilpasses køretøjsindstillingerne** S. 370

## ■ Sådan bruges bagklappens indvendige knap

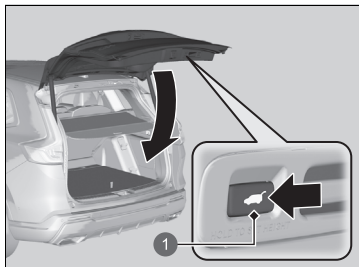

1 Knap indvendigt på bagklappen

Tryk på knappen indvendigt på bagklappen for at lukke den elektriske bagklap.

Hvis du trykker på knappen indvendigt på bagklappen igen, mens den elektriske bagklap bevæger sig, vil den stoppe.

Tryk på knappen indvendigt på bagklappen, og slip den igen, hvorefter den elektriske bagklap skifter retning.

## ■ Sådan programmeres bagklappens position

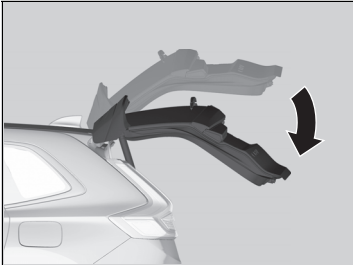

I hvilket omfang den elektriske bagklap åbnes automatisk, kan programmeres.

Sådan programmerer du:

**1.** Åbn bagklappen til den ønskede position.

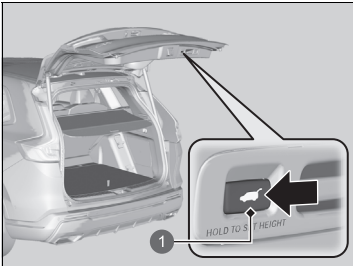

**2.** Tryk på knappen indvendigt på bagklappen, og hold den nede. Du hører et langt bip, efterfulgt af to korte bip.

**1** Knap indvendigt på bagklappen

## ►► Sådan programmeres bagklappens position

Hvis bagklappen er bare en anelse åbnet, kan positionen ikke programmeres, selv om du trykker på knappen indvendigt på bagklappen.

Hvis du ønsker at omprogrammere den elektriske bagklap til at åbne helt, skal du manuelt løfte bagklappen til dens øverste position og følge trin 2 i instruktionerne.

## ■ Automatisk lukning

Hvis du lukker den elektriske bagklap manuelt, låses den automatisk.

## ■ Sikkerhedsfunktion for utilsigtet lukning af elektrisk bagklap

Sænker automatisk den elektriske bagklap, når der er en risiko for, at den helt åbne elektriske bagklap kan falde i af sig selv (f.eks. pga. sne på bagklappen). Der høres en biplyd, mens den elektriske bagklap sænkes.

## » Automatisk lukning

Den automatiske lukkefunktion aktiveres ikke, hvis du trykker på bagklappens udvendige håndtag, mens den elektriske bagklap er ved at lukke.

### BEMÆRK / NOTE

Brug ikke magt på bagklappen, mens den elektriske bagklap er ved at låse.

Hold hænderne væk fra bagklappen, mens du lukker den manuelt, og lad den låse automatisk. Det er farligt at anbringe hænderne rundt om bagklappen, når den begynder at låse af sig selv.

## » Sikkerhedsfunktion for utilsigtet lukning af elektrisk bagklap

Hvis du forsøger at lukke den elektriske bagklap manuelt, straks efter at den åbnes helt, kan sikkerhedsfunktionen for utilsigtet lukning af den elektriske bagklap blive aktiveret.

Når sikkerhedsfunktionen for utilsigtet lukning af den elektriske bagklap er blevet aktiveret, skal du vente, indtil den elektriske bagklap lukkes helt. Hold dig på afstand af den elektriske bagklap, når den er i bevægelse.

Hvis sikkerhedsfunktionen for utilsigtet lukning af den elektriske bagklap konstant aktiveres, skal du kontakte en forhandler.

## Startspærrefunktion

Dette system forhindrer, at elsystemet kan startes med en nøgle, der ikke er forprogrammeret.

Vær opmærksom på følgende, når du trykker på **POWER** knappen:

- Genstande, som udsender kraftige radiobølger, må ikke komme i nærheden af **POWER** knappen.
- Nøglen må ikke være dækket af eller være i berøring med en metalgenstand.
- En nøgle fra en anden bils startspærrefunktion må ikke komme i nærheden af **POWER** knappen.

Anbring ikke nøglen i nærheden af magnetiske genstande. Elektroniske enheder som f.eks. fjernsyn og lydanlæg genererer stærke magnetfelter. Bemærk, at selv en nøglering kan blive magnetisk.

### Startspærrefunktion

#### BEMÆRK / NOTE

Hvis nøglen efterlades i bilen, er der risiko for, at bilen bliver stjålet eller sætter i gang ved et uheld. Sørg altid for at tage nøglen med dig, når bilen efterlades uden opsyn.

Forsøg ikke at reparere eller modificere systemet. Det kan beskadige systemet og forhindre bilen i at starte.

Hvis systemet gentagne gange ikke genkender din nøgles kode, skal du kontakte en forhandler. Hvis du mister din nøgle og ikke kan starte bilen, skal du kontakte en forhandler.

#### Højrestyret model

Træd på brems pedal, og hold den nede, inden strømtilstanden indstilles til TIL første gang, efter at 12 V batteriet har været frakoblet.

## Alarm til sikkerhedssystem

Alarmen til sikkerhedssystemet aktiveres, når bagklappen, frontklappen eller dørene tvinges op. Alarmen aktiveres ikke, hvis bagklappen eller dørene åbnes med fjernbetjeningen eller det nøglefri adgangssystem.

### ■ Når alarmen til sikkerhedssystemet aktiveres

Hornet lyder med mellemrum, og visse udvendige lygter blinker.

### ■ Sådan deaktiveres alarmen til sikkerhedssystemet

Lås bilen op med fjernbetjeningen eller det nøglefri adgangssystem, eller indstil strømtilstanden til TIL. Systemet med horn og afviserblink deaktiveres.

### ■ Indstilling af alarmen til sikkerhedssystemet

Alarmen til sikkerhedssystemet aktiveres automatisk, når følgende betingelser er opfyldt:

- Strømtilstanden er indstillet til KØRETØJ FRA.
- Frontklappen er lukket.
- Alle dørene og bagklappen er låst udefra med fjernbetjeningen eller det nøglefri adgangssystem.

### ■ Når alarmen til sikkerhedssystemet indstilles

Indikatoren for alarmen til sikkerhedssystemet på instrumentpanelet blinker, og blinkintervallet ændrer sig efter ca. 15 sekunder.

### ■ Sådan deaktiveres alarmen til sikkerhedssystemet

Alarmen til sikkerhedssystemet deaktiveres, når bilen låses op med fjernbetjeningen eller det nøglefri adgangssystem, eller når strømtilstanden indstilles til TIL. Indikatoren for alarmen til sikkerhedssystemet slukkes samtidig.

### ⓘ Alarm til sikkerhedssystem

Forsøg ikke at reparere eller modificere systemet. Det kan beskadige systemet og forhindre bilen i at starte.

Alarmen til sikkerhedssystemet er aktiv i ca. 5 minutter, før sikkerhedssystemet deaktiveres.

Systemet gennemgår ti cyklusser af 30 sekunders varighed, hvor hornet lyder, og katastrofeblinket blinker. Afhængigt af omstændighederne kan sikkerhedssystemet fortsætte med at være aktivt i mere end 5 minutter.

Aktivér ikke alarmen til sikkerhedssystemet, hvis der befinder sig personer i bilen, eller hvis en rude er åben. Systemet kan aktiveres ved en fejl, når:

- Døren låses op med låsetappen.
- Frontklappen åbnes med udløserhåndtaget til frontklappen.

Hvis 12 V batteriet løber tør for strøm, efter at du har aktiveret alarmen til sikkerhedssystemet, kan alarmen blive aktiveret, når 12 V batteriet bliver ladet op eller udskiftet. Hvis dette sker, skal alarmen til sikkerhedssystemet deaktiveres ved at låse en af dørene op med fjernbetjeningen eller det nøglefri adgangssystem.

Hvis du låser en dør op med den indbyggede nøgle, mens sikkerhedssystemet er aktiveret, slukkes alarmen.



## » Alarm til sikkerhedssystem

### Højrestyret model

Systemet kan aktiveres ved et uheld. For eksempel når:

- Bilen parkeres i et automatiseret parkeringshus.
- Bilen højtryksvaskes eller køres gennem en automatiseret bilvask.
- Bilen transporteres med tog, færge eller anhænger.
- Bilen udsættes for kraftig regn eller blæst.
- Is fjernes fra køretøjet.

Du kan bruge afbryderknappen til ultralydssensoren/ vippesensoren, så du ikke ved et uheld aktiverer alarmerne til sikkerhedssystemet.

» **Ultralydssensorer\*** S. 220

» **Vippesensor\*** S. 221

\* Ikke tilgængelig på alle modeller

## Ultralydssensorer\*

Ultralydssensorerne aktiveres kun, når alarmerne til sikkerhedssystemet er indstillet. Hvis sensorerne registrerer nogen, der bevæger sig rundt inde i bilen eller er på vej ind i bilen gennem en rude, aktiverer sensorerne alarmerne.

### ■ Sådan indstilles alarmerne til sikkerhedssystemet uden at aktivere ultralydssensorerne

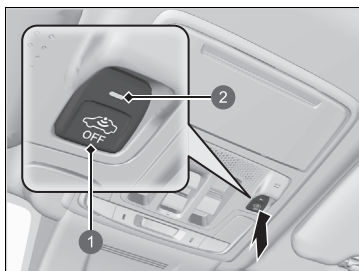

- 1 Afbryderknop til ultralydssensor/vippesensor
- 2 Indikator

Du kan indstille alarmerne til sikkerhedssystemet uden at aktivere ultralydssensoren.

Indstil strømtilstanden til KØRETØJ FRA ved at trykke på **POWER** knappen for at slå ultralydssensorsystemet fra, og tryk derefter på afbryderknappen til ultralydssensor/vippesensoren.

► Indikatoren lyser rødt.

Tryk på afbryderknappen til ultralydssensor/vippesensoren igen for at slå systemet til igen.

Ultralydssensorerne slås til, hver gang du indstiller alarmerne til sikkerhedssystemet, også selv om du slog dem fra sidste gang.

### » Ultralydssensorer\*

Hvad enten ultralydssensorerne er aktiverede eller ej, kan sikkerhedssystemet kun slås fra med fjernbetjeningen eller det nøglefri adgangssystem, ikke med nøglen.

Det er muligt at kontrollere, om bilens sikkerhedssystem har været aktiveret uden din viden. Hvis sikkerhedssystemet har været aktiveret, blinker indikatoren i 5 minutter, efter at du har låst døren op og deaktiveret systemet.

Hvis du imidlertid tænder for elsystemet, og gearvælgeren sættes i en anden position end **[P]**, holder indikatoren op med at blinke efter 5 sekunder.

Hvis ultralydssensoren ikke virker, eller der opstår et andet problem, lyser indikatoren i 5 minutter, efter at du har låst døren op og deaktiveret systemet.

Hvis du imidlertid tænder for elsystemet, og gearvælgeren sættes i en anden position end **[P]**, slukkes indikatoren.

Sikkerhedssystemet kan ved et uheld blive aktiveret af ultralydssensorerne. For eksempel når:

- Der befinder sig en person i bilen
- Et vindue er åbent
- Der hænger tøj eller lignende i bilen

## Vippesensor\*

Vippesensoren aktiveres kun, når alarmeren til sikkerhedssystemet er indstillet. Hvis bilen løftes i et forsøg på at bugserer den eller fjerne hjulene osv., vil sensoren aktivere alarmeren.

### ■ Sådan indstilles alarmeren til sikkerhedssystemet uden at aktivere vippesensoren

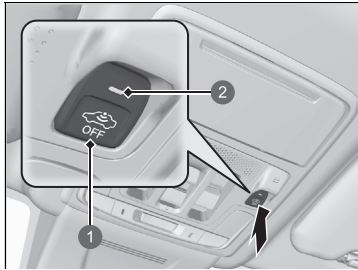

- 1 Afbryderknop til ultralydssensor/  
vippesensor
- 2 Indikator

Du kan indstille alarmeren til sikkerhedssystemet uden at aktivere vippesensoren.

Indstil strømtilstanden til KØRETØJ FRA ved at trykke på **POWER** knappen for at slå vippesensorsystemet fra, og tryk derefter på afbryderknappen til ultralydssensoren/vippesensoren.

▶ Indikatoren lyser rødt.

Tryk på afbryderknappen til ultralydssensoren/vippesensoren igen for at slå systemet til igen. Vippesensoren slås til, hver gang du indstiller alarmeren til sikkerhedssystemet, også selv om du slog den fra sidste gang.

### ⚠ Vippesensor\*

Hvad enten vippesensoren er aktiveret eller ej, kan sikkerhedssystemet kun slås fra med fjernbetjeningen eller det nøglefri adgangssystem, ikke med nøglen.

Det er muligt at kontrollere, om bilens sikkerhedssystem har været aktiveret uden din viden. Hvis sikkerhedssystemet har været aktiveret, blinker indikatoren i 5 minutter, efter at du har låst døren op og deaktiveret systemet.

Hvis du imidlertid tænder for elsystemet, og gearvælgeren sættes i en anden position end **[P]**, holder indikatoren op med at blinke efter 5 sekunder.

Hvis vippesensoren ikke virker, eller der opstår et andet problem, lyser indikatoren i 5 minutter, efter at du har låst døren op og deaktiveret systemet.

Hvis du imidlertid tænder for elsystemet, og gearvælgeren sættes i en anden position end **[P]**, slukkes indikatoren.

Undgå at indstille vippesensoren, når bilen er løftet.

## Dobbeltlås\*

Dobbeltlåsfunktionen deaktiverer låsetappene på alle døre.

### ■ Sådan aktiveres dobbeltlåsfunktionen

- Drej nøglen i førerdøren mod bilens forende to gange inden for 5 sekunder.
- Tryk på låseknappen på fjernbetjeningen to gange inden for 5 sekunder.
- Berør dørlåssensoren på dørhåndtaget, eller tryk to gange på låseknappen på bagklappen inden for 5 sekunder.

### ■ Sådan deaktiveres dobbeltlåsfunktionen

Lås førerdøren op med fjernbetjeningen eller det nøglefri adgangssystem.

### » Dobbeltlås\*

## ⚠ ADVARSEL

Der må ikke befinde sig nogen i bilen, når dobbeltlåsen er aktiveret. Personer, der befinder sig i bilen, kan blive alvorligt syge eller dø pga. de høje temperaturer, der opstår i bilen, hvis den efterlades i solen.

Sørg for, at der ikke befinder sig personer i bilen, før du aktiverer dobbeltlåsen.

Hvis du låser en dør op med den indbyggede nøgle, mens sikkerhedssystemet er aktiveret, slukkes alarmen.

Når dobbeltlåsfunktionen er aktiveret, vil den forblive aktiveret, selv hvis du låser bagklappen op.

## Åbning/lukning af elruderne

Elruderne kan åbnes og lukkes, når strømtilstanden er indstillet til TIL, vha. knapperne i dørene.

Knapperne i førersiden kan bruges til at åbne og lukke alle ruderne. Låseknappen til elruder i førerdøren skal være slået fra (ikke trykket ind, indikator slukket), før ruderne kan åbnes og lukkes fra andre døre end førerdøren.

Når låseknappen til elruder trykkes ind, tændes indikatoren, og det er nu kun elruden i førerdøren, der kan betjenes. Slå låseknappen til elruder til, hvis et barn befinder sig i bilen.

### ▣ Åbning/lukning af elruderne

#### **⚠ ADVARSEL**

Hvis en person får fingrene i klemme, når en elrude lukkes, kan det medføre alvorlig personskade.

Pas på, at dine passagerer ikke får fingrene i klemme, når ruderne lukkes.

**ADVARSEL:** Tag altid tændingsnøglen med dig, når du forlader bilen, også hvis du efterlader passagerer i bilen.

Elruderne kan betjenes i op til 10 minutter, efter at du har indstillet strømtilstanden til KØRETØJ FRA. Lukning af førerdøren deaktiverer denne funktion.

#### **Automatisk reverseringsfunktion**

Hvis der registreres en blokering, når en elrude lukker automatisk, standses lukkebevægelsen, og ruden begynder i stedet at åbne.

Den automatiske reverseringsfunktion til ruden i førerdøren deaktiveres, hvis du bliver ved med at trække op i knappen.

Den automatiske reverseringsfunktion stopper med at registrere blokeringer, når ruden er næsten helt lukket, for at sikre, at ruden lukkes helt.

## ■ Åbning/lukning af ruderne med den automatiske åbne/lukkefunktion

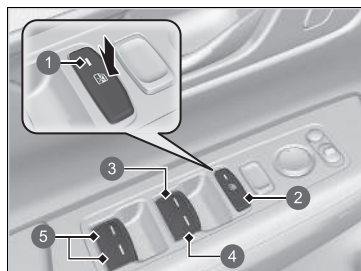

- 1 Indikator
- 2 Låseknop til elruder
- 3 Knap til rude i førerdør
- 4 Knap til rude i passagerdør
- 5 Knap til rude i bageste passagerdør

### ■ Manuel betjening

**Åbning:** Skub knappen lidt ned, og hold den dér, indtil den ønskede position er nået.

**Lukning:** Træk knappen lidt op, og hold den dér, indtil den ønskede position er nået.

### ■ Automatisk betjening

**Åbning:** Tryk hårdt ned på knappen.

**Lukning:** Træk hårdt op i knappen.

Ruden åbner eller lukker helt. Tryk hårdt ned på eller træk hårdt op i knappen for at stoppe rudebevægelsen.

## ■ Åbning/lukning af ruderne med fjernbetjeningen

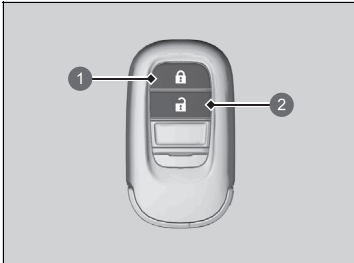

- ① Låseknop
- ② Oplåsningsknop

**Åbning:** Tryk på oplåsningsknappen, og tryk på den igen inden for 10 sekunder, og hold den nede.

**Lukning:** Tryk på låseknappen, og tryk på den igen inden for 10 sekunder, og hold den nede.

Hvis ruderne stopper halvejs, gentages proceduren.

## ☒ Åbning/lukning af ruderne med fjernbetjeningen

Når du åbner/lukker ruderne med fjernbetjeningen, åbnes/lukkes panoramataget også automatisk.

Du kan slå indstillingen, der åbner ruderne med den nøglefri fjernbetjening, til og fra vha. audio-/informationsskærmen.

- **Sådan tilpasses køretøjsindstillingerne**  
S. 370

## Åbning/lukning af panoramataget

Du kan betjene panoramataget, når strømtilstanden er indstillet til TIL. Brug knappen foran på loftet til at åbne og lukke panoramataget.

### » Åbning/lukning af panoramataget

#### ADVARSEL

Hvis hænder eller fingre kommer i klemme, når panoramataget eller solskærmen åbnes eller lukkes, kan det medføre alvorlig personskade.

Pas på ikke at få hænder og fingre i klemme, når panoramataget og solskærmen åbnes og lukkes.

**ADVARSEL:** Tag altid tændingsnøglen med dig, når du forlader bilen, også hvis du efterlader passagerer i bilen.

#### BEMÆRK / NOTE

Åbning af panoramataget, når temperaturen er under frysepunktet, eller når det er dækket af sne eller is, kan beskadige panoramatagets panel eller motor.

Panoramataget kan betjenes i op til 10 minutter, efter at du har indstillet strømtilstanden til KØRETØJ FRA.  
Lukning af førerdøren deaktiverer denne funktion.



#### » Åbning/lukning af panoramataget

Hvis der registreres en blokering, når panoramataget lukker, standser den automatiske reverseringsfunktion lukkebevægelsen, og panoramataget begynder i stedet at åbne, hvorefter det stopper. Den automatiske reverseringsfunktion stopper med at registrere blokeringer, når panoramataget er næsten helt lukket for at sikre, at soltaget lukkes helt.

Du kan bruge fjernbetjeningen til at betjene panoramataget.

#### » **Åbning/lukning af ruderne med fjernbetjeningen** S. 225

## ■ Brug af knappen til panoramataget

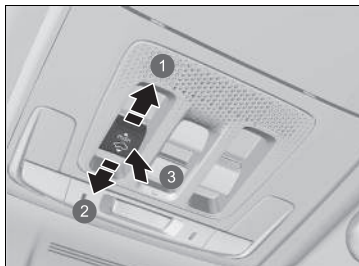

- ① Åbn
- ② Luk
- ③ Vip

### ■ Automatisk betjening

**Åbning:** Træk knappen hårdt tilbage.

**Lukning:** Tryk knappen hårdt frem.

Panoramamataget åbner eller lukker automatisk helt. For at standse panoramataget halvvejs skal du kortvarigt trykke på eller trække i kontakten.

### ■ Manuel betjening

**Åbning:** Træk knappen lidt tilbage, og hold den dér, indtil den ønskede position er nået.

**Lukning:** Skub knappen lidt frem, og hold den dér, indtil den ønskede position er nået.

### ■ Opadvipning af panoramataget

**Vipning:** Skub på midten af knappen til panoramataget.

**Lukning:** Tryk knappen hårdt frem.

## ►► Brug af knappen til panoramataget

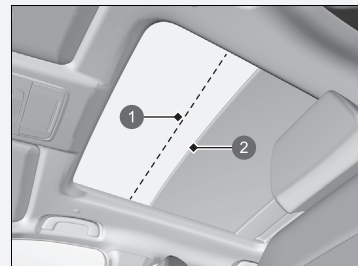

- ① Komfortposition
- ② Helt åben position

Panoramamataget kan ikke åbnes helt i en enkelt handling. Panoramamataget har en komfortposition eller støjrreduktionsposition, hvor taget stopper først.

For at åbne det helt trækkes knappen bagud igen, når taget er stoppet i denne position.

Når panoramataget åbnes, bevæger solskærmen sig med det. Men når panoramataget lukkes, bevæger solskærmen sig ikke.

Når du vipper panoramataget åbent, åbnes solskærmen en anelse for at slippe frisk luft ind. Når du lukker panoramataget fra denne position, vender solskærmen tilbage til lukket position.

## ■ Brug af kontakten til solskærmen

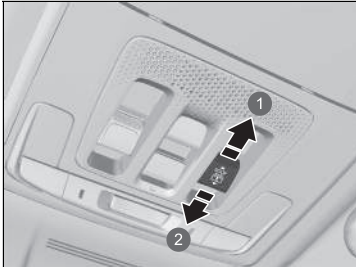

- ① Åbn
- ② Luk

### ■ Automatisk betjening

**Åbning:** Træk knappen hårdt tilbage.

**Lukning:** Tryk knappen hårdt frem.

Solskærmen åbner eller lukker automatisk helt. For at standse solskærmen halvvejs skal du kortvarigt trykke på eller trække i kontakten.

### ■ Manuel betjening

**Åbning:** Træk knappen lidt tilbage, og hold den dér, indtil den ønskede position er nået.

**Lukning:** Skub knappen lidt frem, og hold den dér, indtil den ønskede position er nået.

## ☒ Brug af kontakten til solskærmen

Solskærmen kan åbnes eller lukkes for at justere mængden af lys, der trænger ind i kabinen.

Når du bruger kontakten til solskærmen til at åbne solskærmen, bevæger panoramataget sig ikke.

Solskærmen kan ikke lukkes helt, hvis panoramataget er åbent. Når du lukker solskærmen med panoramataget åbent, stopper solskærmen lige før panoramatagets glas. Når du trykker kontakten fremad igen, lukker solskærmen og panoramataget sammen.

## POWER knap

### ■ Ændring af strømtilstand

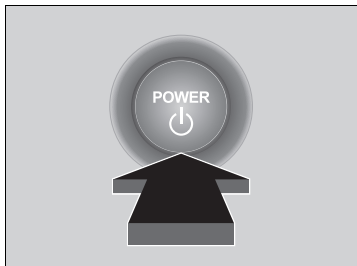

Hvis du medbringer den nøglefri fjernbetjening og trykker på **POWER** knappen uden at træde på bremsepedalen, ændres strømtilstanden i følgende rækkefølge: KØRETØJ FRA → TILBEHØR → TIL → KØRETØJ FRA.

#### **KØRETØJ FRA:**

Strømmen til bilen er slukket.

#### **TILBEHØR:**

Lydanlægget og noget af tilbehøret kan betjenes.

#### **TIL:**

Alt tilbehøret kan betjenes.

### ■ Automatisk slukning

Hvis du forlader bilen i 30 til 60 minutter med gearvælgeren i positionen **P** og strømtilstanden indstillet til TILBEHØR, skifter bilen automatisk til tilstanden svarende til KØRETØJ FRA for at undgå at aflade 12 V batteriet.

### ■ Påmindelse om strømtilstand

Hvis du åbner førerdøren, mens strømtilstanden er indstillet til TILBEHØR, høres der en advarselslyd.

### » POWER knap

Hvis den nøglefri fjernbetjening opbevares i et opbevaringsrum eller et andet sted, hvor signalet kan afbrydes, ændrer strømtilstanden sig muligvis ikke.

## ■ Påmindelse om nøglefri fjernbetjening



Når strømtilstanden er indstillet til alt andet end FRA, og du tager den nøglefri fjernbetjening ud af bilen og lukker døren, lyder der en alarm. Hvis alarmen fortsætter, skal du flytte den nøglefri fjernbetjening et andet sted hen.

■ **Når strømtilstanden TILBEHØR er aktiveret**  
Alarmen lyder uden for bilen.

■ **Når strømtilstanden TIL er aktiveret**  
Der lyder en alarm både inde fra og uden for bilen. Derudover vises en advarselsindikator på instrumentpanelet.

## ☒ Påmindelse om nøglefri fjernbetjening

Når den nøglefri fjernbetjening er inden for systemets rækkevidde, og alle dørene er lukket, annulleres advarselsfunktionen.

Hvis den nøglefri fjernbetjening tages ud af bilen, efter at elsystemet er blevet aktiveret, kan du ikke længere ændre tilstanden for **POWER** knappen eller aktivere elsystemet igen. Sørg altid for, at den nøglefri fjernbetjening er i bilen, når **POWER** knappen betjenes.

Hvis den nøglefri fjernbetjening fjernes fra bilen gennem et vindue, aktiveres advarselslyden ikke.

Læg ikke den nøglefri fjernbetjening på instrumentbrættet eller i handskerummet. Det kan udløse advarselslyden. Under visse andre omstændigheder, som kan forhindre bilen i at lokalisere den nøglefri fjernbetjening, kan advarselslyden også blive udløst, selv om den nøglefri fjernbetjening er inden for systemets rækkevidde.

## Lygter

### ■ Forlygter/positionslys

Lygterne tændes automatisk afhængigt af det omgivende lys. De kan også tændes og slukkes manuelt.

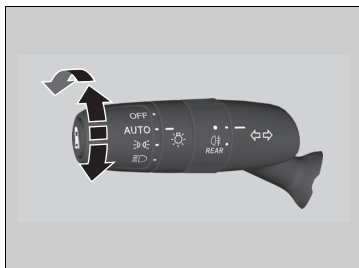

De udvendige lygter tændes automatisk, når lygtekontakten er indstillet til **AUTO**, mens strømtilstanden er indstillet til TIL.

#### ■ Manuel betjening

##### Forlygter/positionslys:

Drej lygtekontakten til positionen

##### Positionslys:

Drej lygtekontakten til positionen

##### Forlygter/positionslys slukket:

Drej lygtekontakten til positionen **OFF**, og slip den, mens gearvælgeren er i positionen **P**, og parkeringsbremsen er aktiveret.

- Lygterne tændes igen automatisk, når:
- Lygtekontakten drejes til positionen **OFF** igen og slippes.
- Gearvælgeren flyttes ud af positionen **P**, og parkeringsbremsen deaktiveres.

### ☒ Lygter

Når lygterne er tændt, lyser indikatoren på instrumentpanelet.

☒ **Indikator for tændte lygter** S. 128

Forlygterne er kun beregnet til enten venstre- eller højrekørsel. Ved kørsel på veje med forskellige færdselsregler skal forlygternes lyskegle justeres.

☒ **Justering af forlygternes lyskegle** S. 478

### ☒ Forlygter/positionslys

Når positionslyset tændes, tændes baglygterne og det bageste nummerpladelys også.

Når lygtekontakten drejes til positionen eller og der slukkes for strømmen, høres en biplyd, når førerdøren åbnes.

Når lygtekontakten er i positionen **AUTO**, og det omgivende lys er svagt, tændes forlygterne og positionslyset, hvis du låser en dør op. De slukker, når døren låses.

Bilen er udstyret med et system til automatisk justering af forlygterne, som automatisk justerer nærlyshøjden på forlygterne. Hvis du oplever en markant ændring i lygternes lodrette vinkel, kan der være et problem med systemet. Få bilen eftersat af en forhandler.

## ■ Fjernlys

Når forlygterne er tændt, skubbes kontaktarmen fremad. Træk kontaktarmen tilbage for at skifte tilbage til nærlys.

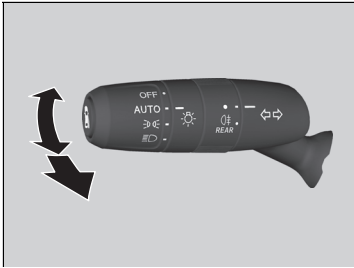

## ■ Blink med fjernlys

Træk kontaktarmen tilbage for at tænde for fjernlyset.

- Slip kontaktarmen for at skifte tilbage til nærlys.

## ►► Forlygter/positionslys

Placering af lyssensoren fremgår nedenfor. Lyssensoren må ikke tildækkes.

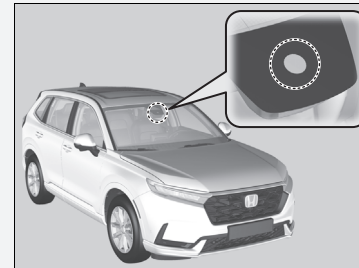

Lad ikke lygterne være tændt, når elsystemet er slukket, da det kan føre til, at 12 V batteriet aflades.

## ■ Afviserblink

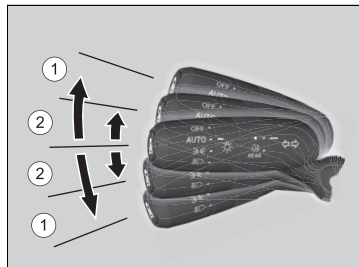

Afviserblinkene virker, når strømtilstanden er indstillet til TIL.

### ■ ①: Afviserblink

Skub kontaktarmen op eller ned, afhængigt af hvilken vej du drejer, hvorefter afviserblinket blinker.

### ■ ②: 1-tryks afviserblink

Når du skubber kontaktarmen let op eller ned, blinker afviserblinket 3 gange.

- Hvis du skubber kontaktarmen let i den modsatte retning, mens der blinkes, stoppes blinket.

## ► Afviserblink

Indikatoren for afviserblink på instrumentpanelet blinker, når de udvendige afviserblink blinker.

### ► Indikatorer for afviserblink og katastrofeblink S. 128



## ■ Forlygteintegrering med vinduesviskerne

Forlygterne tændes automatisk, når vinduesviskerne aktiveres gentagne gange inden for et bestemt tidsrum, hvis forlygtekontakten er i positionen **AUTO**.

Forlygterne slukker automatisk et par minutter senere, hvis vinduesviskerne deaktiveres.

## ■ Automatisk slukning af lygter

Forlygterne, alle andre udvendige lygter og lyset i instrumentpanelet slukkes efter 15 sekunder, når du har indstillet strømtilstanden til KØRETØJ FRA, taget den nøglefri fjernbetjening med dig og lukket førerdøren.

Hvis kontakten imidlertid er i positionen , forbliver positionslysene tændt.

Hvis du indstiller strømtilstanden til KØRETØJ FRA med forlygtekontakten slået til, men ikke åbner døren, slukkes lygterne efter 10 minutter (3 minutter, hvis kontakten er i positionen **AUTO**).

Lyset tændes igen, når du låser førerdøren op eller åbner den. Hvis du låser døren op, men ikke åbner den inden for 15 sekunder, slukker lygterne. Hvis du åbner døren i førersiden, vil du høre en alarmklokke, der advarer dig om, at lygterne er tændt.

### ☒ Forlygteintegrering med vinduesviskerne

Denne funktion aktiveres, mens forlygterne er slukket i positionen **AUTO**. Instrumentpanelets lysstyrke ændres ikke, når forlygterne tændes.

Under mørke lysforhold tænder den automatiske lysstyringsfunktion forlygterne, uanset hvor hurtigt vinduesviskerne kører.

Du kan slå forlygternes integration med viskerfunktionen til og fra.

➤ **Sådan tilpasses køretøjsindstillingerne**  
S. 370

### ☒ Automatisk slukning af lygter

Du kan ændre indstillingen af timeren for automatisk slukning af forlygter.

➤ **Sådan tilpasses køretøjsindstillingerne**  
S. 370

## ■ Tågelygte

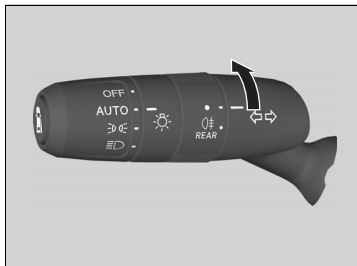

Kan benyttes, når forlygterne er tændt.

## ■ Kørelys

Positions-/kørelys tændes, når følgende betingelser er til stede:

- Strømtilstanden er indstillet til TIL.
- Forlygtekontakten er i positionen **AUTO** eller .
- Det omgivende lys er skarpt.

Når bilen er standset, og hvis du drejer lygtekontakten til positionen **OFF** og slipper den, slukkes kørelyset. Når gearvælgeren flyttes ud af positionen , og parkeringsbremsen deaktiveres, tændes lyset igen. Drejes lygtekontakten til positionen **OFF** endnu engang, tændes lyset igen.

## ☒ Kørelys

Kørelyset og positionslyset bruger den samme lyskilde.

Kørelyset lyser kraftigere end positionslyset.

## Aktivt kurvelys

Forøg synligheden af hjørner, når du foretager et sving. Med strømtilstanden indstillet til TIL, forlygterne tændt og en kørehastighed på mindre end 40 km/t tændes kurvelyset, enten når afviserblinkene eller rattet betjenes, eller gearvælgeren sættes i positionen **R**.

■ **Det hjørne, du drejer omkring, belyses, når:**

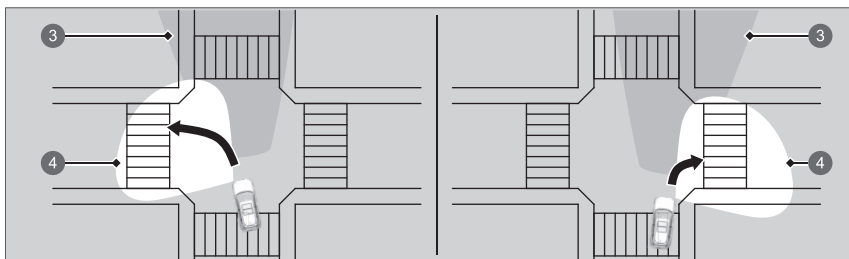

- 1 Du betjener kontaktarmen til afviserblink.
- 2 Du drejer rattet 75 grader eller mere.
- 3 Forlygternes dækningsområde
- 4 Kurvelysets dækningsområde

### ⚡ Aktivt kurvelys

Det aktive kurvelys slukkes automatisk efter fem minutter. For at tænde lyset igen skal den samme tilstand genskabes: Sæt kontaktarmen til afviserblink eller rattet i midterposition, og betjen den eller det derpå igen, eller hvis gearvælgeren er i positionen **R**, flyttes den midlertidigt til en anden position.

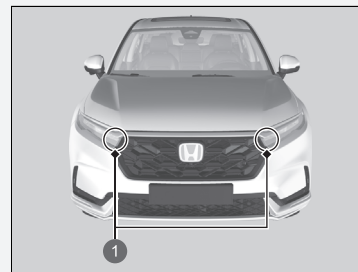

1 Aktivt kurvelys

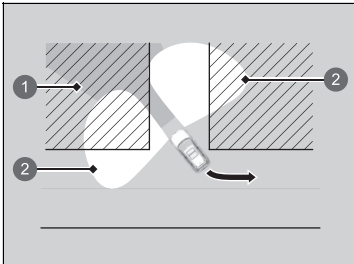

■ **Begge forreste hjørner belyses, når:**

Gearvælgeren sættes i positionen **R**.

- ① Forlygternes dækningsområde
- ② Kurvelysets dækningsområde

## Intelligent fjernlys

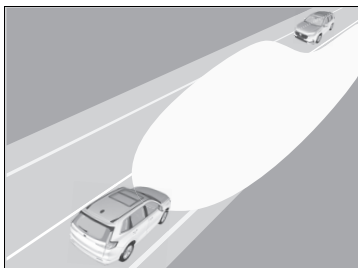

Når du kører om natten, registrerer frontsensorkameraet lyskilder som f.eks. gadelygter eller lygterne på et modkørende eller forankørende køretøj. Systemet skifter automatisk mellem nærlys og fjernlys afhængigt af situationen.

Derudover justerer systemet automatisk lysfordelingen for fjernlyset for at reducere blænding for forankørende og modkørende køretøjer.

Systemet øger også nærlysets dækningsområde, når nærlyset er tændt, og kørehastigheden er 40 km/t eller derunder, hvilket forbedrer udsynet til venstre og højre.

### ► Intelligent fjernlys

Det intelligente fjernlyssystem aktiveres ikke altid i alle situationer. Systemets formål er blot at hjælpe føreren. Du skal altid holde øje med omgivelserne og skifte manuelt mellem fjernlys og nærlys, hvis det er nødvendigt.

Kameraets rækkevidde og den afstand, hvor det kan genkende objekter, varierer afhængigt af forholdene omkring bilen.

Hvad angår håndtering af kameraet, der er monteret indvendigt på forruden, henvises til følgende.

#### ► Frontsensorkamera S. 587

For at det intelligente fjernlys kan fungere korrekt:

- Læg ikke genstande, der reflekterer lyset, på instrumentbrættet.
- Hold forruden omkring kameraet ren.
- Pas ved rengøring af forruden på ikke at komme ruderens på kameralinsen.
- Påsæt ikke genstande, klistermærker eller folie i området omkring kameraet.
- Rør ikke kameralinsen.

Hvis kameraet får et hårdt slag, eller hvis området omkring kameraet skal repareres, kontaktes en forhandler.

## ■ Sådan bruges det intelligente fjernlys

### ■ Aktivering af systemet

Indikatoren for det intelligente fjernlys tændes, og systemet begynder at justere lysfordelingen for fjernlyset, når alle følgende betingelser er opfyldt.

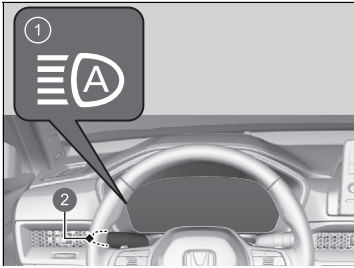

- ❶ Indikator for intelligent fjernlys
- ❷ Lygtekontakt

- Strømtilstanden er indstillet til TIL.
- Lygtekontakten er i positionen **AUTO**.
- Kontaktarmen er i nærlysposition.
- Forlygterne er blevet aktiveret automatisk.
- Det er mørkt uden for bilen.

Hvis indikatoren for det intelligente fjernlys ikke tændes, selv om alle betingelserne er opfyldt, skal du udføre en af nedenstående procedurer for at tænde indikatoren.

- Træk kontaktarmen ind mod dig selv, og slip den.
- Drej lygtekontakten til positionen  og derefter til positionen **AUTO**.

### ► Intelligent fjernlys

I følgende tilfælde skifter det intelligente fjernlyssystem muligvis ikke forlygternes lys korrekt, eller timingen af skiftet kan være ændret. Hvis funktionen til automatisk skift ikke passer til dine kørevaner, skal du skifte manuelt.

- Lysstyrken fra forankørende eller modkørende biler er kraftig eller svag.
- Dårlig sigtbarhed pga. vejret (regn, sne, tåge, frost osv.).
- Lyskilder omkring dig, såsom gadelygter, lyskilte og trafiklys, oplyser vejen forude.
- Lysrefleksionerne fra vejen foran ændres hele tiden.
- Vejen er ujævn eller har mange sving.
- Et køretøj dukker pludselig op foran dig, eller et køretøj foran dig kører ikke lige foran eller lige imod dig.
- Din bil hænger med bagenden pga. stor belastning på bagakslen.
- Et trafikskilt, et spejl eller andre reflekterende genstande foran dig reflekterer kraftigt lys mod bilen.
- Det modkørende køretøj forsvinder ofte under træer ved vejen eller bag midterautoværn.
- Det forankørende eller modkørende køretøj er en motorcykel, en cykel, en knallert eller et andet mindre køretøj.

Det intelligente fjernlyssystem holder nærlyset aktiveret, når:

- Vinduesviskerne kører med høj hastighed.
- Kameraet har registreret tæt tåge.

#### Sådan slås det intelligente fjernlyssystem fra

Du kan slå det intelligente fjernlyssystem til og fra.

#### ► Sådan tilpasses køretøjsindstillingerne

S. 370

### ■ Automatisk justering af lysfordelingen

Systemet begynder automatisk at justere lysfordelingen for fjernlyset, når kørehastigheden er 40 km/t eller derover, og lysfordelingen ændres afhængigt af kørehastigheden eller under følgende forhold:

- Der er et forankørende eller modkørende køretøj med tændte forlygter eller baglygter.
- Der er mange gadelygter på vejen forude.

Hvis kørehastigheden falder til 24 km/t eller derunder, stopper systemet automatisk med at justere lysfordelingen og skifter til nærlys.

### ■ Manuelt skift mellem fjernlys og nærlys

Hvis du ønsker at skifte manuelt mellem fjernlys og nærlys, skal du følge nedenstående procedure. Bemærk, at når du gør det, slukkes indikatoren for det intelligente fjernlys, og det intelligente fjernlys deaktiveres.

#### Vha. kontaktarmen:

Træk kontaktarmen ind mod dig selv for at blinke med fjernlyset, og slip kontaktarmen eller skub den fremad til positionen for fjernlys.

- Hvis du vil genaktivere det intelligente fjernlys, skal du følge en af nedenstående procedurer, hvorefter indikatoren for det intelligente fjernlys tændes.
- Træk kontaktarmen ind mod dig selv, og slip den.
- Drej lygtekontakten til positionen  og derefter til positionen **AUTO**, når kontaktarmen er i positionen for nærlys.

#### Vha. lygtekontakten:

Drej lygtekontakten til positionen .

- Hvis du vil aktivere det intelligente fjernlys igen, skal du dreje lygtekontakten til positionen **AUTO**, når kontaktarmen er i positionen for nærlys, hvorefter indikatoren for det intelligente fjernlys tændes.



## Vinduesviskere og sprinklere

### ■ Forrudeviskere/-sprinklere

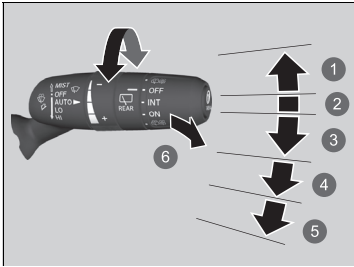

- ① MIST
- ② OFF
- ③ AUTO
- ④ LO: Lavhastighedsviskning
- ⑤ HI: Højhastighedsviskning
- ⑥ Sprinkler

Forrudeviskerne og -sprinklerne kan aktiveres, når strømtilstanden er indstillet til TIL.

#### ■ MIST

Vinduesviskerne kører med høj hastighed, indtil du slipper kontaktarmen.

#### ■ Kontakt til vinduesvisker (OFF, AUTO, LO, HI)

Flyt håndtaget opad eller nedad for at ændre viskerindstillingerne.

#### ■ Sprinkler

Sprøjter sprinklervæske, når du trækker kontaktarmen mod dig.

Når du slipper kontaktarmen i mere end ét sekund, deaktiveres sprinkleren, mens viskerne kører 2-3 gange mere for at rengøre forruden, hvorefter de stopper.

### ☒ Vinduesviskere og sprinklere

#### BEMÆRK / NOTE

Brug ikke vinduesviskerne, når ruden er tør. Det kan ridse ruden og beskadige viskerbladene.

Viskermotoren kan standse midlertidigt for at forhindre overbelastning. Vinduesviskerne vender tilbage til normal funktion inden for et par minutter.

#### BEMÆRK / NOTE

Sluk for forrudesprinklerne, hvis der ikke er mere sprinklervæske. Pumpen kan blive beskadiget.

#### BEMÆRK / NOTE

I koldt vejr kan viskerbladene fryse fast til forruden. Betjening af vinduesviskerne i denne tilstand kan beskadige viskerne. Brug afdugningsfunktionen til at varme forruden op, og tænd for vinduesviskerne.

Hvis vinduesviskerne stopper på grund af en blokering såsom sne, der har ophobet sig, skal du parkere bilen et sikkert sted. Sæt kontakten til vinduesviskerne i positionen **OFF**, og indstil strømtilstanden til TILBEHØR eller KØRETØJ FRA, og fjern derefter blokeringen.

## ■ Automatiske intervalviskere

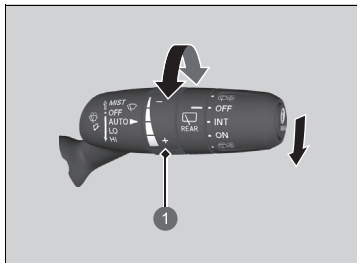

- 1 Justeringsring  
-: Lav følsomhed  
+: Høj følsomhed

Når du trykker kontaktarmen ned til **AUTO**, kører vinduesviskerne en enkelt gang og skifter til automatisk tilstand.

Vinduesviskerne kører i interval ved lav eller høj hastighed og standser afhængigt af den regnmængde, som regnsensoren registrerer.

### ■ Justering af følsomhed for AUTO

Når viskerkontakten er i positionen **AUTO**, kan du justere følsomheden på regnsensoren (vha. justeringsringen), så vinduesviskerne arbejder i overensstemmelse med dine præferencer.

## ►► Automatiske intervalviskere

Placering af regnsensoren fremgår nedenfor.

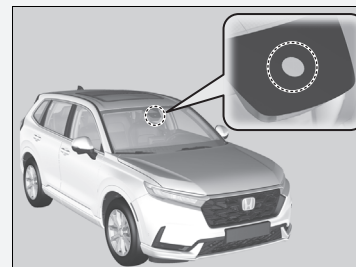

### BEMÆRK / NOTE

**AUTO** skal altid indstilles til **OFF** inden følgende situationer for at forhindre alvorlig beskadigelse af vinduesviskersystemet:

- Rengøring af forruden
- Ophold i bilvaskehal
- Ingen regn

## ■ Bagrudevisker/-sprinkler

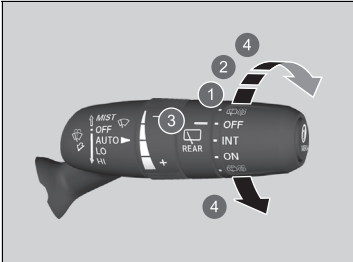

- ❶ INT: Interval
- ❷ ON: Kontinuerlig viskning
- ❸ OFF
- ❹ Sprinkler

Bagrudeviskeren og -sprinkleren kan aktiveres, når strømtilstanden er indstillet til TIL.

### ■ Kontakt til vinduesvisker (OFF, INT, ON)

Indstil kontakten til vinduesviskerne i forhold til den mængde regn, der falder.

### ■ Sprinkler (☒, ☒)

Sprøjtet sprinklervæske på bagruden og bakkameraet, når kontakten drejes til denne position.

Hold den i denne position for også at aktivere bagrudeviskeren. Når du slipper kontakten, stopper sprinkleren, og bagrudeviskeren vender tilbage til den indstilling, der er valgt på kontakten, efter et par visk.

### ■ Betjening i bakgear

Når du sætter gearvælgeren i positionen **R**, mens forrudeviskerne kører, starter bagrudeviskeren automatisk, selv om kontakten til bagrudeviskeren er slukket.

Forrudeviskerens viskerfunktion	Bagrudeviskerens viskerfunktion
Interval	Interval
Lavhastighedsviskning Højhastighedsviskning	Kontinuerligt

## Knap til elbagrude/elopvarmede sidespejle

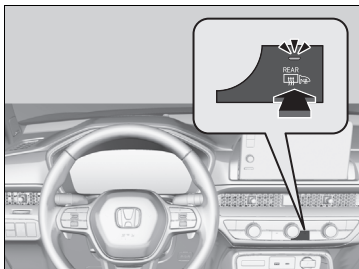

Tryk på knappen til elbagruden og de elopvarmede sidespejle for at afdugge bagruden og spejlene, når strømtilstanden er indstillet til TIL.

Elbagruden og de elopvarmede sidespejle slukker automatisk efter 10-30 minutter afhængigt af udetemperaturen. Hvis udetemperaturen er 0 °C eller derunder, slukkes den dog ikke automatisk.

### ☒ Knap til elbagrude/elopvarmede sidespejle

Systemet forbruger meget strøm, så slå det fra, når ruden er afrimet. Undlad også at bruge systemet i længere tid, mens elsystemet er afbrudt. Det kan svække 12 V batteriet og gøre det svært at aktivere elsystemet.

Når strømtilstanden indstilles til TIL, og udendørstemperaturen er under 5 °C, aktiveres de elopvarmede sidespejle muligvis automatisk i 10 minutter.

## Hukommelsessystem til kørepositioner

Du kan gemme to kørestillinger (undtagen for den elektriske lændestøtte) vha. hukommelsessystemet til kørepositioner.

Når du låser førerdøren op og åbner den med den nøglefri fjernbetjening eller det nøglefri adgangssystem, justeres sædet automatisk til én af de to forudindstillede positioner.

- **DRIVER 1** senderenheden er forbundet med hukommelsesknop 1.
- **DRIVER 2** senderenheden er forbundet med hukommelsesknop 2.



- ① **DRIVER 1**
- ② **DRIVER 2**

Førersædet flyttes bagud afhængigt af den indstillede sædeposition, når du

- Standser bilen.
- Sætter gearvælgeren i positionen **P**.
- Indstiller strømtilstanden til KØRETØJ FRA.
- Åbner førerdøren.

Når strømtilstanden er indstillet til TILBEHØR, flyttes førersædet frem til den forudindstillede **DRIVER 1** eller **2** position.

### ▣ Hukommelsessystem til kørepositioner

På audio-/informationsskærmen kan du deaktivere den automatiske sædeindstillingsfunktion.

- ▣ **Sådan tilpasses køretøjsindstillingerne**  
S. 370

Funktionen til nem udstigning i førersædet kan slås til og fra.

- ▣ **Sådan tilpasses køretøjsindstillingerne**  
S. 370

#### Sådan fungerer systemet

Systemet fungerer ikke, hvis:

- Gearvælgeren er flyttet ud af positionen **P**
- En af hukommelsesknapperne trykkes ned, mens sædet er i bevægelse.
- Sædepositionen justeres under drift.
- En af de gemte positioner er indstillet til helt bagud.

Systemet genkender muligvis ikke en nøgle, hvis:

- Nøglen er tæt på en mobiltelefon eller en anden trådløs enhed.
- Begge nøgler befinder sig i bilen samtidig.
- Kørepositions hukommelsessystemet deaktiveres i funktionerne, der kan tilpasses.
- Førerdøren åbnes, uden at der gribes helt fat i dørhåndtaget.

## ■ Sådan lagres en position i hukommelsen

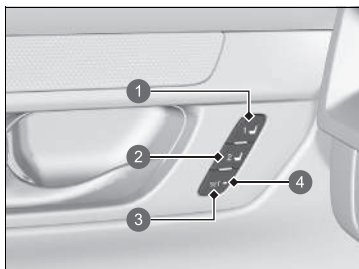

- 1 Hukommelsesknop 1
- 2 Hukommelsesknop 2
- 3 **SET** knop
- 4 Indikator

1. Indstil strømtilstanden til TIL. Justér førersædet til den ønskede position.
2. Tryk på **SET** knappen.  
► Indikatoren for **SET** knappen tændes.
3. Tryk på hukommelsesknop **1** eller **2** inden for fem sekunder, og hold den nede, efter at du har trykket på **SET** knappen.  
► Der høres en biplyd, og indikatoren for **SET** knappen slukkes.

## ■ Sådan kaldes en lagret position frem

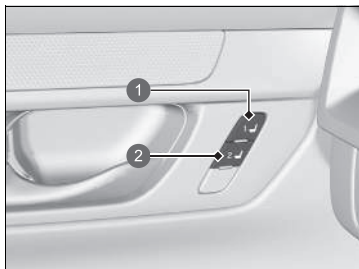

- 1 Hukommelsesknop 1
- 2 Hukommelsesknop 2

1. Sæt gearvælgeren i positionen **P**.
2. Aktivér parkeringsbremsen.
3. Tryk på hukommelsesknop (**1** eller **2**).

Sædet flyttes automatisk til den lagrede position.

## ►► Sådan lagres en position i hukommelsen

Når du trykker på **SET** knappen, vil lagringen blive annulleret, hvis:

- Du ikke trykker på hukommelsesknappen inden for 5 sekunder.
- Du genjusterer sædeindstillingen, før du hører et dobbelt bip.
- Du indstiller strømtilstanden til en hvilken som helst anden indstilling end TIL.

## ►► Sådan kaldes en lagret position frem

Sædebevægelsen standses, hvis du:

- Trykker på **SET** knappen eller en hukommelsesknop (**1** eller **2**).
- Justerer sædet.
- Sætter gearvælgeren i en anden position end **P**.

## Ratindstilling

Rattet kan indstilles både i højden og i længderetningen, så det sikres, at du får et komfortabelt greb om rattet og sidder i en komfortabel kørestilling.

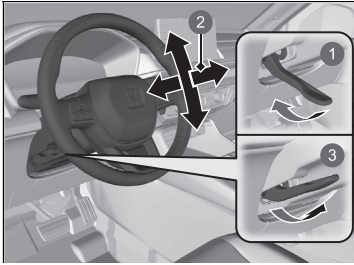

- 1 Udløs
- 2 Indstil
- 3 Lås

1. Skub håndtaget til indstilling af rattet ned, mens bilen er standset.
  - Håndtaget til indstilling af rattet er placeret under ratstammen.
2. Rattet kan indstilles i højden og i længderetningen.
  - Kontrollér, at du kan se målerne og indikatorerne på instrumentpanelet.
3. Træk håndtaget til indstilling af rattet op for at fastlåse rattet i den ønskede position.
  - Kontrollér efter indstillingen, at rattet er fastlåst ved at bevæge det op og ned og frem og tilbage.

### » Ratindstilling

## ⚠ ADVARSEL

Indstilling af rattet under kørsel kan medføre, at du mister kontrollen over bilen med alvorlig personskade til følge i tilfælde af kollision.

Rattet må kun indstilles, når bilen holder stille.

## Indvendigt bakspejl

Bakspejlet skal indstilles, når du sidder i korrekt kørestilling.

### Bakspejl med automatisk nedblændingsfunktion

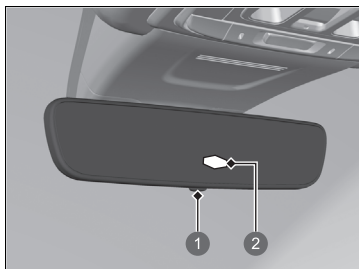

- 1 AUTO knap
- 2 Sensor

Den automatiske nedblændingsfunktion reducerer blændingen fra lygter på bagfrakommende biler, når du kører om natten. Tryk på AUTO knappen for at aktivere og deaktivere denne funktion. Når funktionen er aktiveret, lyser AUTO indikatoren.

### Spejle

Kontrollér, at de indvendige og udvendige spejle er rene og korrekt indstillet.

Foretag alle indstillinger, inden du begynder at køre.

➤ **Forsæder** S. 253

### Bakspejl med automatisk nedblændingsfunktion

Den automatiske nedblændingsfunktion annulleres, når gearvælgeren sættes i positionen **R**.



## Elsidespejle

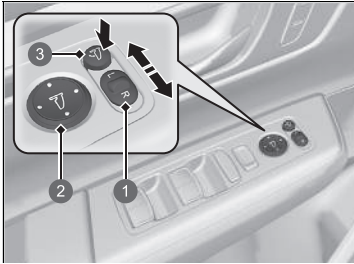

- 1 Vælgerkontakt
- 2 Kontakt til indstilling
- 3 Knap til indklapning af spejle

Sidespejlene kan indstilles, når strømtilstanden er indstillet til TIL.

### ■ Indstilling af sidespejle

**L/R-vælgerkontakt:** Vælg venstre eller højre sidespejl. Efter indstilling af sidespejlet skal kontakten sættes tilbage i midterposition.

**Kontakt til indstilling af sidespejl:** Tryk på kontakten for at bevæge sidespejlet til venstre, højre, op eller ned.

### ■ Sidespejle med indklapningsfunktion

Tryk på knappen til indklapning af spejle for at klappe sidespejlene ind og ud.

### ■ Sidespejl med nedadvipningsfunktion

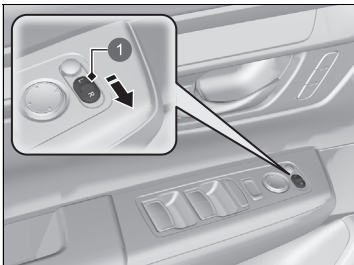

- 1 Vælgerkontakt

Hvis denne funktion er aktiveret, vippes sidespejlet i passagersiden automatisk ned, når du sætter gearvælgeren i positionen **R**. Dette giver et godt overblik i passagersiden, når du bakker. Spejlet vender automatisk tilbage til den oprindelige position, når du flytter gearvælgeren ud af positionen **R**.

For at aktivere denne funktion indstilles strømtilstanden til TIL, og vælgerkontakten skubbes mod passagersiden.

## ■ Automatisk indklapning af sidespejle

### ■ Indklapning af sidespejlene

Tryk på låseknappen på den nøglefri fjernbetjening eller bagklappen, eller berør dørlåssensoren på en af fordørene.

- Sidespejlene klappes automatisk ind.

### ■ Udklapning af sidespejlene

Tryk på oplåsningsknappen på den nøglefri fjernbetjening, eller tag fat i dørhåndtaget på en af fordørene.

- Sidespejlene klappes automatisk ud.

## ►► Automatisk indklapning af sidespejle

Sidespejlene klappes ikke automatisk ud, hvis de er blevet klappet ind med kontakten til indklapning.

Du kan slå funktionen til automatisk indklapning af sidespejle til og fra.

### ► Sådantilpasses køretøjsindstillingerne

S. 370

Sidespejlene klappes ikke automatisk ind, når der låses inde fra bilen med låsetappen eller hovedkontakten til centrallåsen.

## Forsæder

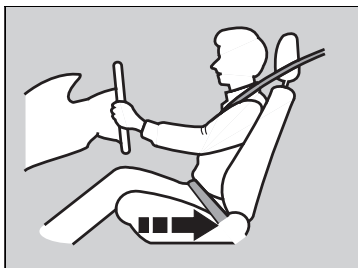

Flyt sædet bagud, indtil du har plads nok.

Indstil førersædet så langt tilbage som muligt, samtidig med at du har fuld kontrol over bilen. Du skal kunne sidde oprejst og godt tilbage i sædet, du skal kunne træde på pedalerne uden at være nødt til at læne dig forover, og du skal kunne nå rattet, så det føles behageligt at køre. Passagersædet skal indstilles på samme måde, så det er så langt væk fra den forreste airbag i instrumentbrættet som muligt.

### ☒ Sæder

Indstilling af sædet skal altid foretages før kørslen.

### ☒ Forsæder

## ⚠ ADVARSEL

At sidde for tæt på en airbag kan medføre alvorlig personskade eller dødsfald, hvis airbaggen udløses.

Sid altid så langt væk fra de forreste airbags som muligt, samtidig med at du har kontrol over bilen.

Ud over at indstille sædet kan du også indstille rattet op og ned og frem og tilbage. Sørg for, at der er mindst 25 cm mellem midten af rattet og brystkassen.

## ■ Indstilling af sæde

### ■ Indstilling af elektriske forsæder

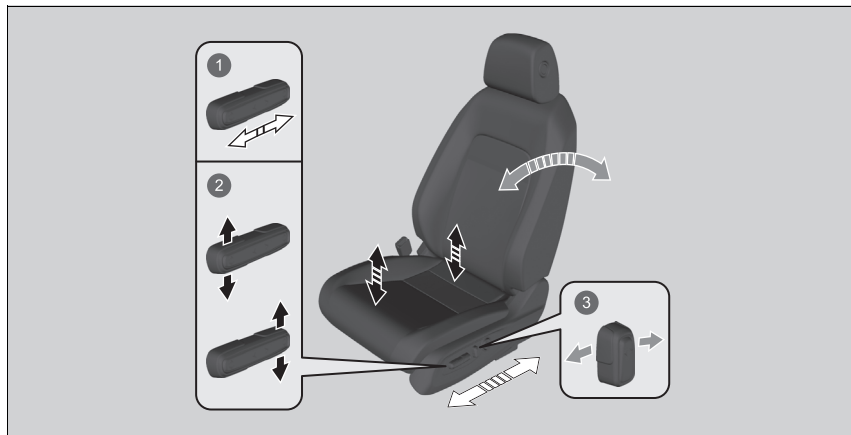

- 1 Indstilling i længderetningen
- 2 Indstilling i højden (kun førersæde)
- 3 Indstilling af ryglænets hældning

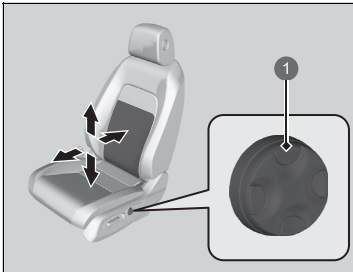

1 Knap til justering af lændestøtte

■ **Knap til justering af lændestøtte**

**Tryk op:** For at flytte lændestøtten opad.

**Tryk ned:** For at flytte lændestøtten nedad.

**Tryk frem:** For at øge hele lændestøtten.

**Tryk tilbage:** For at reducere hele lændestøtten.

## ■ Indstilling af ryglæn

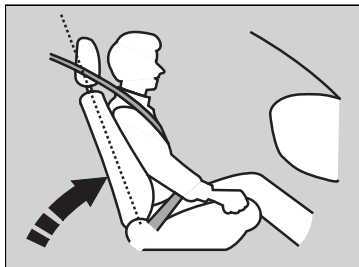

Førersædets ryglæn skal indstilles til en behagelig, opretstående position, og der skal være tilstrækkelig afstand mellem din brystkasse og airbagdækslet midt på rattet.

Forsædepassageren skal også indstille sit ryglæn til en behagelig, opretstående position.

Hvis ryglænet hælder så meget bagud, at skulderdelen af trepunktsselen ikke længere hviler mod passagerens brystkasse, nedsættes selens beskyttende egenskaber. Det øger også risikoen for at glide ud af selen ved kollision med alvorlig personskade til følge. Jo mere ryglænet hælder bagud, jo større er risikoen for personskade.

## ▣ Indstilling af ryglæn

### **⚠ ADVARSEL**

Hvis ryglænet hælder for meget bagud, kan det medføre alvorlig personskade eller dødsfald i tilfælde af kollision.

Indstil ryglænet til en opretstående position, og sæt dig godt tilbage i sædet.

Undlad at have en pude eller andet mellem ryglænet og din ryg.

Dette kan medføre, at sikkerhedsselen eller airbaggen ikke fungerer korrekt.

Hvis du ikke kan komme langt nok væk fra rattet og stadig nå instrumenter, kontakter og betjeningsanordninger, anbefales du at undersøge, om der findes ekstraudstyr, som kan hjælpe dig.

## Bagsæder

### ■ Indstilling af sæde

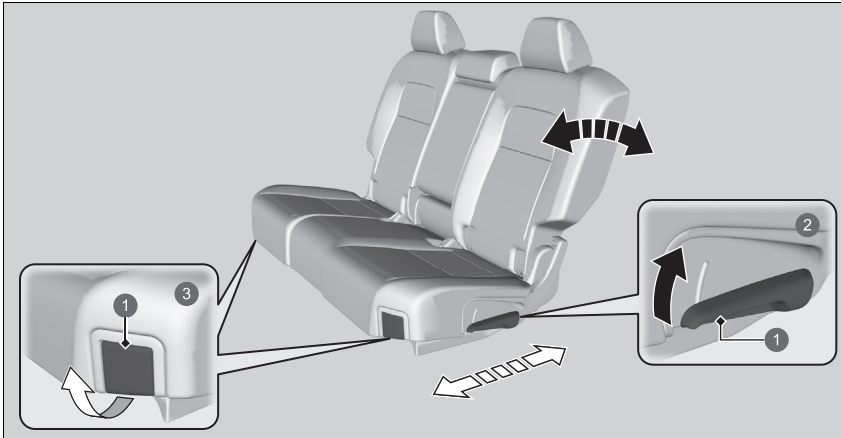

① Håndtag

② **Indstilling af ryglænets hældning**

Træk op i håndtaget for at ændre vinklen.

③ **Indstilling i længderetningen**

Træk op i håndtaget for at flytte sædet, og slip derefter håndtaget.

### » Bagsæder

## ⚠ ADVARSEL

Et ikke-låst sæde eller ryglæn kan bevæge sig ud af position eller klappe sammen uden varsel i tilfælde af en pludselig acceleration eller standsning eller i tilfælde af en ulykke.

Et sæde eller ryglæn, der pludselig bevæger sig eller klapper sammen, kan resultere i alvorlig personskade eller dødsfald.

Sørg altid for, at alle sæder og ryglæn er låst fast, før du kører.

Når sædet er indstillet korrekt, skal det rokkes frem og tilbage for at sikre, at det er fastlåst.

## ■ Nedklapning af bagsæder

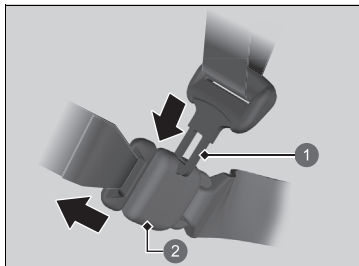

- 1 Selespænde
- 2 Selelås

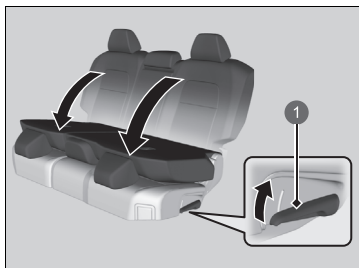

- 1 Udløserhåndtag

1. Gem først den midterste sikkerhedssele af vejen. Indsæt selespændet i åbningen på siden af selelåsen.
2. Træk sikkerhedssele ind i holderen i loftet.
  - **Sikkerhedssele med aftagelig selelås**  
S. 57
3. Sænk nakkestøtten på bagsædet helt ned. Skub armlænet op og ind i ryglænet.

4. Træk i udløserhåndtaget, og klap sædet ned.

## ►► Nedklapning af bagsæder

### ▲ ADVARSEL

**Sørg for, at ryglænen er låst forsvarligt på plads før kørsel.**

Bagsæderyglænet kan klappes ned for at skabe mere plads til bagage i bagagerummet.

Fjern eventuelle genstande fra bagsædehynden og gulvet, før du klapper bagsædet ned.

Forsæderne skal være skubbet så langt frem, at de ikke kommer i kontakt med bagsæderne, når de klappes ned.

Skub ryglænet hårdt tilbage for at flytte det tilbage til dets oprindelige position. Kontrollér, at alle skuldreseler bagi er placeret foran ryglænene.

**Kontrollér, at alle genstande i bagagerummet eller genstande, der stikker ud gennem åbningen i bagsæderne, er fastgjort. Løse genstande kan blive slynget fremad i bilen ved hård opbremsning.**



## Påmindelse om ting på bagsæde

Denne funktion advarer dig om, at der kan være passagerer eller genstande på bagsæderne, før du stiger ud af bilen. Den aktiveres, når bilen indstilles til KØRETØJ FRA, hvis bagdørene blev åbnet, kort tid før eller efter at bilen blev indstillet til TIL.

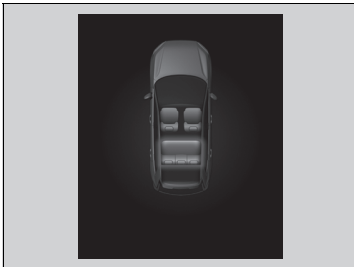

Der vises en påmindelse i førerinformationssystemet, og der lyder en alarm, når strømtilstanden er indstillet til KØRETØJ FRA.

### ☒ Påmindelse om ting på bagsæde

Når strømtilstanden er indstillet til KØRETØJ FRA, vises påmindelsen kortvarigt, hvorefter funktionen deaktiveres.

Påmindelsen fungerer ikke, hvis strømtilstanden ikke er blevet indstillet til TIL inden for 10 minutter efter betjening af bagdørene.

Systemet registrerer ikke passagerer på bagsæderne. I stedet registrerer det, når en bagdør åbnes eller lukkes, hvilket indikerer, at der kan være noget på bagsæderne.

Notifikationsindstillingen kan deaktiveres.

#### ☒ Sådan tilpasses køretøjsindstillingerne

S. 370

## Oprethold en korrekt siddestilling

Når alle passagererne har indstillet deres sæde og nakkestøtte og spændt deres sikkerhedssele, er det meget vigtigt at sidde oprejst, godt tilbage i sædet og med fødderne i gulvet, indtil bilen holder stille, og strømtilstanden er afbrudt.

En forkert siddestilling kan øge risikoen for personskade i tilfælde af kollision. Hvis en passager f.eks. synker sammen i sædet, ligger ned, sidder sidelæns, læner sig forover, bagover eller til siden eller sætter fødderne op, øges risikoen for personskade betydeligt i tilfælde af kollision.

Endvidere kan en forsædepassager i en forkert siddestilling blive alvorligt kvæstet eller omkomme i tilfælde af kollision, hvis vedkommende rammer dele i kabinen eller bliver ramt af en udløst airbag.

### ► Oprethold en korrekt siddestilling

#### **▲ ADVARSEL**

En forkert siddestilling kan medføre alvorlig personskade eller dødsfald i tilfælde af kollision.

Sid altid oprejst, godt tilbage i sædet og med fødderne i gulvet.

## Nakkestøtter

Bilen er udstyret med nakkestøtter på alle siddepladser.

### ■ Indstilling af de forreste nakkestøtters positioner

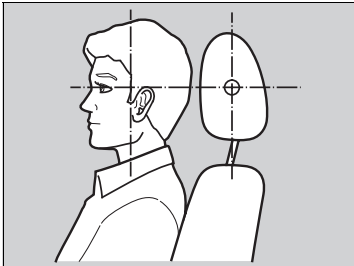

Nakkestøtter beskytter bedst mod piskesmæld og anden personskade i tilfælde af kollision, når passagerens bagehoved hviler midt på nakkestøtten. Den øverste del af passagerens øre bør flugte med midten af nakkestøtten.

Sørg for at holde hovedet midt på nakkestøtten.

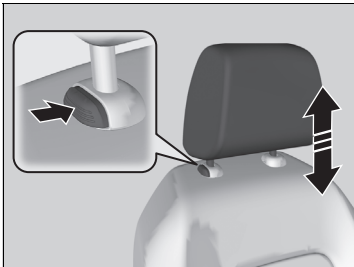

#### Sådan flyttes en nakkestøtte opad:

Træk nakkestøtten opad.

#### Sådan flyttes en nakkestøtte nedad:

Skub den nedad, samtidig med at du trykker på udløserknappen.

### ▣ Indstilling af de forreste nakkestøtters positioner

## ⚠ ADVARSEL

Forkert indstilling af nakkestøtterne nedsætter deres evne til at give støtte og øger risikoen for alvorlig personskade i tilfælde af kollision.

Kontrollér, at nakkestøtterne er korrekt monteret og indstillet før kørslen.

For at nakkestøtterne kan fungere korrekt:

- Undlad at hænge genstande på nakkestøtterne eller omkring nakkestøtternes ben.
- Undlad at placere genstande mellem en passager og ryglænet.
- Kontrollér, at alle nakkestøtterne er monteret korrekt.

Nakkestøtterne på forsæderne kan ikke afmonteres.

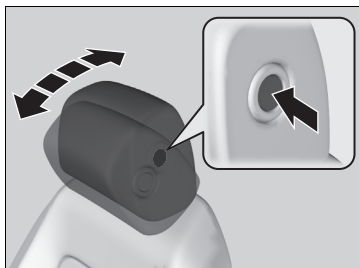

Vinklen på nakkestøtterne på forsæderne kan justeres, så de passer til dit og forsædepassagerens hoved.

**Sådan vippes en nakkestøtte fremad:** Skub nakkestøtten fremad.

**Sådan sættes en nakkestøtte tilbage i den oprindelige position:** Tryk på udløserknappen.

### ■ Indstilling af nakkestøtterne på bagsædet

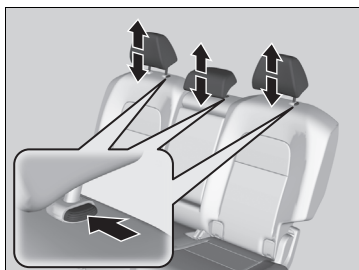

Passagerer, der sidder på bagsædet, skal indstille højden på nakkestøtten til en egnet position, før kørslen påbegyndes.

**Sådan flyttes en nakkestøtte opad:**

Træk nakkestøtten opad.

**Sådan flyttes en nakkestøtte nedad:**

Skub den nedad, samtidig med at du trykker på udløserknappen.

### ▣ Indstilling af nakkestøtterne på bagsædet

Når du bruger nakkestøtten på bagsædets midterplads, skal du trække den op til den højeste position. Du må ikke bruge dem i en lavere position.

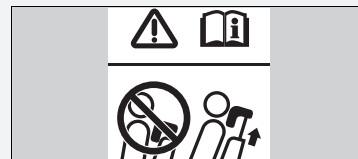

## ■ Af- og påmontering af nakkestøtterne på bagsædet

Nakkestøtterne kan afmonteres ved rengøring eller reparation.

### Sådan afmonteres en nakkestøtte:

#### Nakkestøtte på bagsædets midterplads

Træk nakkestøtten så langt op, som den kan komme. Tryk derefter på udløserknappen, og træk nakkestøtten op og ud.

#### Nakkestøtte på bagsædets yderpladser

Træk nakkestøtten så langt op, som den kan komme. Tryk derefter på udløserknapperne på begge ben samtidig, og træk nakkestøtten op og ud.

### Sådan genmonteres en nakkestøtte:

Sæt nakkestøttens ben tilbage i hullerne, og regulér derefter nakkestøtten i højden, samtidig med at du trykker på udløserknappen. Prøv at trække nakkestøtten op for at sikre, at den er fastlåst.

## ☒ Af- og påmontering af nakkestøtterne på bagsædet

### ⚠ ADVARSEL

Det kan medføre alvorlig personskade i tilfælde af kollision, hvis nakkestøtterne ikke er korrekt monteret.

Sørg altid for, at nakkestøtterne er monteret før kørslen.

## Armlæn

### ■ Brug af armlæn på forsæde

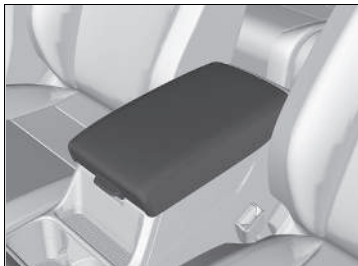

Låget til midterkonsollen kan anvendes som armlæn.

### ■ Brug af armlæn på bagsæde



Vip armlænet ved det midterste ryglæn ned.

## Interiørlys

### Kontakter til interiørlys

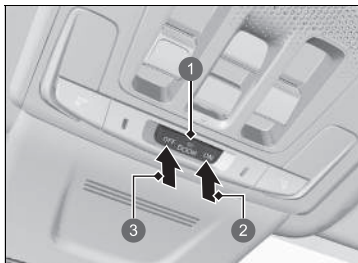

- 1 Tændt ved døråbning
- 2 ON
- 3 OFF

#### ■ ON

Interiørlyset tændes, uanset om dørene er åbne eller lukkede.

#### ■ Tændt ved døråbning

Interiørlyset tændes i følgende situationer:

- Når en af dørene åbnes.
- Når du låser førerdøren op.
- Når strømtilstanden indstilles til KØRETØJ FRA.

#### ■ OFF

Interiørlyset er slukket, uanset om dørene er åbne eller lukkede.

### ☒ Kontakter til interiørlys

I positionen "tændt ved døråbning" dæmpes og slukkes interiørlyset ca. 30 sekunder, efter at dørene lukkes. Interiørlyset slukkes efter ca. 30 sekunder i følgende situationer:

- Når du låser førerdøren op, men ikke åbner den.
- Når du indstiller strømtilstanden til KØRETØJ FRA, men ikke åbner en dør.

Du kan ændre dæmpningsindstillingen for interiørlyset.

#### ☒ Sådan tilpasses køretøjsindstillingerne

S. 370

Interiørlyset slukkes med det samme i følgende situationer:

- Når du låser førerdøren.
- Når du lukker døren i førersiden i strømtilstanden TILBEHØR.
- Når du indstiller strømtilstanden til TIL.

Når du lader en af dørene stå åben i tilstanden KØRETØJ FRA, slukkes interiørlyset efter ca. 15 minutter.

For at undgå at aflade 12 V batteriet må du ikke lade interiørlyset være tændt i en længere periode, når elsystemet er slået fra.

## ■ Kontakter til læselamper

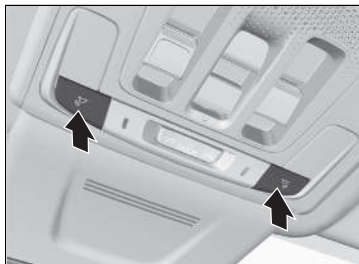

### ■ Forsæde

Læselamperne kan tændes og slukkes ved at trykke på kontakterne.

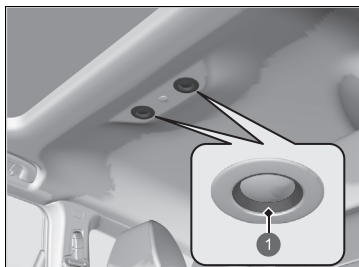

### ■ Bagsæde

Læselamperne kan tændes og slukkes ved at berøre dem.

1 Berør

## ☒ Kontakter til læselamper

Når kontakten til interiørlyset foran er i positionen "tændt ved døråbning", og en af dørene åbnes, slukker læselampen ikke, når du trykker på knapperne eller berører læselamperne.



## ■ Lys i bagagerum

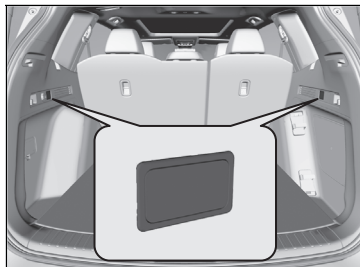

Bagagerumslyset tændes, når du åbner bagklappen.

## Opbevaringsfaciliteter

### ■ Handskerum

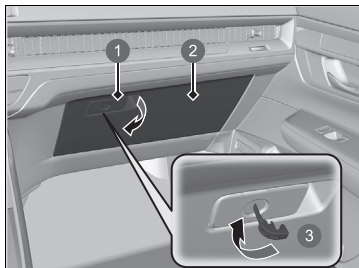

- 1 Håndtag
- 2 Handskerum
- 3 Låsning

Træk i håndtaget for at åbne handskerummet.

Du kan låse handskerummet med den indbyggede nøgle.

### ☒ Handskerum

#### **⚠ ADVARSEL**

Et åbent handskerum kan forårsage alvorlig personskade i tilfælde af kollision, selv om forsædepassageren har sikkerhedssele på.

Hold altid handskerummet lukket under kørsel.

## ■ Midterkonsol



Træk i håndtaget for at åbne midterkonsollen.

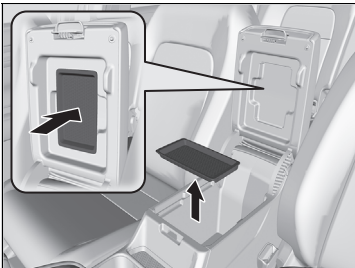

## ■ Aftagelig bakke

Bakken kan afmonteres og opbevares på undersiden af armlænet.

## ■ Kopholdere



### ■ Kopholdere ved forsæde

Placeret i konsollen mellem forsæderne.

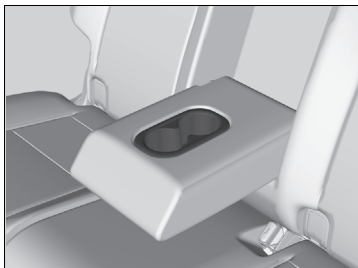

### ■ Kopholdere ved bagsæde

Vip armlænet ned for at bruge kopholderne ved bagsædet.

## ☒ Kopholdere

### BEMÆRK / NOTE

Spildt væske kan beskadige indtræk, gulvmåtter og elektriske komponenter i kabinen.

Pas på, når du bruger kopholderne. Varm væske kan forårsage skoldning.



### ■ Kopholdere i dørene

Placeret i sidelommerne i både for- og bagdøre.

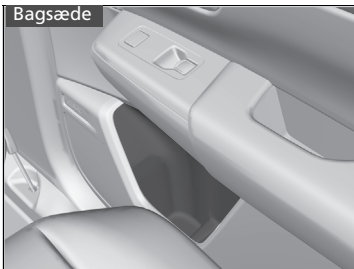

### ■ Jakkekroge



### ► Jakkekroge

Jakkekroge er ikke beregnet til store og tunge genstande.

## ■ Fastgørelsesforankringer

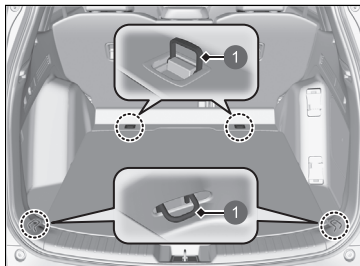

1 Befæstningspunkter

Fastgørelsesforankringerne i bagagerummets gulv kan bruges til at montere et net til fastgørelse af genstande.

## ■ Bagagekroge

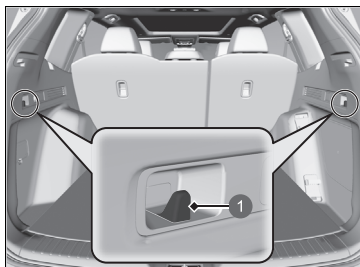

1 Krog

Bagagekroge i bagagerummet kan bruges til at hænge lette genstande op på.

## » Fastgørelsesforankringer

Lad ikke nogen forsøge at få fat i ting i bagagerummet under kørsel. Løse genstande kan forårsage skader ved hård opbremsning.

## » Bagagekroge

### BEMÆRK / NOTE

Hæng ikke store genstande eller genstande, som vejer mere end 3 kg, på bagagekroge i siden. Hvis der hænges tunge eller store genstande op, kan det beskadige kroge.

## ■ Solbrilleholder



1 Tryk



Tryk på holderen til solbriller for at åbne den. Tryk på holderen til solbriller igen for at lukke den.

Du kan opbevare solbriller og andre mindre genstande i holderen.

## ■ Spejl

Solbrilleholderen er forsynet med et spejl. Luk solbrilleholderen helt op, og skub den derefter tilbage til det første hak.

Du kan bruge spejlet til at se bagsæderne.

## ☒ Solbrilleholder

Sørg for, at solbrilleholderen er lukket under kørsel, når du ikke har brug for dem.

## ■ Bagagerum

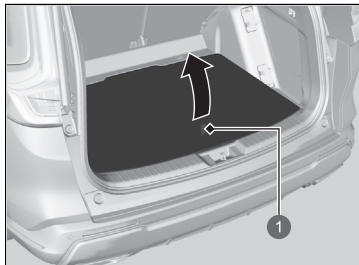

1 Strop

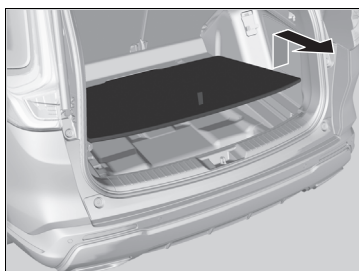

### ■ Opbevaring af genstande på lemmen (sænket position)

Dette er praktisk ved opbevaring af en høj genstand.

1. Træk i stroppen for at åbne lemmen i gulvet.

2. Træk stroppen opad for at løfte gulvlemmen.

3. Træk gulvlemmen mod dig selv, indtil den løsnes fra bæretapperne.



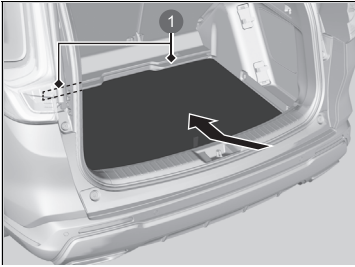

1 Støttestang

4. Tryk den ende af gulvlemmen, der er længst borte, helt ned til under støttestængerne, og sænk derefter den anden ende.

## ■ Bagagerumsafdækning

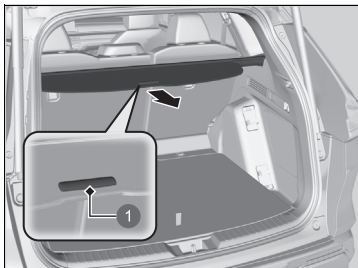

1 Håndtag

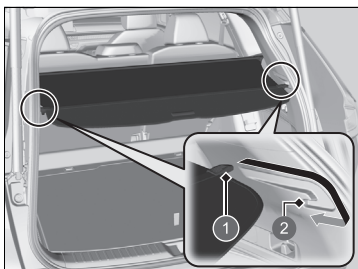

1 Monteringsstang

2 Krog

Bagagerumsafdækningen kan bruges til at skjule ting i bagagerummet og beskytte dem mod direkte sollys.

### ■ Sådan trækkes den ud:

Løft lidt op i håndtaget ved midten af afdækningen for at frigøre begge sider, træk derefter afdækningen bagud, og fastgør monteringsstængerne i krogene på begge sider af bagklapsåbningen.

### ■ Sådan foldes den ind:

Skub stængerne ud af krogene, og rul derefter afdækningen langsomt tilbage, indtil den er rullet helt ind.

## ►► Bagagerumsafdækning

Lad ikke nogen forsøge at få fat i ting i bagagerummet under kørsel. Løse genstande kan forårsage skader ved hård opbremsning.

Stab ikke genstande højere end det øverste af sædet i bagagerummet. De kan blokere for dit udsyn og blive kastet rundt i bilen under en pludselig opbremsning.

Sådan undgås det at beskadige bagagerumsafdækningen:

- Læg ikke genstande på bagagerumsafdækningen.
- Læg ikke nogen form for vægt på bagagerumsafdækningen.

Sørg for, at hver monteringsstang sidder i sin respektive holderille, når du trækker bagagerumsafdækningen tilbage. Hvis de ikke sidder i rillerne, kan stængerne klapre, når de rører de omgivende overflader.

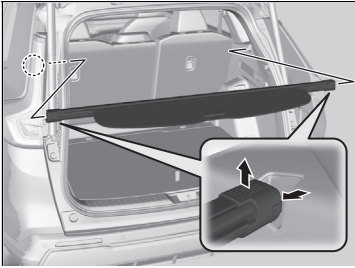

■ **Sådan fjernes den:**

Tryk en af afdækningens ender indad, og løft den derpå ud af dens position.

## Andre interiør-komfortfaciliteter

### ■ Strømodtag til tilbehør

Strømodtagene til tilbehør kan anvendes, når strømtilstanden er indstillet til TILBEHØR eller indstillet til TIL.

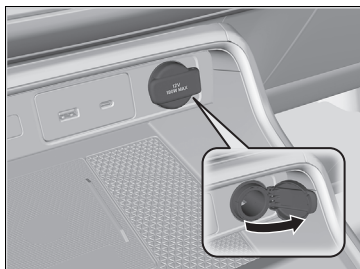

#### ■ Konsolpanel

Vip dækslet op for at få adgang.

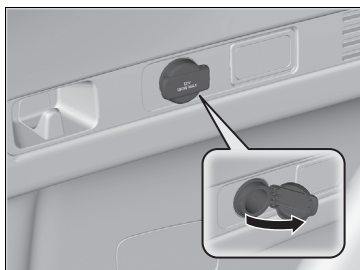

#### ■ Bagagerum

Vip dækslet op for at få adgang.

### » Strømodtag til tilbehør

#### BEMÆRK / NOTE

Der må ikke indsættes en cigartænder i dette strømodtag. Dette kan overophede strømodtaget til tilbehør.

Strømodtaget til tilbehør er beregnet til at levere 12 V jævnstrøm til tilbehør, der er normeret til 180 W (15 A) eller mindre.

Brug kun strømodtaget til tilbehør, når elsystemet er slået til, for at undgå at aflade 12 V batteriet.

Når strømodtaget til tilbehør ikke er i brug, lukkes dækslet for at forhindre, at der trænger små fremmedlegemer ind i strømodtaget til tilbehør.

## Trådløs oplader

For at bruge den trådløse oplader skal strømtilstanden være indstillet til TILBEHØR eller TIL. Oplad en kompatibel enhed med trådløs Qi-opladning på det område, der er angivet med  mærket på følgende måde:

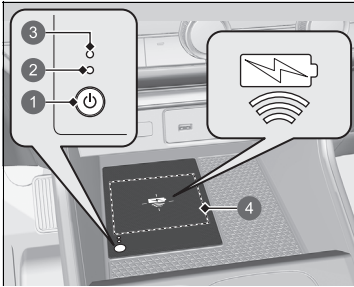

- 1  knap (tænd/sluk)
- 2 Grøn indikator
- 3 Gul indikator
- 4 Opladningsområde

1. For at slå systemet til og fra skal du trykke på og holde  knappen (tænd/sluk) nede.
  - Når systemet aktiveres, tænder den grønne indikator.
2. Placér enheden, du vil oplade, på opladningsområdet.
  - Systemet begynder automatisk at oplade enheden, og den gule indikator tænder.
  - Sørg for, at enheden er kompatibel med systemet og anbringes med den opladelige side i midten af opladningsområdet.
3. Når opladningen er udført, tænder den grønne indikator.
  - Afhængigt af enheden forbliver den gule indikator tændt.

## Trådløs oplader

### ⚠ FORSIGTIG

Metalgenstande mellem opladningspuden og den enhed, der skal oplades, bliver varme og kan give forbrændinger.

- Husk altid at fjerne fremmedlegemer fra opladningspuden, før enheden oplades.
- Sørg for, at overfladen er fri for støv og andre urenheder før opladning.
- Undgå at spilde væsker (f.eks. vand, drikkevarer osv.) på opladeren og enheden.
- Brug ikke olie, fedt, sprit, rensebenzin eller fortynder til at rengøre opladningspuden.
- Tildæk ikke systemet med håndklæder, tøj eller andre genstande under opladning osv.
- Undgå aerosoler, som kan komme i kontakt med opladningspudens overflade.

For sikker brug:

- Fjern eventuelle metalgenstande fra opladningspuden, før en enhed oplades.
- Åbn ikke opladerhuset.
- Brug ikke opladeren, hvis den ikke fungerer korrekt. Kontakt din forhandler.

Hvis opladeren forstyrrer radiokommunikation, skal du forsøge at afhjælpe problemet:

- Tryk på kontakten på opladeren, og hold den nede i et par sekunder for at slukke for opladeren.

■ Hvis opladningen ikke går i gang

Gennemfør en af løsningerne i nedenstående tabel.

Indikator		Årsag	Løsning
Grøn og gul	Blinker samtidig	Der er en eller flere forhindringer mellem opladningsområdet og enheden.	Fjern forhindringerne.
		Enheden er ikke placeret på opladningsområdet.	Tag enheden, og flyt den til midten af opladningsområdet, hvor  er placeret.
		Temperaturen på overfladen til trådløs opladning stiger.	Afbryd midlertidigt opladningen af enheden. Vent på, at temperaturen falder, og forsøg at oplade enheden igen.
Gul	Blinker	Den trådløse oplader er defekt.	Kontakt en forhandler med henblik på reparation.

► Trådløs oplader

Dette system bruger meget strøm. Undlad at bruge systemet i længere tid, mens elsystemet er slået fra. Det kan svække 12 V batteriet og gøre det svært at aktivere elsystemet.

Når du bruger den trådløse oplader, skal du se i betjeningsvejledningen, der fulgte med den kompatible enhed, du vil oplade.

Den trådløse oplader kan understøtte op til 15 W, men opladningshastigheden varierer afhængigt af enheden og andre forhold.

**BEMÆRK / NOTE**

Placér ikke magnetiske optagelsesmedier eller finmekanik i opladningsområdet under opladning. Du kan miste data på f.eks. dine kreditkort på grund af den magnetiske effekt. Finmekanik som f.eks. ure kan også blive påvirket.

"Qi" og  mærkerne er registrerede varemærker tilhørende Wireless Power Consortium (WPC).

I følgende tilfælde kan opladningen stoppe eller undlade at starte:

- Enheden er allerede fuldt opladet.
- Enhedens temperatur er meget høj under opladning.
- Du befinder dig på et sted, der udsender stærke elektromagnetiske bølger eller støj, f.eks. en tv-station, et elektricitetsværk eller en tankstation.
- Enheden har et cover, etui eller tilbehør, som ikke er kompatibelt med trådløs opladning.

En enhed kan muligvis ikke oplade, hvis størrelsen eller formen af den opladelige side ikke er egnet til brug på opladningsområdet.

#### ☒ Trådløs oplader

Ikke alle enheder er kompatible med systemet.

I opladningsfasen er det normalt, at opladningsområdet og enheden bliver varme.

Opladningen kan afbrydes kortvarigt, når:

- Alle dørene og bagklappen lukkes  
- for at undgå at påvirke det nøglefri adgangssystem.
- Placeringen af enheden ændres.

Oplad ikke mere end én enhed ad gangen på opladningsområdet.

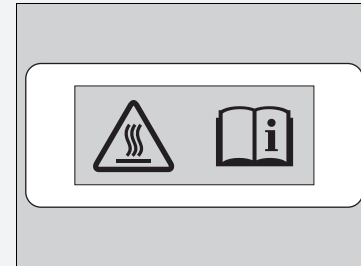

Risiko for at brænde sig:

Metalgenstande mellem opladningspladen og enheden kan blive meget varme.

Hvis enheden bliver for varm, og dens batteribeskyttelsesfunktion aktiveres, kan den oplade meget langsomt eller holde op med at oplade. Temperaturen, som batteribeskyttelsesfunktionen aktiveres ved, afhænger af enheden.

## ■ Ratvarmer



Ratvarmeren kan benyttes, når strømtilstanden er indstillet til TIL.

Tryk på knappen fornedet på rattet.

Når en behagelig temperatur er nået, skal du trykke på knappen igen for at deaktivere den.

Ratvarmeren deaktiveres, hver gang du slår elsystemet til, også selv om du aktiverede ratvarmeren, sidste gang du kørte i bilen.

## ☒ Ratvarmer

Brug ikke ratvarmeren konstant, når elsystemet er slået fra. Under disse forhold kan 12 V batteriet blive svækket, og det kan blive svært at slå elsystemet til.



## Forsædevarmere/-ventilatorer



Sædevarmerne eller -ventilatorerne kan benyttes, når strømtilstanden er indstillet til TIL.

Sædevarmerne: Brug dem til at opvarme sædet.

Sædeventilatorerne: Brug dem, når du vil ventilere sædernes overflade. Når de bruges sammen med airconditionlægget, bliver sædernes overflade lettere at afkøle.

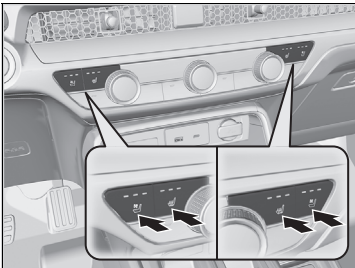

Tryk på knappen til sædevarmeren eller sædeventilatoren:

En gang - Indstillingen HI (tre indikatorer lyser)

To gange - Indstillingen MID (to indikatorer lyser)

Tre gange - Indstillingen LO (én indikator lyser)

Fire gange - Indstillingen OFF (ingen indikatorer lyser)

Når strømtilstanden aktiveres, efter at den har været deaktiveret, opretholdes den tidligere indstilling.

## ⚠ Forsædevarmere/-ventilatorer

### ⚠ ADVARSEL

Brug af sædevarmere kan medføre forbrænding.

Personer med nedsat temperaturfølsomhed (f.eks. personer med diabetes, beskadiget nervesystem eller lammelse) eller følsom hud bør ikke bruge sædevarmere.

Brug ikke sædevarmerne (ikke engang i indstillingen LO), når elsystemet er slukket. Dette kan dræne 12 V batteriet og gøre det svært at starte elsystemet.

Efter et vist tidsrum vil styrkeindstillingen på forsædevarmerne automatisk blive reduceret ét niveau ad gangen, indtil forsædevarmerne bliver slået helt fra. Tidsrummet afhænger af forholdene i kabinen.

## ■ Bagsædevarmere

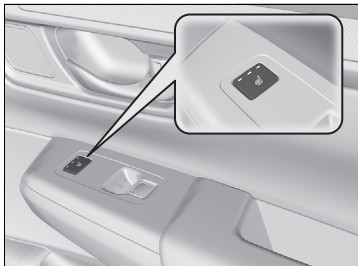

Sædevarmerne kan benyttes, når strømtilstanden er indstillet til TIL.

Der er ingen varmer i det midterste bagsæde.

Tryk på knappen til sædevarmeren:

Én gang - Indstillingen HI (tre indikatorer lyser)

To gange - Indstillingen MID (to indikatorer lyser)

Tre gange - Indstillingen LO (én indikator lyser)

Fire gange - Indstillingen OFF (ingen indikatorer lyser)

## ▣ Bagsædevarmere

### ⚠ ADVARSEL

Brug af sædevarmere kan medføre forbrænding.

**Personer med nedsat temperaturfølsomhed (f.eks. personer med diabetes, beskadiget nervesystem eller lammelse) eller følsom hud bør ikke bruge sædevarmere.**

Brug ikke sædevarmerne (ikke engang i indstillingen LO), når elsystemet er slukket. Dette kan dræne 12 V batteriet og gøre det svært at starte elsystemet.

Efter et vist tidsrum vil styrkeindstillingen på bagsædevarmerne automatisk blive reduceret ét niveau ad gangen, indtil bagsædevarmerne bliver slået helt fra. Tidsrummet afhænger af betingelserne i kabinen.

## Brug af automatisk klimaanlæg

Det automatiske klimaanlæg opretholder den valgte kabinetemperatur. Det vælger også automatisk den rette kombination af varm og afkølet luft, der hurtigst muligt hæver eller sænker kabinetemperaturen til den ønskede temperatur.

Brug systemet, når elsystemet er aktiveret.

1. Tryk på **AUTO** knappen.
2. Kabinetemperaturen styres vha. temperaturreguleringsknappen til fører- eller passagersiden.
3. Tryk på **ON/OFF** knappen (TÆND/SLUK) for at afbryde.

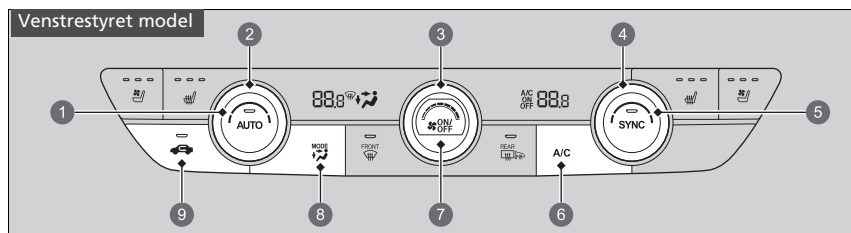

- |   |  |
|---|--|
| <ol style="list-style-type: none"> <li>1 <b>AUTO</b> knap</li> <li>2 Temperaturreguleringsknap til førersiden</li> <li>3 Drejeknap til blæserregulering</li> <li>4 Temperaturreguleringsknap til passagersiden</li> <li>5 <b>SYNC</b> knap</li> <li>6 <b>A/C</b> knap til aircondition</li> </ol> | <ol style="list-style-type: none"> <li>7 <b>ON/OFF</b> knap                     <ul style="list-style-type: none"> <li>• 🌀 Dyser på instrumentbræt</li> <li>• 🌀 Dyser på instrumentbræt og i gulv</li> <li>• 🌀 Dyser i gulv</li> <li>• 🌀 Afrimningsdyser i gulv og ved forrude</li> </ul> </li> <li>8 <b>MODE</b> knap</li> <li>9 Knap til recirkulationstilstand</li> </ol> |
|---|--|

### Brug af automatisk klimaanlæg

Hvis der trykkes på nogen af knapperne, mens klimaanlægget er i automatisk tilstand, har funktionen, der er tilknyttet den knap, der blev trykket på, førstehjælp.

AUTO indikatoren slukkes, men funktioner, der ikke er tilknyttet den knap, der blev trykket på, vil blive styret automatisk.

For at forhindre kold luft udefra i at blæse ind i kabinen starter ventilatoren muligvis ikke med det samme, når der trykkes på **AUTO** knappen.

Hvis der er meget varmt i kabinen, kan du køle den hurtigere ned ved at åbne ruderne delvist, sætte systemet i automatisk tilstand og vælge den lave temperaturindstilling. Skift fra friskluftstilstand til recirkulationstilstand, indtil temperaturen er faldet tilstrækkeligt.

Når du indstiller temperaturen til laveste eller højeste grænse, vises **Lo** eller **Hi** på displayet.

Klimaanlægget tændes og slukkes ved at trykke på **ON/OFF** knappen. Når klimaanlægget tændes, vender det tilbage til de forrige indstillinger.

Når ECON-tilstand er aktiv, kan klimaanlægget have nedsat køleeffekt.

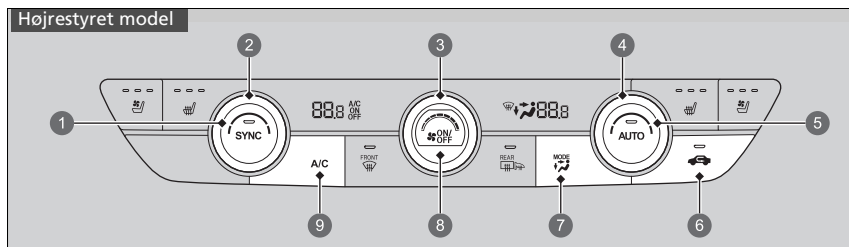

- |   |   |
|---|---|
| <p>1 <b>SYNC</b> knap</p> <p>2 Temperaturreguleringsknap til passagersiden</p> <p>3 Drejeknap til blæserregulering</p> <p>4 Temperaturreguleringsknap til førersiden</p> <p>5 <b>AUTO</b> knap</p> <p>6 Knap til recirkulationstilstand</p> | <p>7 <b>MODE</b> knap</p> <ul style="list-style-type: none"> <li>•  Dyser på instrumentbræt</li> <li>•  Dyser på instrumentbræt og i gulv</li> <li>•  Dyser i gulv</li> <li>•  Afrimningsdyser i gulv og ved forrude</li> </ul> <p>8 <b>ON/OFF</b> knap</p> <p>9 <b>A/C</b> knap til aircondition</p> |
|---|---|

■ **Skift mellem recirkulations- og friskluftstilstand**

Tryk på knappen for recirkulationstilstand, og skift tilstand alt efter forholdene.

Recirkulationstilstand (indikator tændt): Cirkulerer luften i bilens kabine igennem systemet igen.

Friskluftstilstand (indikator slukket): Blæser luft udefra ind i kabinen. Brug altid friskluftstilstand i normale situationer.

## Afrimning af forrude og sideruder

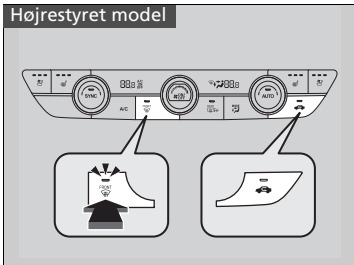
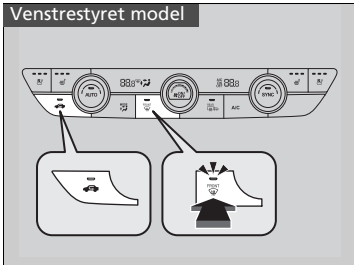

Tryk på  forrudeafrimningsknappen for at tænde airconditionssystemet og automatisk sætte det i friskluftstilstand.

Tryk på  knappen igen for at slukke, hvorefter systemet går tilbage de forrige indstillinger.

## Afrimning af forrude og sideruder

**Kontrollér for din sikkerheds skyld, at du har godt udsyn gennem alle ruder før kørslen.**

Indstil ikke temperaturen i nærheden af laveste eller højeste grænse.

Når kold luft rammer forruden, kan ydersiden af forruden dugge til.

## ■ Sådan afrimes ruderne hurtigt

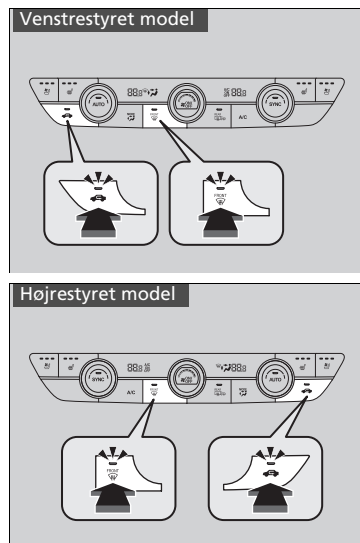

1. Tryk på  knappen.
2. Tryk på  knappen.

## ►► Sådan afrimes ruderne hurtigt

Efter afriming af ruderne skal du skifte til friskluftstilstand. Hvis systemet forbliver i recirkulationstilstand, kan vinduerne dugge til pga. luftfugtigheden. Dette hæmmer udsynet.

## ■ Synkroniseringstilstand

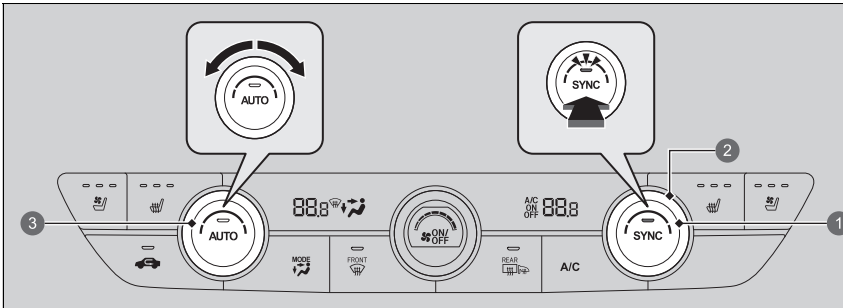

- ❶ SYNC knap
- ❷ Temperaturreguleringsknap til passagersiden
- ❸ Temperaturreguleringsknap til førersiden

Du kan indstille temperaturen synkront for førersiden og passagersiden i synkroniseringstilstand.

1. Tryk på **SYNC** knappen.
  - Systemet skifter til synkroniseringstilstand.
2. Kabinetemperaturen styres med temperaturreguleringsknappen til førersiden.

Tryk på **SYNC** knappen, eller skift temperaturindstilling for passagersiden for at vende tilbage til dobbelt styringstilstand.

## ▣ Synkroniseringstilstand

Når du trykker på  knappen, skifter systemet til synkroniseringstilstand.

Hvis anlægget er i dobbelt styringstilstand, kan temperaturen i førersiden og passagersiden indstilles særskilt.

## Sensorer til automatisk klima anlæg

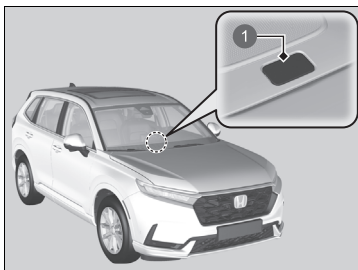

Det automatiske klima anlæg er udstyret med sensorer. Undlad at overdække dem, og pas på ikke at spilde væske på dem.

1 Sensor

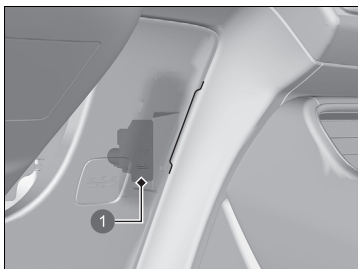

1 Sensor



# Funktioner

Dette kapitel beskriver, hvordan de teknologiske funktioner betjenes.

<b>Lydanlæg</b> .....	292
<b>Lydanlæg med standarddisplay</b> .....	294
<b>Fejlmeddelelser for lydanlæg</b> .....	398
<b>Generelle oplysninger om lydanlægget</b> .....	399
<b>Nødopkald (eCall)</b> .....	409
<b>Optankning anbefales</b> .....	414

## Om lydanlægget

Lydanlægget har AM/FM-radio og DAB-tjeneste. Det kan også afspille USB-nøgler, iPod-, iPhone- og *Bluetooth*®-enheder samt smartphones.

Lydanlægget kan betjenes via knapperne og drejeknapperne på panelet, via fjernbetjeningsknapperne på rattet eller via ikonerne på berøringsskærmen.

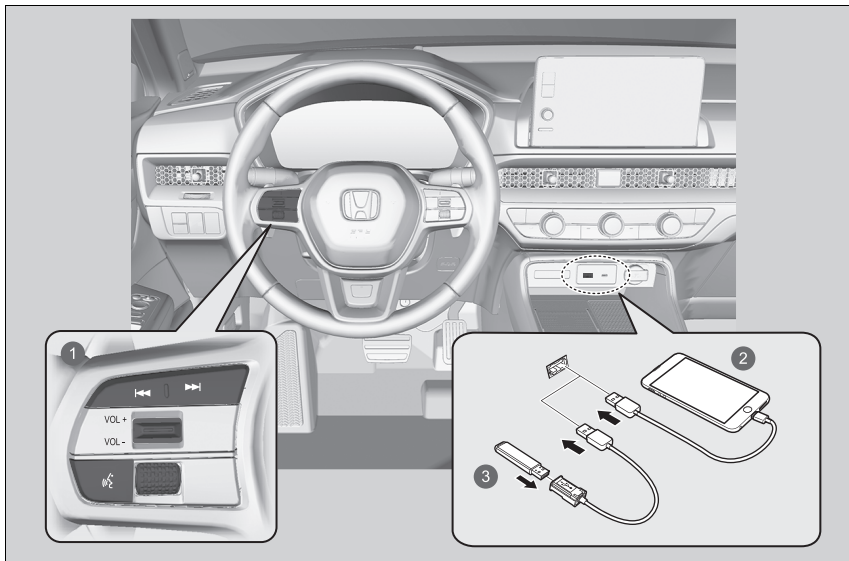

- 1 Fjernbetjeningsknapper
- 2 iPod
- 3 USB-nøgle

### Om lydanlægget

#### Betjening med tændingen slået fra

Når du har indstillet strømtilstanden til KØRETØJ FRA, kan du benytte lydanlægget i op til 30 minutter pr. driftscyklus. Du kan dog fortsætte med at bruge lydanlægget, hvis batteriniveauet tillader det. Gentagen brug af denne funktion kan dræne batteriet for strøm.

## Tyverisikring af lydanlæg

---

Lydanlægget deaktiveres, når det frakobles en strømkilde, f.eks. hvis 12 V batteriet bliver frakoblet eller bliver helt afladet. Under visse omstændigheder kan systemet vise et skærbillede til indtastning af en adgangskode. Hvis det sker, skal du genaktivere lydanlægget.

### ■ Genaktivering af lydanlægget

1. Indstil strømtilstanden til TIL.
2. Tænd lydanlægget.
3. Tryk på lydanlæggets tænd/sluk-knap, og hold den nede i mere end 2 sekunder.
  - ▶ Lydanlægget genaktiveres, når lydanlæggets styreenhed opretter forbindelse til bilens styreenhed. Hvis styreenheden ikke kan genkende lydenheden, skal du gå til en forhandler og få lydenheden kontrolleret.

## Start

Lydanlægget med standarddisplay starter automatisk, når du indstiller strømtilstanden til TILBEHØR eller TIL. Ved opstart vises følgende skærbillede om dataoverførslen.

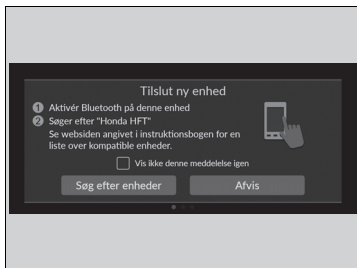
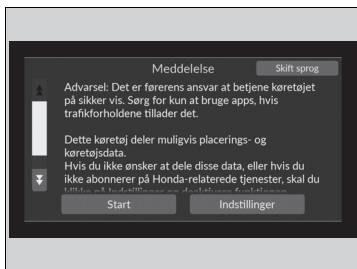

### Vælg **Start**.

- ▶ Hvis du vil ændre indstillingerne for dataoverførsel, skal du vælge **Indstillinger** og derefter vælge TIL/FRA-indstillingerne på skærbilledet **Datadelingsindstilling**.
- ▶ Hvis du ikke vælger **Start**, skifter systemet automatisk til startskærbilledet efter et stykke tid.
- ▶ Hvis der ikke findes en registreret enhed, skal du vælge **Start**, hvorefter **Bluetooth**-parringsskærbilledet vises.

### ■ Sådan parres en mobiltelefon (hvis der ikke i forvejen er parret nogen telefon til systemet)

1. Sørg for, at telefonen er i søgetilstand eller i søgbar tilstand.
2. Vælg **Honda HFT** på din telefon.
  - ▶ Hvis du vil parre en telefon fra dette lydanlæg med standarddisplay, skal du vælge **Søg efter enheder** og derefter vælge din telefon, når den vises på listen.
  - ▶ Hvis du markerer feltet **Vis ikke denne meddelelse igen**, vises skærbilledet ikke.

## Start

### Datadelingsindstilling

**TIL:** Datakommunikation tilgængelig.

**FRA:** Datakommunikation ikke tilgængelig.

## Grundlæggende betjening

### Lydanlæggets funktioner

For at lydanlægget kan fungere, skal strømtilstanden være aktiveret eller indstillet til tilbehørstilstand.



- |  |   |
|--|---|
| <ul style="list-style-type: none"> <li>1  <b>Alle apps</b></li> <li>2 Statusikoner</li> <li>3 Appgenvejsikoner</li> <li>4 Pil</li> <li>5  <b>ikon for displaytilstand</b></li> </ul> | <ul style="list-style-type: none"> <li>6 Kontaktikoner til ændring af tilstand</li> <li>7  knapper (søg/spring over)</li> <li>8 <b>VOL/ AUDIO</b> knap (lydstyrke/tænd/sluk)</li> <li>9  knap (tilbage)</li> <li>10  knap (hjem)</li> </ul> |
|--|---|

### Lydanlæggets funktioner

Dette skærmbillede vises på venstrestyrede modeller. På en højrestyret model er disse placeret symmetrisk modsat i forhold til en venstrestyret model.

#### Betjening med tændingen slået fra

Du kan bruge lydanlægget i 30 minutter, når strømtilstanden er indstillet til KØRETØJ FRA. Derefter slukker systemet automatisk.

Hvis du vil blive ved med at bruge det, anbefaler vi, at du indstiller strømtilstanden til TILBEHØR eller TIL.

► **Betjening med tændingen slået fra** S. 292

 **Alle apps:** Viser alle apps.

**Statusikoner:** Viser indikatorer og oplysninger om bilen, tilsluttede telefoner osv. i overskriftsområdet.



**Appgenvejsikoner:** Viser appgenvejsikoner.

**Pil:** Viser de næste sider på audio-/informationskærmen.

 **ikon for displaytilstand:** Ændrer lysstyrken på audio-/informationskærmen. Vælg

 én gang, og vælg  eller  for at foretage en justering.

**Kontaktikoner til ændring af tilstand:** Viser ikoner til direkte ændring af tilstanden.

 /  **knapper** (søg/spring over): Tryk for at skifte station, sang eller fil.

**VOL/**  **AUDIO-drejeknap (lydstyrke/tænd/sluk):** Tryk for at tænde og slukke lydanlægget, og drej for at regulere lydstyrken.

 **knap (tilbage):** Tryk her for at gå tilbage til det forrige skærmbillede.

 **knap (hjem):** Tryk her for at gå til startskærmbilledet.

## USB-porte

På frontpanelet

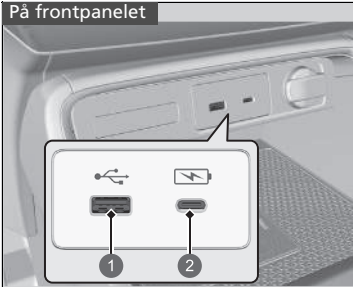

- 1 Afspilning af lydfiler og tilslutning af compatible telefoner
- 2 Kun til opladning af enheder

### ■ På frontpanelet ( )

USB-porten (2,5 A) på frontpanelet er beregnet til opladning af enheder, afspilning af lydfiler og tilslutning af telefoner, der er compatible med Apple CarPlay eller Android Auto.

- For at undgå potentielle problemer skal du sørge for at bruge et Apple MFi-certificeret Lightning-stik til Apple CarPlay, og til Android Auto skal USB-kablerne være certificerede af USB-IF til at være compatible med USB 2.0-standarden.

### ■ På frontpanelet ( )

USB-porten (3,0 A) på frontpanelet er kun beregnet til opladning af enheder.

- Du kan ikke afspille musik, selv når du har sluttet musikafspillere til den.

### ■ På bagsiden af midterkonsollen

USB-portene (3,0 A) er kun beregnet til opladning af enheder.

- Du kan ikke afspille musik, selv når du har sluttet musikafspillere til dem.

På bagsiden af midterkonsollen



## USB-porte

- Efterlad ikke en iPod eller en USB-nøgle i bilen. Direkte sollys og høje temperaturer kan beskadige den.
- Vi anbefaler, at du bruger et USB-kabel, når du tilslutter en USB-nøgle til USB-porten.
- Tilslut ikke din iPod eller din USB-nøgle via en hub.
- Brug ikke enheder, såsom en kortlæser eller en harddisk, eftersom det kan beskadige enheden eller dine filer.
- Vi anbefaler, at du tager en sikkerhedskopi af dine data, før du benytter enheden i bilen.
- De viste meddelelser kan variere alt efter enhedsmodel og softwareversion.

## USB-opladning

USB-porten kan levere en effekt på op til 2,5 A/3,0 A. Der leveres ikke en effekt på 2,5 A/3,0 A, medmindre enheden behøver det.

For at få oplysninger om strømstyrken bedes du læse betjeningsvejledningen til den enhed, der skal oplades.

Under visse omstændigheder kan en enhed, der er tilsluttet porten, frembringe støj ved den radiostation, du lytter til.

## ■ Fjernbetjening af lydanlægget

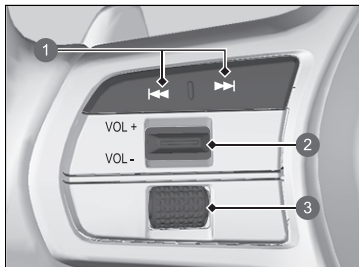

- 1 knapper (søg/spring over)
- 2 **VOL +**/**VOL -** knap (lydstyrke)
- 3 Venstre vælgerhjul

### **VOL +**/**VOL -** knap (lydstyrke)

**Tryk på Up:** For at skrue op for lyden.

**Tryk på Down:** For at skrue ned for lyden.

## ▣ Fjernbetjening af lydanlægget

Nogle tilstande vises kun, når en passende enhed eller et passende medie anvendes.

Afhængigt af den *Bluetooth*®-enhed, du tilslutter, vil det eventuelt ikke være muligt at betjene bestemte funktioner.



## Venstre vælgerhjul

### Rul op eller ned:

For at rulle gennem audiofunktionerne skal du rulle op eller ned og derefter trykke på venstre vælgerhjul:

Tilbage/Telefon/FM/DAB/AM/iPod/USB/Bluetooth/Apps (Apple CarPlay/Android Auto)/Tilpas display

▶ Afhængigt af en tilsluttet enhed kan de viste indstillinger ændres.

### knapper (søg/spring over)

- Ved afspilning af radio
  - Tryk på **: For at vælge den næste forvalgte radiostation.
  - Tryk på **: For at vælge den forrige forvalgte radiostation.
  - Tryk på og hold **: For at vælge næste kraftige station.
  - Tryk på og hold **: For at vælge den forrige kraftige station.
- Ved afspilning af en iPod, USB-nøgle, *Bluetooth*<sup>®</sup>-lyd eller en smartphone-forbindelse
  - ▶ Afhængigt af en tilsluttet enhed kan funktioner ændres.
  - Tryk på **: For at springe videre til den næste sang.
  - Tryk på **: For at gå tilbage til forrige sang.
- Ved afspilning af en USB-nøgle
  - Tryk på og hold **: For at springe videre til næste mappe.
  - Tryk på og hold **: For at gå tilbage til forrige mappe.
- Ved afspilning af en iPod:
  - Tryk på og hold **: For at springe videre til den næste sang.
  - Tryk på og hold **: For at gå tilbage til forrige sang.

## Indbygget instruktionsbog

Du kan se indholdet af instruktionsbogen på lydanlægget med standarddisplay.

### ■ Åbn instruktionsbogen

1. Vælg  **Alle apps**.
2. Vælg **Instruktionsbog**.

### ■ Installation/opdatering af instruktionsbogen

Du modtager automatisk en meddelelse om, hvornår du kan installere eller opdatere instruktionsbogen.

Opdatering:

1. Tryk på meddelelsen.
  - Versionskærbilledet vises.
2. Vælg de elementer, der skal opdateres.
3. Tryk på **Opdatér**.

Hvis du fjerner markeringen for et element på versionskærbilledet, modtager du ikke meddelelsen om det.

### » Indbygget instruktionsbog

Denne funktion omfatter ikke alle tilgængelige sprog for lydanlægget med standarddisplay.

Ændring af sprog for lydanlægget med standarddisplay ændrer også instruktionsbogens sprog. Hvis instruktionsbogen ikke er tilgængelig eller installeret på det pågældende sprog, er instruktionsbogen som standard indstillet til engelsk.

### » Installation/opdatering af instruktionsbogen

Der kan være forskelle i det viste indhold afhængigt af instruktionsbogens version.

Hvis instruktionsbogen endnu ikke er installeret, kan du installere den via Wi-Fi.

» **Opret forbindelse mellem bilen og et Wi-Fi-hotspot** S. 341

Gælder for alle andre sprog end engelsk, tysk, fransk, italiensk og spansk

Hvis du installerer instruktionsbogen på et nyt sprog, fjernes den instruktionsbog, du downloadede tidligere.

## Stemmestyringsfunktioner\*1

Bilen har et stemmestyringssystem, der giver mulighed for håndfri betjening.

Stemmestyringssystemet anvender  knappen (tale) på rattet og en mikrofon i nærheden af læselamperne i loftet.



### Stemmegenkendelse

Sådan opnås optimal stemmegenkendelse ved brug af stemmestyringssystemet:

- Sørg for, at det korrekte skærbillede er vist for de stemmekommandoer, du bruger. Systemet genkender kun bestemte kommandoer.  
Tilgængelige stemmekommandoer.  
 **Stemmeportalskærbillede** S. 302
- Luk ruderne.
- Indstil luftdyserne i instrumentbrættet og i siden, så der ikke blæses luft på mikrofonen i loftet.
- Tal tydeligt med en klar, naturlig stemme uden pauser mellem ordene.
- Reducér eventuel baggrundsstøj, hvis det er muligt. Systemet kan muligvis misforholke din kommando, hvis der er mere end én person, som taler på samme tid.

\*1: Sprogene, som stemmestyringssystemet kan genkende, er engelsk, tysk, fransk, spansk og italiensk.

### Stemmestyringsfunktioner\*1

Når du trykker på  knappen, spørger en hjælpe-prompt dig om, hvad du ønsker at gøre. Tryk på og slip  knappen igen for at omgå denne prompt og afgive en kommando.

## ■ Stemmeportalskærbillede

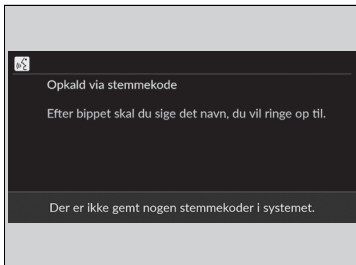

Når  knappen (tale) trykkes ind, vises tilgængelige stemmekommandoer på skærbilledet.

Du kan få vist en komplet liste over kommandoer ved at sige "Help" efter bippet.

Afhængigt af den valgte tilstand er de viste kommandoer forskellige på stemmeportalskærbilledet. De genkendte kommandoer er de samme, uanset hvilket skærbillede der er valgt.

Normal tilstand: En liste over eksempler på kommandoer vises, så du hurtigt kan udføre den ønskede funktion.

Hjælpetilstand: En liste over grundlæggende kommandoer vises for at hjælpe dig trin for trin gennem stemmestyringsmenuen.

Du kan skifte tilstanden på skærbilledet

### Generelle indstillinger.

► Stemmestyring S. 369

Systemet genkender kun kommandoerne på de følgende sider på visse skærbilleder.

Frit sammenstillede stemmekommandoer genkendes ikke.

## ■ Generelle kommandoer

Når stemmeportalskærbilledet vises, skifter det plads til øverst på skærbilledet for hver funktion, når du bruger de globale kommandoer.

- *Music Search*
- *AM*
- *FM*
- *Navigation*
- *Phone*

## ■ Telefonkommandoer

Når systemet genkender en telefonkommando, skifter skærbilledet til det pågældende telefonstemmegenkendelsesskærbillede. Disse kommandoer kan kun bruges, når en telefon er tilsluttet.

## ■ Telefonkommandoer

- *Call <navn>*
- *Call <nummer>*

Systemet genkender kun kontaktnavne, der er gemt i telefonbogen på din telefon. Hvis et fuldt navn er registreret i feltet Fornavn, genkender systemet fornavn og efternavn som én kontaktperson.

Telefonkommandoerne er ikke tilgængelige, hvis du bruger Apple CarPlay.

## ■ Lydkommandoer

Når systemet genkender lydkommandoen, skifter skærbilledet til det pågældende lydstemmegenkendelsesskærbillede.

### ■ FM-kommandoer

- *Tune to <FM-frekvens>*

### ■ AM-kommandoer

- *Tune to <AM-frekvens>*

### ■ iPod-kommandoer

- *List Album <navn>*
- *List Artist <navn>*
- *List Genre <navn>*
- *List Playlist <navn>*
- *Play <kunstner> <album>*
- *Play*
- *Play Album <navn>*
- *Play Artist <navn>*
- *Play Genre <navn>*
- *Play Music <tekst:medie\_kombination>*
- *Play Playlist <navn>*
- *Play Song <navn>*

### ■ USB-kommandoer

- *List Album <navn>*
- *List Artist <navn>*
- *List Playlist <navn>*
- *Play <kunstner> <album>*
- *Play*
- *Play Album <navn>*
- *Play Artist <navn>*
- *Play Music <tekst:medie\_kombination>*
- *Play Playlist <navn>*
- *Play Song <navn>*

### ■ Navigationskommandoer

Skærbilledet skifter til navigations-skærbilledet.

📖 **Se manualen til navigationssystemet**

### ■ Standardkommandoer

- *Voice Help*
- *Cancel*
- *Back*

Voice Help indeholder vejledning til det aktuelle skærbillede.

### ■ Listekommandoer

- *Previous*
- *Next*
- *Yes*
- *No*

## Audio-/informationskærm

Viser audiostatus og klokkeslæt. Du kan gå til forskellige opsætningsmuligheder fra dette skærmbillede.

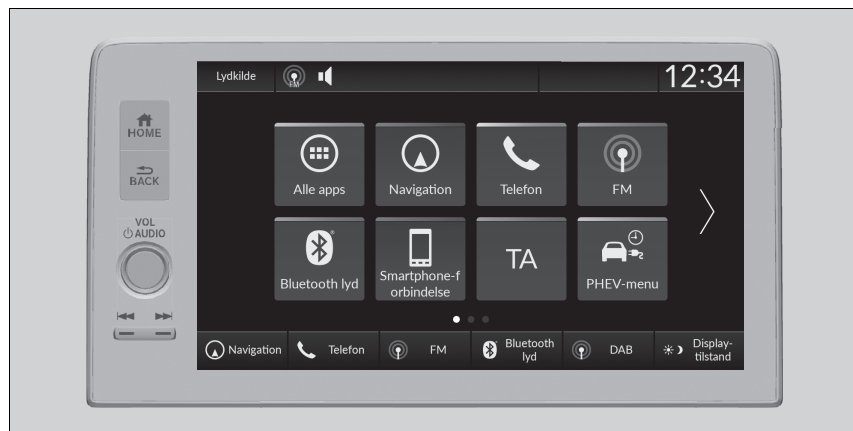

### ▶▶ Audio-/informationskærm

#### Betjening af berøringskærm

- Benyt simple fagter – herunder berøring, stryging og rulning – til at betjene visse lydfunktioner.
- Visse funktioner er nedtonede under kørsel for at minimere risikoen for forstyrrelse.
- Du kan vælge dem, når bilen holder stille, eller bruge stemmekommandoer.
- Handsker kan forringe berøringskærmens reaktionsevne eller forhindre dens funktion.

Du kan ændre følsomhedsindstillingen for berøringskærmen.

▶▶ **Funktioner, der kan tilpasses** S. 362

## ■ Appgøvejsfunktion

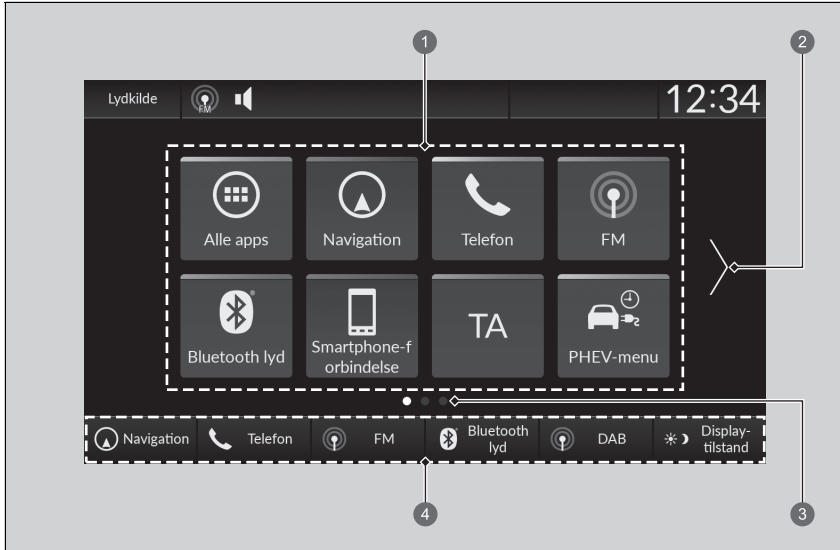

- 1 Appgøvejsikoner
- 2 Pil
- 3 Sideindikator
- 4 Kontakter til ændring af tilstand

### ■ Sådan skiftes der til det næste skærbillede

Valg af eller eller ved at stryge til venstre eller højre går du videre til det næste skærbillede.

## ▶ Appgøvejsfunktion



Startskærbilledet kan tilføjes op til 6 sider.

Tryk på for at gå fra en vilkårlig side direkte tilbage til den første side på startskærbilledet.

## ■ Sådan tilføjes appikoner på startskærbilledet

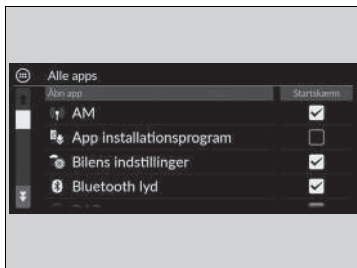
Der kan tilføjes appikoner på startskærbilledet.



1. Tryk på  knappen.
2. Vælg  **Alle apps**.
3. Vælg feltet, der er markeret ud for de ønskede apps.

## ►► Sådan tilføjes appikoner på startskærbilledet

Forudinstallerede apps starter muligvis ikke normalt. Hvis det er tilfældet, skal du genstarte systemet. Indstil strømtilstanden til KØRETØJ FRA og derefter tilbage til TIL. Derefter skal du genstarte en app. Hvis du stadig ikke kan starte dine apps, skal du nulstille systemet.

➤ **Nulstilling af alle indstillinger til standard**  
S. 379

Hvis du udfører **Fabriksdatanulstilling**, kan alle indstillinger blive nulstillet til fabriksindstillingerne.

➤ **Nulstilling af alle indstillinger til standard**  
S. 379

Hvis disse apps stadig ikke starter normalt selv efter **Fabriksdatanulstilling**, skal du kontakte din forhandler.



## ■ Sådan flyttes ikoner på startskærbilledet

Du kan ændre placeringen på startskærbilledet.



1. Tryk på  knappen.
2. Tryk på og hold et ikon nede.
  - ▶ Skærbilledet skifter til brugertilpasningsskærbilledet.
3. Træk og slip ikonet dér, hvor du ønsker det.
4. Vælg **Færdig**.
  - ▶ Der vendes tilbage til startskærbilledet.

## ▶▶ Sådan flyttes ikoner på startskærbilledet

Vælg **Tips** for at få vist tips. Skjul dem ved at vælge funktionen igen.

## ■ Sådan fjernes ikoner fra startskærbilledet

Du kan slette ikonerne på startskærbilledet.

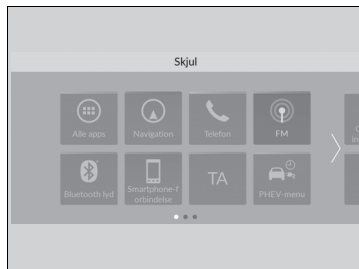

1. Tryk på  knappen.
2. Tryk på og hold et ikon nede.
  - Skærbilledet skifter til brugertilpasningskærbilledet.
3. Træk og slip det ikon, du vil fjerne, til overskriftsområdet.
  - Ikonet fjernes fra startskærbilledet.
4. Vælg **Færdig**.
  - Der vendes tilbage til startskærbilledet.

## ☒ Sådan fjernes ikoner fra startskærbilledet

Apps slettes ikke, når ikonet slettes på startskærbilledet.

Vælg **Tips** for at få vist tips. Skjul dem ved at vælge funktionen igen.

## ■ Sådan laves genvejsikoner på startskærbilledet

Du kan gemme op til seks ikoner forinden på startskærbilledet.

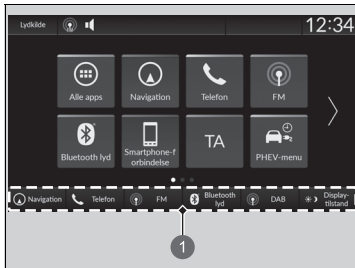

1 Kontakter til ændring af tilstand

1. Tryk på  knappen.
2. Tryk på og hold et ikon nede.
  - ▶ Skærbilledet skifter til brugertilpasningsskærbilledet.
3. Træk og slip det ikon, du vil gemme, forinden på startskærbilledet.
  - ▶ Ikonet gemmes på området med kontakter til ændring af tilstand.
4. Vælg **Færdig**.
  - ▶ Der vendes tilbage til startskærbilledet.

## ▶▶ Sådan laves genvejsikoner på startskærbilledet

Vælg **Tips** for at få vist tips. Skjul dem ved at vælge funktionen igen.

## ■ Statusområde

Viser indikatorer og oplysninger om bilen, tilsluttede telefoner osv. i overskriftsområdet. Du kan kontrollere de detaljerede oplysninger ved at vælge disse ikoner.

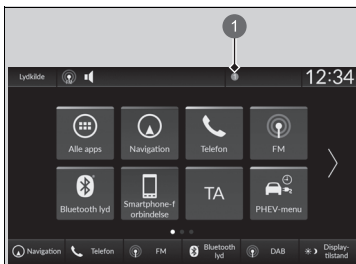

1. Vælg systemstatusikonet.  
► Statusområdet vises.
2. Vælg et element for at få vist detaljerne.
3. Tryk på **BACK** knappen, eller vælg systemstatusikonet for at lukke området.

### 1 Systemstatusikon

## ■ Valg af en lydkilde

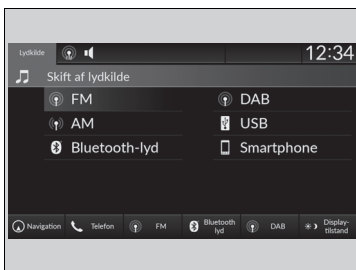

Vælg **Lydkilde** i overskriftsområdet, og vælg derefter et ikon på kildelisten for at skifte lydkilde.

## ■ Begrænsninger for manuel betjening

Visse manuelle funktioner er deaktiverede eller uanvendelige, når bilen kører.  
Du kan ikke vælge en nedtonet indstilling, før bilen holder stille.

## Indstilling af ur

### ■ Indstilling af ur

Du kan indstille klokkeslættet manuelt og indsætte en baggrund med et ur på audio-/informationsskærmen.

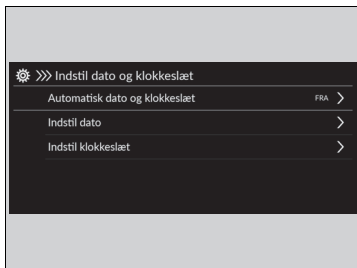

1. Tryk på knappen.
2. Vælg **Generelle indst.**
3. Vælg **System.**
4. Vælg **Dato og klokkeslæt.**
5. Vælg **Indstil dato og klokkeslæt.**
6. Vælg **Automatisk dato og klokkeslæt** og derefter **FRA**.

Sådan indstilles datoen:

7. Vælg **Indstil dato.**
8. Vælg / .
9. Vælg **Gem** for at indstille datoen.

Sådan indstilles klokkeslættet:

7. Vælg **Indstil klokkeslæt.**
8. Vælg / .
9. Vælg **Gem** for at indstille klokkeslættet.

### ►► Indstilling af ur

Uret opdateres automatisk via bilens lydanlæg.

Du kan også justere uret ved at trykke på det ur, der vises i overskriftsområdet på audio-/informationsskærmen, ved at trykke på **Ur** på startskærbilledet eller ved at trykke på

**Alle apps.**

1. Tryk på uret på skærmen.  
Der vises et ur af skivetypen.
2. Vælg **Indstillinger.**
3. Vælg **Dato og klokkeslæt.**
4. Vælg **Indstil dato og klokkeslæt.**
5. Vælg **Automatisk dato og klokkeslæt** og derefter **FRA**.
6. Vælg **Indstil dato** eller **Indstil klokkeslæt.**
7. Indstilling af datoer, timer og minutter ved at vælge / .
8. Vælg **Gem** for at indstille klokkeslættet.

Du kan tilpasse urvisningen.

**System** S. 363

## ■ Indstilling af baggrund med ur

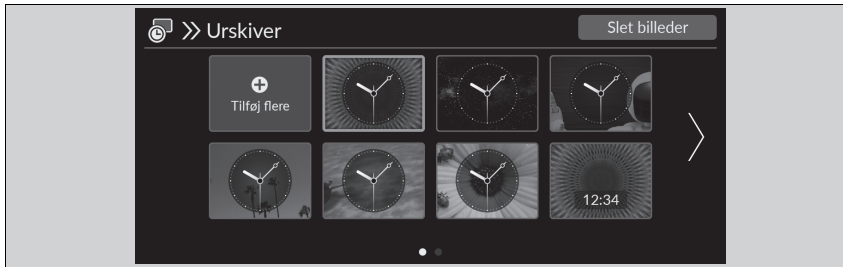



### ■ Import af baggrund med ur

1. Tilslut USB-nøglen til USB-porten.  
 ▶ **USB-porte** S. 297
2. Tryk på **HOME** knappen.
3. Vælg **Ur**.  
 ▶ Hvis **Ur** ikke vises på startskærbilledet, skal du vælge **Alle apps**.
4. Vælg **Indstillinger**.
5. Vælg **Urskiver**.
6. Vælg **Tilføj flere**.  
 ▶ Navnet på de billeder, der er gemt på USB-nøglen, vises på listen.
7. Vælg et billede, du vil importere.  
 ▶ Flere billeder kan vælges på samme tid.
8. Vælg **OK**.  
 ▶ De valgte billeder vises.
9. Vælg **Overfør**.  
 ▶ Der skiftes til indstillingskærbilledet for baggrund med ur.



### ▶ Indstilling af baggrund med ur

- Ved import af baggrundsfiler skal billedet være i USB-nøglens rodbibliotek.  
 Billeder i en mappe kan ikke importeres.
- Filnavnet skal være mindre end 64 bytes.
- Filformatet på billedet, der kan importeres, er BMP (bmp) eller JPEG (jpg).
- Den maksimale størrelse for hver enkelt fil er mindre end 10 MB.
- Hvis USB-nøglen ikke indeholder nogen billeder, vises en meddelelse.
- Der kan importeres op til 11 billeder.
- Den maksimale billedstørrelse er 4.096 x 2.304 pixel. Hvis billedstørrelsen er mindre end 1.280 x 720 pixel, vises billedet midt på skærmen med det omkringliggende område i sort.

### ■ Vælg baggrund med ur

1. Tryk på  knappen.
2. Vælg **Ur**.
  - Hvis **Ur** ikke vises på startskærbilledet, skal du vælge  **Alle apps**.
3. Vælg **Indstillinger**.
4. Vælg **Urskiver**.
5. Vælg et billede, du vil indstille.
  - Forhåndsvisningen vises på skærmen.
6. Vælg **Gem**.
  - Urskærbilledet, som baggrunden er indstillet til, vises.

### ■ Slet baggrund med ur

1. Tryk på  knappen.
2. Vælg **Ur**.
  - Hvis **Ur** ikke vises på startskærbilledet, skal du vælge  **Alle apps**.
3. Vælg **Indstillinger**.
4. Vælg **Urskiver**.
5. Vælg **Slet billeder**.
6. Vælg et billede, du vil slette.
  - Flere billeder kan vælges på samme tid.
7. Vælg **OK**.
  - De valgte billeder vises.
8. Vælg **Slet**.
  - Der skiftes til indstillingskærbilledet for baggrund med ur.



## Regulering af lyd

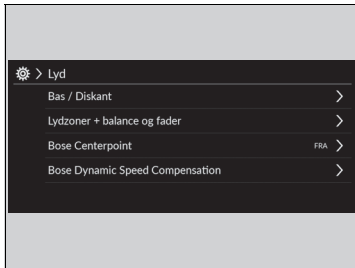

1. Tryk på  knappen.
2. Vælg et lydkildeikon.
3. Vælg **Lyd**.

Vælg et element blandt følgende valgmuligheder:

- **Bas / Diskant:** Diskant, mellemtone, bas
- **Lydzoner + balance og fader:** Kun førersiden, kun foran, kun bagside, hele køretøjet, balance, fader
- **Bose Centerpoint:** Slår Bose Centerpoint til og fra.
- **Bose Dynamic Speed Compensation:** Indstiller, hvor meget lydstyrken skal øges.

### ►► Regulering af lyd

**Bose Dynamic Speed Compensation** justerer lydstyrken ud fra kørehastigheden. Når du kører hurtigere, øges lydstyrken. Når du kører langsommere, reduceres lydstyrken.

Du kan også indstille lyden på følgende måde.

1. Tryk på  knappen.
2. Vælg **Generelle indst.**
3. Vælg **Lyd**.

#### **Lydzoner + balance og fader**

Du kan ændre, hvor lyden kommer fra, ved at vælge en af højttalerindstillingerne nedenfor:

- **Hele køretøjet:** Alle højttalerne udsender lyd.
- **Kun førersiden:** Kun højttaleren ved førersædet udsender lyd.
- **Kun foran:** Kun højttalerne foran udsender lyd.
- **Kun bagside:** Kun højttalerne bagside udsender lyd.

For at nulstille indstillingerne for **Bas / Diskant**, **Lydzoner + balance og fader** og **Bose Dynamic Speed Compensation** skal du vælge **Standard** på de respektive indstillingsskærmbilleder.

## Displayindstilling

Du kan indstille skærmens lysstyrke.

### Manuelt skift af displaytilstand



Vælg **Displaytilstand**.

- Lysstyrkebjælken vises i nogle få sekunder.
- Vælg eller for at justere lysstyrken.
- Vælg **FRA** for at slukke for skærmen. Tryk på eller knappen for at tænde for skærmen.

### Displayindstilling

Du kan justere lysstyrken på skærmen ved at stryge eller trykke med fingeren på lysstyrkebjælken.

Du kan også ændre skærmens lysstyrke via følgende fremgangsmåder.

1. Tryk på knappen.
2. Vælg **Generelle indst.**
3. Vælg **Display**.
4. Vælg den ønskede indstilling.

Vælg **Standard** for at nulstille indstillingerne.

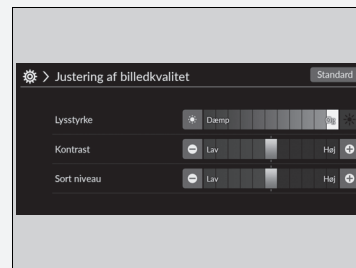



## Systemopdateringer

Lydanlæggets firmware kan opdateres vha. en Wi-Fi-forbindelse eller vha. en USB-enhed.

Lydanlæggets firmware kan også opdateres med telematikstyreenheden via en abonnementsbaseret tjeneste.

### ■ Sådan opdaterer du

Når en opdatering til lydanlægget er tilgængelig, vises meddelelsen i statusområdet. Brug følgende fremgangsmåde for at opdatere systemet.

1. Tryk på  knappen.
2. Vælg **Systemopdateringer**.
  - ▶ Hvis **Systemopdateringer** ikke vises på startskærmbilledet, skal du vælge  **Alle apps**.
  - ▶ Systemet kontrollerer, om der er opdateringer.
  - ▶ Hvis opdateringsikonet vises på startskærmbilledet, skal du vælge statusikonet.  **Statusområde** S. 310
3. Vælg **Download**.
  - ▶ En meddelelse om, at brugeren skal acceptere downloaden, vises på skærmen.
4. Vælg **Installer nu** eller **Installer, mens køretøjet er slukket**.
  - ▶ Der vises en meddelelse på skærmen, hvis opdateringen er klar.

### » Sådan opdaterer du

Du kan opdatere anlægget via Wi-Fi, men du kan ikke bruge betalings siden, der kræver login eller accept af vilkår for brug i browseren.

Downloaden annulleres, hvis:

- Din Wi-Fi-forbindelse afbrydes.
- Du slukker for elsystemet, når 12 V batteriet er næsten afladet.

Download genoptages næste gang der oprettes en Wi-Fi-forbindelse.

For at beskytte 12 V batteriet kan **Installer, mens køretøjet er slukket** ikke vælges, når batteriet er ved at løbe tør for strøm. Hvis du vil installere de opdaterede data, skal batteriet genoplades, eller du kan vælge **Installer nu**.

## ■ Indstillinger for systemopdateringer

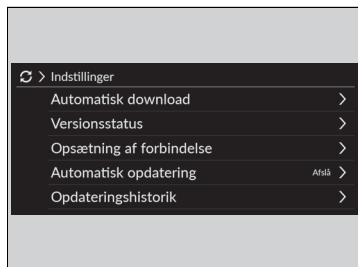



Følgende indstillinger angives:

- **Automatisk download**
- **Versionsstatus**
- **Opsætning af forbindelse**
- **Automatisk opdatering**
- **Opdateringshistorik**



### ■ Indstillinger for automatisk download

Brug følgende fremgangsmåde til at skifte til indstilling for automatisk download.

1. Tryk på  knappen.
2. Vælg **Systemopdateringer**.
  - Hvis **Systemopdateringer** ikke vises på startskærbilledet, skal du vælge  **Alle apps**.
3. Vælg **Indstillinger**.
4. Vælg **Automatisk download**.
5. Vælg adgangspunktet og derefter **Aktivér**.
  - Hvis du ikke vil opdatere systemet automatisk, skal du vælge **Deaktivér**.



### ■ Få vist en version, og opdater status

Brug følgende fremgangsmåde for at bekræfte version og opdateringsstatus.

1. Tryk på  knappen.
2. Vælg **Systemopdateringer**.
  - Hvis **Systemopdateringer** ikke vises på startskærbilledet, skal du vælge  **Alle apps**.
3. Vælg **Indstillinger**.
4. Vælg **Versionsstatus**.



## ■ Opsætning af forbindelse

Brug følgende fremgangsmåde til at oprette forbindelse til internettet via et Wi-Fi-netværk.

1. Tryk på  knappen.
2. Vælg **Systemopdateringer**.
  - ▶ Hvis **Systemopdateringer** ikke vises på startskærbilledet, skal du vælge  **Alle apps**.
3. Vælg **Indstillinger**.
4. Vælg **Opsætning af forbindelse**.
5. Vælg **OK**.
6. Vælg et adgangspunkt på listen over netværk.
  - ▶ Hvis du vil oprette forbindelse til et hotspot, der ikke registreres automatisk, skal du vælge **Indstillinger** og derefter **Tilføj netværk**.
7. Indtast adgangskoden.
  - ▶ Hvis du markerer feltet **Brug netværk til automatisk at downloade systemopdateringer**, kan du indstille netværket til at blive brugt til systemopdateringer.
8. Vælg **Tilslut**.



## ■ Indstillinger for automatisk opdatering

Brug følgende fremgangsmåde for at skifte til indstillingen for automatisk opdatering.

1. Tryk på  knappen.
2. Vælg **Systemopdateringer**.
  - ▶ Hvis **Systemopdateringer** ikke vises på startskærbilledet, skal du vælge  **Alle apps**.
3. Vælg **Indstillinger**.
4. Vælg **Automatisk opdatering**.
5. Vælg **Acceptér**.
  - ▶ Hvis du ikke vil opdatere systemet automatisk, skal du vælge **Afslå**.



### ■ Få vist opdateringshistorikken

Brug følgende fremgangsmåde for at bekræfte opdateringshistorikken.



1. Tryk på  knappen.
2. Vælg **Systemopdateringer**.
  - Hvis **Systemopdateringer** ikke vises på startskærbilledet, skal du vælge  **Alle apps**.
3. Vælg **Indstillinger**.
4. Vælg **Opdateringshistorik**.

### ■ Sådan opdaterer du trådløst



#### ■ Funktion til opsætning af trådløs forbindelse

1. Tryk på  knappen.
2. Vælg **Systemopdateringer**.
  - Hvis **Systemopdateringer** ikke vises på startskærbilledet, skal du vælge  **Alle apps**.
3. Vælg **Indstillinger**.
4. Vælg **Opsætning af forbindelse**.
5. Vælg **OK**.
6. Vælg et adgangspunkt på listen over netværk.
  - Hvis du vil oprette forbindelse til et hotspot, der ikke registreres automatisk, skal du vælge **Indstillinger** og derefter **Tilføj netværk**.
7. Indtast adgangskoden.
  - Hvis du markerer feltet **Brug netværk til automatisk at downloade systemopdateringer**, kan du indstille netværket til at blive brugt til systemopdateringer.
8. Vælg **Tilslut**.

**■ Sådan opdaterer du**

1. Tryk på  knappen.
2. Vælg **Systemopdateringer**.
  - ▶ Hvis **Systemopdateringer** ikke vises på startskærmbilledet, skal du vælge  **Alle apps**.
3. Vælg **via trådløs**.
4. Vælg **Download**.
  - ▶ En meddelelse om, at brugeren skal acceptere downloaden, vises på skærmen.
5. Vælg **Installer nu** eller **Installer, mens køretøjet er slukket**.
  - ▶ Der vises en meddelelse på skærmen, hvis opdateringen er klar.

**■ Sådan opdaterer du med en USB-enhed****■ Download opdateringsfilerne fra serveren**



1. Tryk på  knappen.
2. Vælg **Systemopdateringer**.
  - ▶ Hvis **Systemopdateringer** ikke vises på startskærmbilledet, skal du vælge  **Alle apps**.
3. Vælg **Andre metoder**.
4. Vælg **Via USB-adgang**.
  - ▶ Der vises en meddelelse på skærmen.
5. Slut en USB-enhed til USB-porten.
  - ▶ Lagrede data kopieres til USB-enheden.
    - ▶  **USB-porte** S. 297
6. Tag USB-enheden ud af USB-porten.
7. Slut USB-enheden til computeren, og download derefter opdateringsfilerne.
  - ▶ Følg linket for at downloade de ønskede softwareopdateringsfiler. Se vejledningen på <https://usb.honda.com>.

**▶▶ Sådan opdaterer du med en USB-enhed**

En USB-enhed med mindst 8 GB ledig plads eller mere anbefales.

Sørg for at få slettet eventuelt tidligere lager eller opdateringsfiler fra USB-nøglen, inden USB-opdateringen påbegyndes.

### ■ Opdatering af lydanlægget

1. Tryk på  knappen.
2. Vælg **Systemopdateringer**.
3. Vælg **Andre metoder**.
4. Vælg **Via USB-adgang**.
  - Der vises en meddelelse på skærmen.
5. Slut USB-enheden med opdateringsfilerne til USB-porten.
  - Der vises en meddelelse på skærmen.
    -  **USB-porte** S. 297
6. Vælg **Installer nu**.
  - Der vises en meddelelse på skærmen, hvis opdateringen gennemføres.



## Afspilning af FM/AM-radio

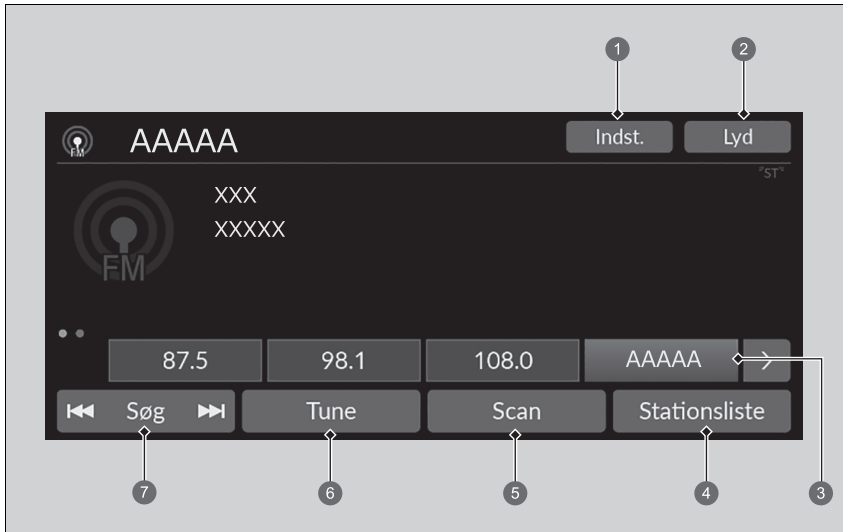

- |   |             |
|---|-------------|
| ① Ikon for indstillinger                | ⑤ Scan ikon |
| ② Lyd ikon                              | ⑥ Tune ikon |
| ③ Ikoner for forudindstillede stationer | ⑦ Søg ikon  |
| ④ Stationsliste ikon                    |             |

## ■ Forvalgshukommelse

Indstiller radiofrekvensen til forvalgshukommelsen.

Sådan gemmes en station:

1. Stil ind på den valgte station.
2. Tryk på og hold ikonet for en forudindstillet station inde for at gemme stationen.
  - ▶ Vælg **Tryk på og hold** for at indstille en ny forvalgt station.

## ■ Stationsliste

Viser en liste over de kraftigste stationer på det valgte bånd.

1. Vælg **Stationsliste** for at få vist en liste.
2. Vælg stationen.

## ■ Manuel opdatering

Opdaterer din liste over tilgængelige stationer til enhver tid.

1. Vælg **Stationsliste** for at få vist en liste.
2. Vælg **Opdater**.



## ■ Scan

Prøver hver af de kraftigste stationer i det valgte bånd i 10 sekunder.

Vælg **Scan** for at begynde scanning, og vælg **Stop** for at afbryde scanning, eller tryk på

 knappen.

## ■ Søg

Vælg  eller  for at søge op og ned inden for det valgte frekvensområde og finde en station med et kraftigt signal.

## ☒ Forvalgshukommelse

**ST**-indikatoren vises på displayet og angiver FM i stereo.

Skift af audiofunktion

Rul på venstre vælgerhjul, eller vælg **Lydkilde** på skærmen.

☒ **Fjernbetjening af lydanlægget** S. 298

Du kan gemme 12 AM/FM-stationer i forvalgshukommelsen.

## ■ Lyd

Justerer lydindstillingerne.

🔧 **Regulering af lyd** S. 315

## ■ Skærbilledet for manuel indstilling af radiofrekvens

Vælger at bruge skærmtastaturet til at indtaste radiofrekvensen direkte.

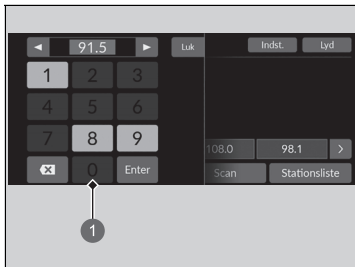

① Skærmtastatur

1. Vælg **Tune**.
2. Indtast den ønskede radiofrekvens vha. skærmtastaturet.
3. Vælg **Enter** for at stille ind på frekvensen.

### 🔧 Skærbilledet for manuel indstilling af radiofrekvens

Du kan indstille FM-frekvensens interval mellem 87,5 og 108,0 MHz.

◀▶ **ikoner:**

Vælg ◀ eller ▶ for at indstille radiofrekvensen.

## ■ Radio Data System (RDS)

Giver tekstdatainformation relateret til din valgte RDS-kompatible FM-station.

### ■ Sådan finder du en RDS-station på listen over stationer

1. Vælg **Stationsliste** for at få vist en liste, mens du lytter til en FM-station.
2. Vælg stationen.

### ■ Manuel opdatering

Opdaterer din liste over tilgængelige stationer til enhver tid.

1. Vælg **Stationsliste** for at få vist en liste, mens du lytter til en FM-station.
2. Vælg **Opdater**.

### ■ Trafikmeldingsfunktion (TA)

Med TA-standbyfunktionen er systemet i standby til at modtage trafikmeldinger i alle tilstande, mens funktionen er slået til. Den sidst indstillede station skal understøtte trafikmeldinger og kunne sende RDS.

**Sådan slås funktionen til:** Vælg **TA**. Når en trafikmelding begynder, vises informationskærbilledet på audio-/informationskærmen. Systemet vender tilbage til den sidst valgte tilstand, når trafikmeldingen er færdig.

- Hvis du vil vende tilbage til den tilstand, der var aktiv, før trafikmeldingen begyndte, skal du vælge **Stop**.

**Sådan slås funktionen fra:** Vælg **TA** igen.

## ☒ Radio Data System (RDS)

Når du vælger en FM-station med RDS-funktion, tændes RDS automatisk, og frekvensen viser ændringer af stationens navn. Men hvis signalet fra den pågældende station bliver svagt, ændres visningen fra stationens navn til frekvensen.

## ☒ Trafikmeldingsfunktion (TA)

**TA** indikatoren vises i overskriftsområdet, mens TA-standbyfunktionen er slået til.

Hvis du vælger **Scan**, mens TA-standbyfunktionen er slået til, søger systemet kun efter TP-stationer.

Når **TA** vælges, mens trafikmeldingsfunktionen er slået til, afbryder det ikke TA-standbyfunktionen.

## ■ Indstillinger

Ændrer RDS-indstillingerne.

### 1. Indst..

### 2. Vælg en indstilling.

- **TA-information:** Aktiverer og deaktiverer trafikinformation. (**TIL/FRA**\*)
- **AF:** Aktiverer og deaktiverer funktionen, der automatisk skifter frekvens for det program, du lytter til, når du kører ind i et andet område. (**TIL**\*/**FRA**)
- **REG:** Aktiverer og deaktiverer funktionen, der fastholder de samme stationer inden for det pågældende område, selv om signalet bliver svagt. (**TIL**\*/**FRA**)
- **NYHEDER:** Aktiverer og deaktiverer funktionen for automatisk skift til nyhedsprogrammet. (**TIL/FRA**\*)

\*1: Standardindstilling

## Afspilning af DAB-radio

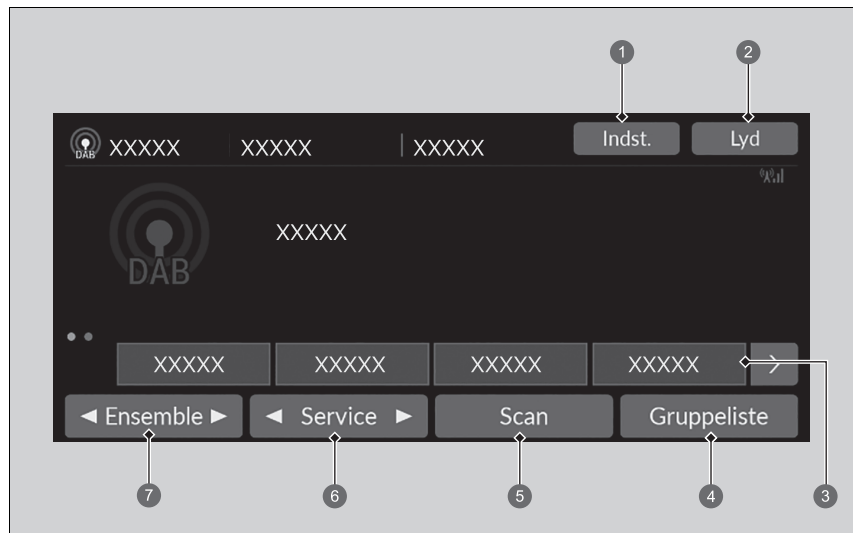

- ① Indst. ikon (indstillinger)
- ② Lyd ikon
- ③ Ikoner for forudindstillede stationer
- ④ Gruppetliste ikon
- ⑤ Scan ikon
- ⑥ Service ikoner
- ⑦ Ensemble ikoner

## ■ Forvalgshukommelse

Indstiller den forudindstillede frekvens.

Sådan lagres en tjeneste:

1. Stil ind på den valgte tjeneste.
2. Tryk på og hold ikonet for en forudindstillet station inde for at gemme stationen.
  - ▶ Vælg **Tryk på og hold** for at indstille en ny forvalgt station.

## ■ Gruppeliste

Viser en liste over de grupper, der kan modtages med den valgte tjeneste.

1. Vælg **Gruppeliste** for at få vist en liste.
2. Vælg gruppen.





## ■ Manuel opdatering

Opdaterer din liste over tilgængelige grupper til enhver tid.

1. Vælg **Gruppeliste** for at få vist en liste.
2. Vælg **Opdater**.

## ■ Ensemble

Indstiller gruppen.

1. Vælg  eller  for at indstille gruppen.
2. Vælg og hold  eller  nede for at gennemse den valgte tjeneste oppefra og nedad efter en gruppe, indtil der findes en gruppe, der kan modtages.

## ■ Service

Indstiller servicekomponenten.

Vælg  eller  for at indstille den.

## ☒ Forvalgshukommelse

Skift af audiofunktion

Rul på venstre vælgerhjul, eller vælg **Lydkilde** på skærmen.

☒ **Fjernbetjening af lydanlægget** S. 298

Du kan gemme 12 DAB-stationer i forvalgshukommelsen.

## ■ Scan

Afspiller eksempler på gruppen eller tjenesten, der kan modtages med den valgte tjeneste i 10 sekunder.

Vælg **Scan** for at begynde scanning, og vælg **Stop** for at afbryde scanning, eller tryk på

 knappen.

## ■ Lyd

Justerer lydindstillingerne.

➤ **Regulering af lyd** S. 315

## ■ Indstillinger

Ændrer DAB-indstillingerne.

1. **Indst.**
2. Vælg den indstilling, du vil ændre.



## Afspilning af en iPod

Brug USB-stikket, slut iPod'en til USB-porten, og vælg derefter USB-tilstand.

► **USB-porte** S. 297



- 1 Lyd ikon
- 2 Bland ikon
- 3 Gentag ikon
- 4 Afspil/pause ikon

- 5 Spor ikoner
- 6 Gennemse ikon
- 7 Cover

### ► Afspilning af en iPod

Hvilke betjeningsfunktioner der er tilgængelige, afhænger af model og version. Visse funktioner er muligvis ikke tilgængelige via bilens lydanlæg.

Hvis der er problemer, vises der muligvis en fejlmeddelelse på audio-/informationskærmen.

► **iPod/USB-nøgle** S. 398

Hvis du bruger musikappen på din iPhone/iPod, mens telefonen er sluttet til bilens lydanlæg, kan du muligvis ikke benytte samme app på audio-/informationskærmen. Tilslut om nødvendigt enheden igen.

Hvis en smartphone tilsluttes via Apple CarPlay eller Android Auto, er iPod-/USB-kilden utilgængelig, og lydfiler på telefonen kan kun afspilles i Apple CarPlay eller Android Auto.

## ■ Sådan vælges en sang fra musiksøgningslisten

Du kan vælge at få vist skærmbilledet for musiksøgningslisten.

1. Vælg **Gennemse**.
2. Vælg en søgekategori.
3. Fortsæt med at foretage valg, indtil du finder din foretrukne sang.

## ■ Sådan vælges en afspilningstilstand

Du kan vælge tilstandene "bland" og "gentag", når du afspiller en sang.

### ■ Bland/gentag

Vælg Bland eller Gentag ikonet gentagne gange, indtil du finder den ønskede afspilningsfunktion.

#### Bland

 (bland fra): Slår Bland-funktion fra.

 (bland alle sange): Afspiller alle tilgængelige sange på den valgte liste i tilfældig rækkefølge.

#### Gentag

 (gentag fra): Slår Gentag-funktionen fra.



 (gentag sang): Gentager det aktuelle nummer.

 (gentag alle): Gentager alle sange.

### ■ Sådan standses eller fortsættes afspilning af en sang

Klik på afspilnings-/pauseikonet.

## ■ Sådan skiftes en sang

Du kan vælge  eller  for at skifte sange. Vælg og hold nede for at gå hurtigt frem eller tilbage inden for en sang.

## ■ Lyd

Du kan justere lydindstillingerne.

🔧 **Regulering af lyd** S. 315

## Afspilning af en USB-nøgle

Lydsystemet læser og afspiller lyd- og videofiler på en USB-nøgle.  
Tilslut din USB-nøgle til USB-porten, og vælg derefter USB-tilstand.

📄 **USB-porte** S. 297

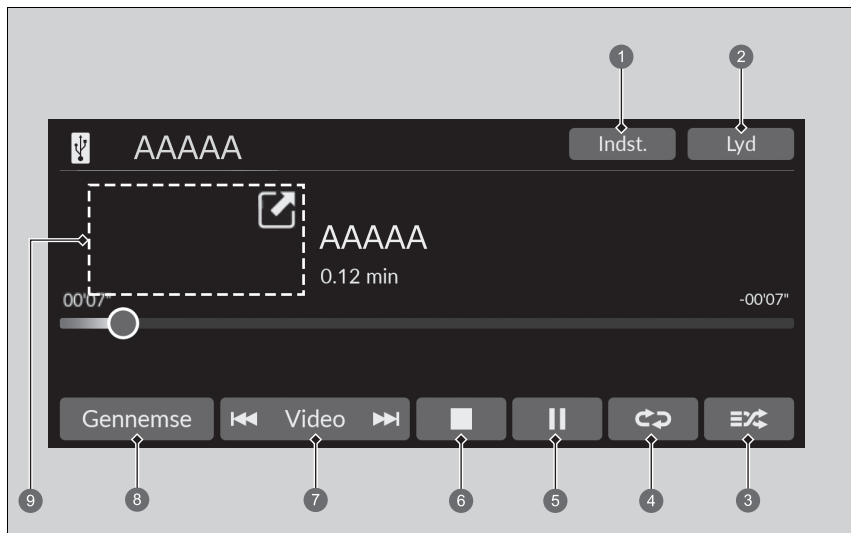

- 1 **Ikoner for indstillinger** (afspilning af en video)
- 2 **Lyd ikon**
- 3 **Tilfældig ikon**
- 4 **Gentag ikon**
- 5 **Afspil/pause ikon**
- 6 **Stop ikon** (afspilning af en video)
- 7 **Spor/Video ikoner**
- 8 **Gennemse ikon**
- 9 **Cover** (afspilning af musik)/**Miniafspiller** (afspilning af en video)

### ▶▶ Afspilning af en USB-nøgle

Du kan bruge følgende formater til at afspille lyd- eller videofiler på en USB-nøgle.

Under afspilning af en lydfil: MP3, WMA, AAC\*, FLAC, PCM/WAVE

Under afspilning af en videofil: MP4, AVI, MKV, ASF/WMV

\* 1: Kun filer i AAC-format optaget med iTunes kan afspilles på dette lydanlæg.

## ■ Sådan vælges en fil fra musiksøgningslisten

Du kan vælge at få vist skærbilledet for musiksøgningslisten.

1. Vælg **Gennemse**.
2. Vælg **Aktuel afspilningsliste, Musik** eller **Video**.
3. Fortsæt med at foretage valg, indtil du finder din foretrukne fil eller video.

## ☒ Afspilning af en USB-nøgle

Brug altid anbefalede USB-nøgler.

### ☒ **Generelle oplysninger om lydanlægget**

S. 399

WMA- og AAC-filer, som er ophavsretligt beskyttede (DRM), kan ikke afspilles.

Lydanlægget viser **Fil kan ikke afspilles** og går videre til den næste fil.

Hvis der er problemer, vises der muligvis en fejlmeddelelse på audio-/informationskærmen.

### ☒ **iPod/USB-nøgle** S. 398

## ■ Sådan vælges en afspilningstilstand

Du kan vælge tilstandene Gentag og Tilfældig, når du afspiller en fil.

### ■ Tilfældig/Gentag

Vælg Tilfældig eller Gentag ikonet gentagne gange, indtil du finder den ønskede afspilningsfunktion.

#### Tilfældig

 (tilfældig fra): Tilfældig tilstand fra.

 (tilfældig alle filer): Afspiller alle filer i tilfældig rækkefølge.

 (tilfældigt i mappe): Afspiller alle filer i den aktuelle mappe i tilfældig rækkefølge.

#### Gentag





 (gentag fra): Slår Gentag-funktionen fra.

 (gentag fil): Gentager den aktuelle fil.

 (gentag mappe): Gentager alle filer i den aktuelle mappe.

### ■ Under afspilning af en videofil

 (stop): Vælg for at stoppe en fil.

 / : Vælg  for at formindske et videoskærmbillede. Vælg  for at udvide et videoskærmbillede.

### ■ Sådan standses eller fortsættes afspilning af en fil

Klik på afspilnings-/pauseikonet.

## ■ Sådan skiftes en fil

### Spor/Video ikoner

Du kan vælge  eller  for at skifte filer. Vælg og hold nede for at gå hurtigt frem eller tilbage inden for en fil.

## ■ Lyd

Du kan justere lydindstillingerne.

🔧 **Regulering af lyd** S. 315

## ■ Indstillinger

Ændrer USB-indstillingerne ved afspilning af en videofil.

**1. Indst..**

**2. Vælg en indstilling.**

- **Billedindstillinger:** Ændrer lysstyrken for audio-/informationsskærmen. Vælg **Standard** for at nulstille indstillingerne. (**Lysstyrke/Kontrast/Sortniveau/Farve/Nuance**).
- **Aspektforhold:** Vælger visningstilstanden med et andet aspektforhold. (**Original/Normal\*1/Fuld/Zoom**)
- **Overlejr Urskærm:** Ændrer layoutet for urvisningen. (**Øverst til højre\*1/Øverst til venstre/Nederst til højre/Nederst til venstre/FRA**)

\*1: Standardindstilling

## Afspilning af Bluetooth®-lyd

På lydanlægget kan du afspille musik fra din Bluetooth®-kompatible telefon. Denne funktion er tilgængelig, når telefonen er parret og forbundet med bilens håndfri telefonsystem.

► **Telefonopsætning** S. 387



- 1 Lyd ikon
- 2 Bland ikon
- 3 Gentag ikon
- 4 Afspil/pause ikon

- 5 Spor ikoner
- 6 Gennemse ikon
- 7 Cover

### ► Afspilning af Bluetooth®-lyd

Ikke alle Bluetooth®-aktiverede telefoner med funktion til streaming af lyd er kompatible med anlægget. Spørg en forhandler for at finde ud af, om din telefon er kompatibel.

I visse lande kan det være ulovligt at benytte visse dataenheders funktioner under kørsel.

Der kan kun anvendes én telefon med HFT ad gangen. Når der er parret mere end én telefon i bilen, opretter systemet automatisk forbindelse til den prioriterede telefon. Du kan tildele prioritet til en telefon i Bluetooth®-enhedslisten.

► **Telefonopsætning** S. 387

Hvis der er mere end en telefon parret med det håndfri telefonsystem, er der en forsinkelse, før anlægget begynder at spille.

I visse tilfælde vises navnet på kunstneren, albummet eller sangen muligvis ikke korrekt.

Nogle funktioner er muligvis ikke tilgængelige på visse enheder.

Hvis en telefon aktuelt er tilsluttet via Apple CarPlay eller Android Auto, er Bluetooth®-lyd fra denne telefon ikke tilgængelig. Hvis den anden telefon er tilsluttet systemet, kan den imidlertid anvendes som Bluetooth®-lyd ved at vælge audiofunktionen.

► **Telefonopsætning** S. 387



## ■ Sådan afspilles *Bluetooth*®-lydfiler

1. Sørg for, at telefonen er parret og forbundet med systemet.  
 **Telefonopsætning** S. 387
2. Vælg *Bluetooth*®-lydtilstand.

Hvis telefonen ikke genkendes, kan en anden HFT-kompatibel telefon, der ikke er kompatibel med *Bluetooth*®-lyd, allerede være tilsluttet.

## ■ Sådan vælges en afspilningstilstand

Vælg Bland eller Gentag ikonet gentagne gange, indtil du finder den ønskede afspilningsfunktion.

### Bland

 (bland fra): Slår Bland-funktion fra.

 (bland alle sange): Afspiller alle tilgængelige sange på den valgte liste i tilfældig rækkefølge.

### Gentag

 (gentag fra): Slår Gentag-funktionen fra.

 (gentag sang): Gentager det aktuelle nummer.

 (gentag gruppe): Gentager den aktuelle gruppe.

 (gentag alle): Gentager alle sange.

## ■ For at afspille en fil eller sætte den på pause

Klik på afspilnings-/pauseikonet.

## ▶▶ Sådan afspilles *Bluetooth*®-lydfiler

For at kunne afspille lydfiler skal du muligvis betjene din telefon. Følg telefonproducentens anvisninger.

Hvis der skiftes til en anden tilstand, standser det musikken fra telefonen midlertidigt.

Du kan skifte den tilsluttede telefon ved at vælge **Skift enhed**.

 **Telefonopsætning** S. 387

## ■ Søgning efter musik

1. Vælg **Gennemse**.
2. Vælg en søgekategori.
3. Vælg et punkt.
  - Afspilningen af valgt musik begynder.

## ■ Lyd

Du kan justere lydindstillingerne.

▣ **Regulering af lyd** S. 315

## ▣ Søgning efter musik

Afhængigt af den *Bluetooth*®-enhed, du tilslutter, vises nogle eller alle disse lister ikke.

## Wi-Fi-forbindelse

Denne bil er udstyret med Wi-Fi-forbindelse. Du kan oprette forbindelse til et eksternt Wi-Fi-hotspot eller en tilsvarende kommunikationsenhed. Derudover kan bilen bruges af andre kommunikationsenheder som et Wi-Fi-hotspot via telematikstyreenheden.

- Opret forbindelse mellem bilen og et Wi-Fi-hotspot
- Brug Wi-Fi inde i bilen

### Opret forbindelse mellem bilen og et Wi-Fi-hotspot

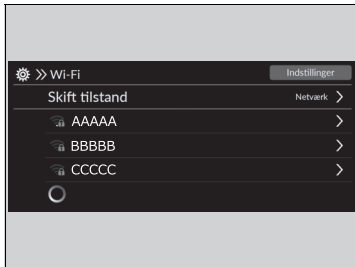

1. Tryk på knappen.
2. Vælg **Generelle indst.**
3. Vælg **Forbindelser.**
4. Vælg **Wi-Fi.**
5. Vælg **OK.**
6. Vælg et adgangspunkt på listen over netværk.
  - Hvis du vil oprette forbindelse til et hotspot, der ikke registreres automatisk, skal du vælge **Indstillinger** og derefter **Tilføj netværk.**
7. Indtast adgangskoden.
  - Hvis du markerer feltet **Brug netværk til systemopdateringer**, kan du indstille netværket til at blive brugt til systemopdateringer.
    - **Systemopdateringer** S. 317
8. Vælg **Tilslut.**

#### ■ Sådan afbrydes Wi-Fi-forbindelsen

1. Vælg **Skift tilstand.**
2. Vælg **FRA.**

#### ► Wi-Fi-forbindelse

Wi-Fi og Wi-Fi Direct er registrerede varemærker tilhørende Wi-Fi Alliance®.



#### ► Opret forbindelse mellem bilen og et Wi-Fi-hotspot

Du kan ikke gå igennem indstillingsproceduren, mens bilen er i bevægelse. Parkér på et sikkert sted for at indstille lydanlægget i Wi-Fi-tilstand.

Nogle mobiltelefonoperatører kræver gebyrer for netdeling og smartphonedataforbrug. Kontrollér telefonens dataabonnement.

Se i telefonens manual for at finde ud af, om telefonen har mulighed for Wi-Fi-tilslutning.

Du kan kontrollere, om Wi-Fi-forbindelsen er aktiveret eller deaktiveret, med ikonet på systemets statusområde. Valgt gear og andet vil ikke blive vist i dette skærmbillede.

► **Statusområde** S. 310

Hvis du har oprettet en Wi-Fi-forbindelse med din telefon, skal du sikre dig, at telefonens Wi-Fi-indstillinger er i adgangspunkttilstand (internetdeling).

## ■ Indstilling af lydanlægget som et Wi-Fi-hotspot

Du kan indstille netværket som et Wi-Fi-hotspot på dette lydanlæg. Benyt følgende trin til opsætning.

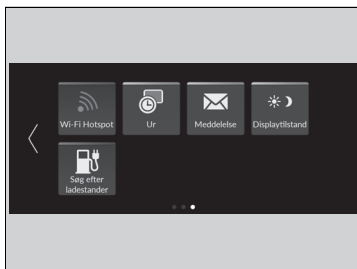

1. Tryk på  knappen.
2. Vælg **Wi-Fi Hotspot**.
  - Hvis **Wi-Fi Hotspot** ikke vises på startskærm-billedet, skal du vælge  **Alle apps**.
3. Aktivér hotspotet.
4. Vælg **Indstillinger**.
  - **SSID-netværk** og **Adgangskode** vises, og du kan ændre indstillingerne.

Følgende indstillinger er tilgængelige for opsætning.

- **SSID-netværk:** Angiv netværksnavnet.
- **Adgangskode:** Angiv adgangskoden for anmodning om indtastning af adgangskode ved tilslutning af Wi-Fi-enhed til dette netværk.
  - Adgangskoder kan oprettes med alfanumeriske tegn og udvalgte specialtegn.

## ► Indstilling af lydanlægget som et Wi-Fi-hotspot

Specialtegn som kan bruges til adgangskoder.

)	;	]	*
#	+	=	\$
,	-	{	&
.	@	'	/
[	}	(	

## Apple CarPlay

Når du slutter en Apple CarPlay-kompatibel iPhone til lydanlægget via USB-porten eller trådløst, kan du bruge audio-/informationsskærmen i stedet for iPhone-displayet til at foretage telefonopkald, lytte til musik, få vist kort (navigation) og åbne meddelelser.

📖 **USB-porte** S. 297

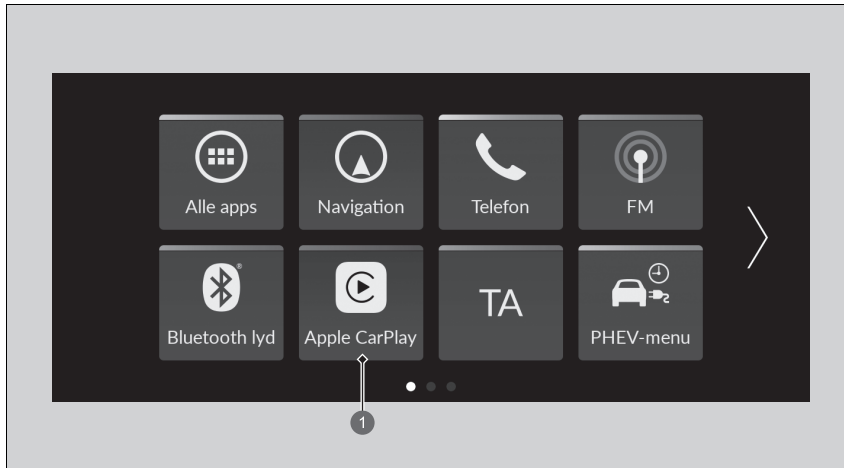

① **Apple CarPlay**

### 📖 Apple CarPlay

De billeder, der vises her (design, specifikationer osv.), kan afvige fra det, der vises på skærmen.

Kun iPhone 5 eller nyere versioner med iOS 8.4 eller nyere er kompatible med Apple CarPlay®.

Vi anbefaler, at du bruger det nyeste operativsystem.

Parkér et sikkert sted, før du slutter din iPhone til Apple CarPlay, og når du begynder at bruge eventuelle kompatible apps.

Når du har oprettet forbindelse til Apple CarPlay, foretages opkald kun gennem Apple CarPlay. Hvis du vil foretage et opkald med det håndfri telefonsystem, skal du slå Apple CarPlay fra.

📖 **Opsætning af Apple CarPlay** S. 345

Når din iPhone har forbindelse til Apple CarPlay, er det ikke muligt at bruge *Bluetooth*®-lyd eller HFT-systemet (håndfri telefon). Andre tidligere parrede telefoner kan dog streame lyd via *Bluetooth*®, mens Apple CarPlay er tilsluttet.



📖 **Telefonopsætning** S. 387

Apple CarPlay og Android Auto kan ikke bruges samtidig.

For at få flere oplysninger om lande og regioner, hvor Apple CarPlay er tilgængelig, samt oplysninger om funktionen, henvises til Apples hjemmeside.

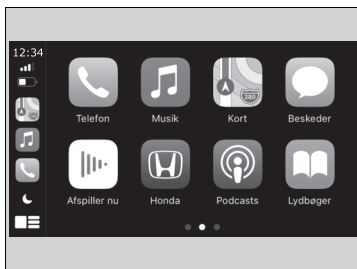
## ■ Apple CarPlay-menu



- **Telefon**  
Få adgang til listen over kontaktpersoner, foretag opkald, eller lyt til telefonsvareren.
- **Musik**  
Afspil musik, der er gemt på din iPhone.
- **Kort**  
Få vist Apple-kort, og benyt navigationsfunktionen på samme måde, som du ville på din iPhone.
- **Beskeder**  
Kontrollér og besvar sms'er, eller få læst meddelelser op.
- **Honda**  
Vælg ikonet Honda for at gå tilbage til startskærm-billedet.
-   
Gå tilbage til Apple CarPlay-instrumentbrætskærm-billedet.
-   
Gå tilbage til Apple CarPlay-menuskærm-billedet.

## » Apple CarPlay

### Krav til og begrænsninger i betjeningen af Apple CarPlay

Apple CarPlay kræver en kompatibel iPhone med en aktiv mobilforbindelse og et dataabonnement. Operatørens betalingsbetingelser er gældende.

Ændringer i operativsystemer, hardware, software og anden teknologi, der er nødvendig for at kunne opnå Apple CarPlay-funktionaliteten, samt nye eller ændrede myndighedskrav kan medføre en reduktion eller ophør af Apple CarPlay-funktionalitet og -tjenester. Honda kan ikke give og giver ikke nogen garanti for Apple CarPlays fremtidige ydeevne eller funktionalitet.

Det er muligt at anvende apps fra tredjepart, hvis de er kompatible med Apple CarPlay. Der henvises til Apples hjemmeside for at få oplysninger om kompatible apps.

## ■ Opsætning af Apple CarPlay

Når du har sluttet din iPhone til systemet via USB-porten eller trådløst, skal du bruge følgende fremgangsmåde for at konfigurere Apple CarPlay. Brug af Apple CarPlay medfører overførsel af visse bruger- og biloplysninger (f.eks. bilens position, hastighed og status) til din iPhone med henblik på at forbedre Apple CarPlay-oplevelsen. Du skal give dit samtykke til videregivelse af disse oplysninger på audio-/informationskærmen.

## ■ Tilslutning af Apple CarPlay vha. et USB-kabel til USB-porten

1. Tilslut din iPhone til USB-porten vha. USB-kablet.
  - **USB-porte** S. 297
  - Bekræftelseskærbilledet vises.
2. Vælg **Ja**.
  - Hvis du ikke vil oprette forbindelse til Apple CarPlay, skal du vælge **Nej**.

Du kan ændre indstillingerne for samtykke i indstillingsmenuen **Smartphone-forbindelse**.

## ☒ Opsætning af Apple CarPlay

Du kan også bruge nedenstående metode til at konfigurere Apple CarPlay:



Vælg **Generelle indstillinger** →  
**Smartphone-forbindelse** → **Apple CarPlay** →  
 Vælg **enhed**

### Brug af bruger- og biloplysninger



Brug og håndtering af bruger- og biloplysninger, der overføres til/fra din iPhone via Apple CarPlay, er underlagt Apple iOS' betingelser og vilkår samt Apples politik om beskyttelse af personlige oplysninger.

## ■ Trådløs tilslutning af Apple CarPlay

### ■ Trådløs tilslutning af Apple CarPlay på startskærbilledet

1. Tryk på  knappen.
2. Vælg **Smartphone-forbindelse**.
3. Vælg **+ Tilslut ny enhed**.
4. Par din iPhone til bilens håndfri telefonsystem.  
 **Telefonopsætning** S. 387
5. Vælg **Ja**.
  - Hvis din iPhone beder om tilladelse til at acceptere en Apple CarPlay-forbindelse, skal du acceptere for at oprette forbindelse.

### ■ Trådløs tilslutning af Apple CarPlay på Apple CarPlay-enhedslisten

1. Tryk på  knappen.
2. Vælg **Generelle indst.**
3. Vælg **Smartphone-forbindelse**.
4. Vælg **Apple CarPlay**.
5. Vælg **+ Tilslut ny enhed**.
6. Par din iPhone til bilens håndfri telefonsystem.  
 **Telefonopsætning** S. 387
7. Vælg **Ja**.
  - Hvis din iPhone beder om tilladelse til at acceptere en Apple CarPlay-forbindelse, skal du acceptere for at oprette forbindelse.

## ►► Trådløs tilslutning af Apple CarPlay

Trådløs Apple CarPlay og hotspot kan ikke bruges samtidig. Når du bruger Apple CarPlay og hotspot samtidig, skal du oprette forbindelse til Apple CarPlay med et USB-kabel.



### ■ Trådløs tilslutning af Apple CarPlay på *Bluetooth*®-enhedslisten

1. Tryk på  knappen.
2. Vælg **Generelle indst.**
3. Vælg **Forbindelser**.
4. Vælg **Bluetooth**.
5. Vælg **+ Tilslut ny enhed**.
6. Par din iPhone til bilens håndfri telefonsystem.
  - **Telefonopsætning** S. 387
7. Markér feltet på **Apple CarPlay**.
  - ▶ Hvis du vælger **Apple CarPlay**, kan du ikke vælge **Audio** og **Telefon**.
8. Vælg **Tilslut**.
9. Vælg **Ja**.
  - ▶ Hvis din iPhone beder om tilladelse til at acceptere en Apple CarPlay-forbindelse, skal du acceptere for at oprette forbindelse.

### ■ Trådløs tilslutning af Apple CarPlay med rattet

1. Tryk på knappen  (tale) på rattet, og hold den nede.
2. Par din iPhone til bilens håndfri telefonsystem.
  - **Telefonopsætning** S. 387
3. Markér feltet på **Apple CarPlay**.
  - ▶ Hvis du vælger **Apple CarPlay**, kan du ikke vælge **Audio** og **Telefon**.
4. Vælg **Tilslut**.
5. Vælg **Ja**.
  - ▶ Hvis din iPhone beder om tilladelse til at acceptere en Apple CarPlay-forbindelse, skal du acceptere for at oprette forbindelse.

■ **Trådløs tilslutning af Apple CarPlay ved opstart (når der ikke er en telefon parret til systemet)**

1. Indstil strømtilstanden til TILBEHØR eller TIL.
2. Vælg **Start**.
  - Hvis der ikke findes en registreret enhed, vises *Bluetooth*®-parringsskærbilledet.
  - Hvis du markerer feltet **Vis ikke denne meddelelse igen**, vises skærbilledet ikke.
3. Par din iPhone til bilens håndfri telefonsystem.
  - 📌 **Telefonopsætning** S. 387
4. Markér feltet på **Apple CarPlay**.
  - Hvis du vælger **Apple CarPlay**, kan du ikke vælge **Audio** og **Telefon**.
5. Vælg **Tilslut**.
6. Vælg **Ja**.
  - Hvis din iPhone beder om tilladelse til at acceptere en Apple CarPlay-forbindelse, skal du acceptere for at oprette forbindelse.

## ■ Styring af Apple CarPlay med Siri

Tryk på  knappen (tale), og hold den nede for at aktivere Siri.



1  knap (tale)

Tryk på knappen, og hold den nede for at aktivere Siri.

Tryk på knappen igen for at deaktivere Siri.

Tryk på og slip knappen for at aktivere standardstemmegenkendelsessystemet.

## ► Styring af Apple CarPlay med Siri

Nedenfor finder du eksempler på spørgsmål og kommandoer for Siri:

- Hvilke film vises i dag?
- Ring til far på arbejdet.
- Hvilken sang er dette?
- Hvordan bliver vejret i morgen?
- Læs min seneste e-mail.

Få flere oplysninger ved at gå til [www.apple.com/ios/siri](http://www.apple.com/ios/siri).

## Android Auto™

Når du slutter en Android-telefon til lydanlægget med via USB-porten, aktiveres Android Auto automatisk. Når der er oprettet forbindelse via Android Auto, kan du bruge audio-/informationskærmen til at få adgang til funktionerne Telefon, Google Maps (navigation) og Google Now. Når du bruger Android Auto første gang, vises en vejledning på skærmen. Vi anbefaler, at du gennemfører dette selvstudie, mens du holder sikkert ind til siden, inden du bruger Android Auto.

► **USB-porte** S. 297

► **Automatisk parringsforbindelse** S. 352

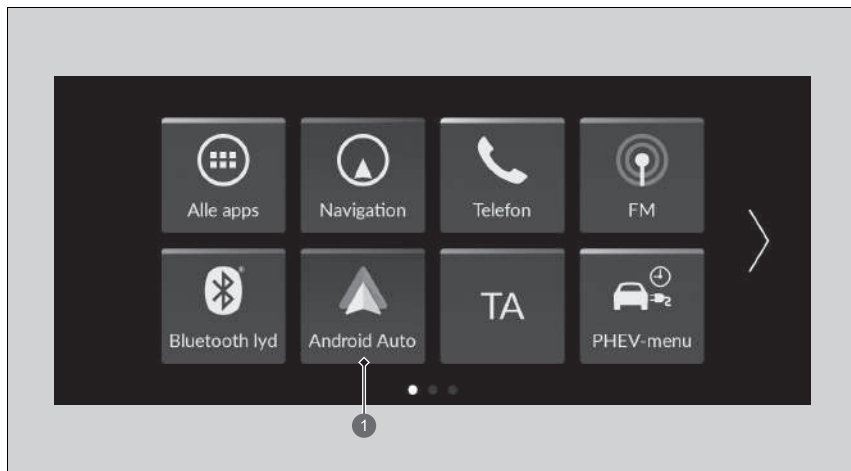

1 Android Auto

### ►► Android Auto™

De billeder, der vises her (design, specifikationer osv.), kan afvige fra det, der vises på skærmen.

Vi anbefaler, at du opdaterer Android OS til den nyeste version, når du bruger Android Auto. *Bluetooth* A2DP kan ikke bruges, mens din telefon er tilsluttet Android Auto.

Du skal downloade Android Auto-appen fra Google Play til din smartphone for at bruge Android Auto på en smartphone med Android 9.0 (Pie) eller tidligere.

Parkér et sikkert sted, før du slutter din Android-telefon til Android Auto, og når du begynder at bruge eventuelle kompatible apps.

Hvis du vil bruge Android Auto, skal du slutte USB-kablet til USB-porten.

► **USB-porte** S. 297

Når din Android-telefon er sluttet til Android Auto, er det ikke muligt at bruge *Bluetooth*®-lyd. Andre tidligere parrede telefoner kan dog streame lyd via *Bluetooth*®, mens Android Auto er tilsluttet.

► **Telefonopsætning** S. 387

Apple CarPlay og Android Auto kan ikke bruges samtidig.

Android Auto er et varemærke tilhørende Google LLC.

## Android Auto-menu

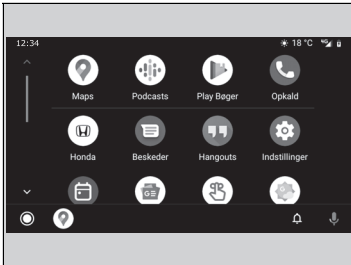

- **Kort**

Få vist Google Maps, og benyt navigationsfunktionen på samme måde, som du ville på din Android-telefon. Når bilen kører, er det ikke muligt at foretage tastaturindtastninger. Stop bilen et sikkert sted for at foretage en søgning eller give andre input.

- **Telefon**

Foretag og modtag telefonopkald, og lyt til telefonsvareren.

- **Luk**



Styr Android Auto med din stemme.



Kontrollér Android-meddelelser.

- (Android Auto Home)

Få vist nyttige oplysninger, som Android Auto opstiller i enkle kort, der kun vises, når der er behov for det.

## Android Auto™

For at få flere oplysninger om lande og regioner, hvor Android Auto er tilgængelig, samt oplysninger om funktionen, henvises til Android Autos hjemmeside.

Skærme kan variere, afhængigt af hvilken version af Android Auto-appen du bruger.

### Krav til og begrænsninger i betjeningen af Android Auto

Android Auto kræver en kompatibel Android telefon med en aktiv mobilforbindelse og dataabonnement. Operatørens betalingsbetingelser er gældende.

Ændringer i operativsystemer, hardware, software og anden teknologi, der er nødvendig for at kunne opnå Android Auto-funktionaliteten, samt nye eller ændrede myndighedskrav kan medføre en reduktion eller ophør af Android Auto-funktionalitet og -tjenester. Honda kan ikke give og giver ikke nogen garanti for Android Autos fremtidige ydeevne eller funktionalitet.

Det er muligt at anvende apps fra tredjepart, hvis de er kompatible med Android Auto. Der henvises til Android Autos hjemmeside for at få oplysninger om kompatible apps.

## ■ Automatisk parringsforbindelse

Når du slutter en Android-telefon til enheden via USB-porten, aktiveres Android Auto automatisk.

### ■ Aktivering af Android Auto

Vælg **Ja** på skærbilledet for at aktivere Android Auto efter at have tilsluttet en Android-telefon til systemet.

Du kan ændre indstillingerne for samtykke i indstillingsmenuen **Smartphone-forbindelse**.

## ☒ Aktivering af Android Auto

Du bør kun initialisere Android Auto, når du har parkeret forsvarligt. Når Android Auto først har registreret telefonen, skal du konfigurere telefonen, så automatisk parring kan finde sted. Se betjeningsvejledningen, der følger med telefonen.

Du kan bruge nedenstående metode til at ændre Android Auto indstillingerne, når du har fuldført den indledende opsætning:

Vælg **Generelle indstillinger** →

**Smartphone-forbindelse** → **Android Auto** →

Vælg **enhed**

### Brug af bruger- og biloplysninger

Brug og håndtering af bruger- og biloplysninger, der overføres til/fra din telefon via Android Auto, er underlagt Googles privatlivspolitik om beskyttelse af personlige oplysninger.

## ■ Betjening af Android Auto med stemmegenkendelse

Tryk på og hold  knappen (tale) nede for at betjene Android Auto med stemmen.



1  knap (tale)

Tryk på og hold nede for at betjene Android Auto med stemmen.

Tryk på og slip knappen for at aktivere standardstemmegenkendelsessystemet.

## ☒ Betjening af Android Auto med stemmegenkendelse

Nedenfor er eksempler på kommandoer, du kan give med stemmegenkendelse:

- Svar på sms.
- Ring til min kone.
- Naviger til Honda.
- Afspil min musik.
- Send en sms til min kone.
- Ring til blomsterbutikken.

For at få flere oplysninger henvises til Android Autos hjemmeside.

Du kan også aktivere stemmegenkendelsesfunktionen ved at vælge  ikonet i nederste venstre hjørne af skærbilledet.

## PHEV-menu

De forskellige indstillinger for PHEV-tilstanden på skærbilledet **PHEV-menu**. Vælg **PHEV-menu** på startskærbilledet.



Følgende punkter kan indstilles.

- Tidsplan for ikke-oplading
- Indstillinger for opladningsgrænse
- Indstillinger for opladningsstrøm
- Plan for programmering af klimaanlæg
- Indstillinger for forhåndsprogrammering af klimaanlæg



## ■ Indstillingen Tidsplan for ikke-opladning

Tidsplan for ikke-opladning kan indstilles.

Vælg en ønsket indstilling.

📄 **Brug af en timer** S. 662

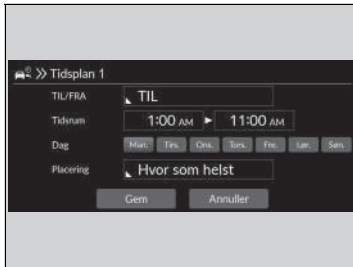

## ■ Indstillinger for opladningsgrænse

Opladningsgrænse kan indstilles.

Vælg en ønsket indstilling.

➤ **Maksimal opladningsindstilling** S. 664

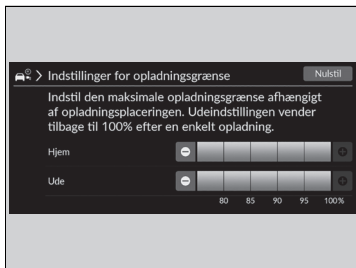

## ■ Indstillinger for opladningsstrøm

Opladningsstrøm kan indstilles.

Vælg en ønsket indstilling.

➤ **Indstillinger for opladningsstrøm** S. 665

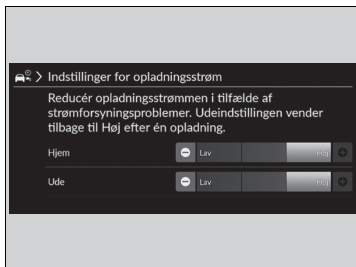

## ■ Indstillingen Plan for programmering af klimaanlæg

Plan for programmering af klimaanlæg aktiverer klimaanlægget før det valgte afgangstidspunkt for at bringe temperaturen inde i bilen tættere på den indstillede temperatur.

Du kan indstille op til 7 forskellige tidsplaner.



1. Vælg **TIL/FRA**, og vælg derefter indstillinger for alle elementer i rækkefølge fra toppen.
2. Vælg **Gem**.

## ☒ Indstillingen Plan for programmering af klimaanlæg

Programmering af klimaanlæg kan kun udføres i op til 30 minutter. En ny tidsplan kan ikke angives, hvis der er en anden gyldig tidsplan inden for de 30 minutter.

Systemet fungerer ikke, når ladestikket ikke er tilsluttet.

## ■ Indstillinger for forhåndsprogrammering af klimaanlæg

Indstillinger for forhåndsprogrammering af klimaanlæg kan indstilles.  
Vælg en ønsket indstilling.

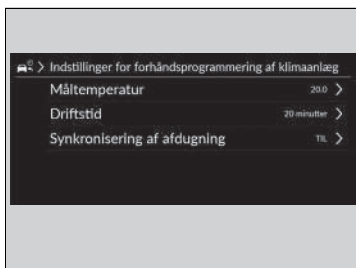

Følgende punkter kan indstilles.

- **Måltemperatur:** Vælger temperaturjusteringer. (**Lo ~ 15,5 ~ 22,0\*1 ~ 28,5 ~ Hi**)
- **Driftstid:** Vælger driftstid. (**10 minutter/20 minutter/30 minutter\*1**)
- **Synkronisering af afdugning:** TIL/FRA-indstillinger for automatisk drift af rudevarmeren. (**TIL\*1/FRA**)

\*1: Standardindstilling

## Effektflow

Skærbilledet for effektflow viser bilens effektflow og rækkevidde med den resterende mængde effekt og brændstof.

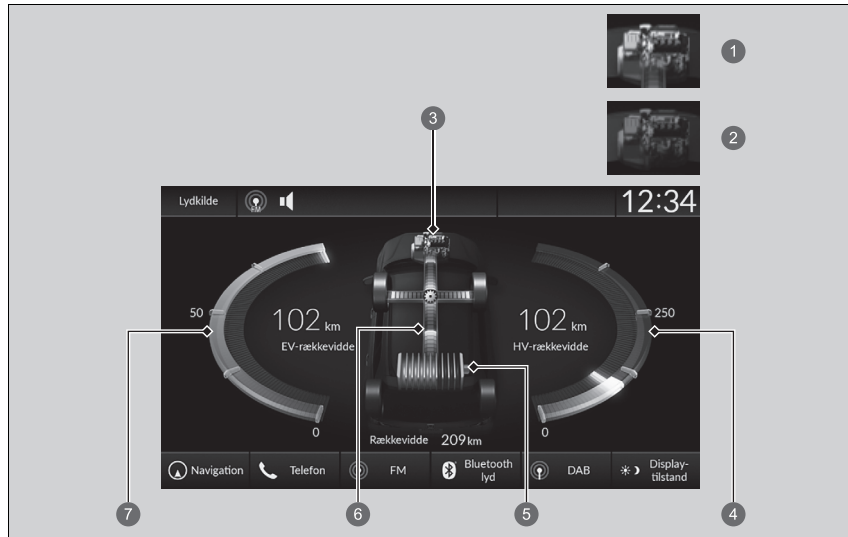

- |                               |                            |
|-------------------------------|----------------------------|
| 1 Motor TIL                   | 5 Højspændingsbatterimåler |
| 2 Motor FRA                   | 6 Effektflow               |
| 3 Motor                       | 7 Rækkevidde ved elkørsel  |
| 4 Rækkevidde ved hybridkørsel |                            |



### ►► Effektflow

Overvågning af effektflow vises også i førerinformationssystemet.

► **Overvågning af effektflow** S. 168

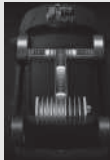

Viser effektflowet og angiver, hvad der leverer strøm til bilen og/eller oplader batteriet.

► Indikatoren for kraftoverførsel vises med blå og batteriets opladning med grønt.

Skærm	Indikatorernes farve	Bilens tilstand
	Blå	Strømmen leveres af højspændingsbatteriet og af generatoren, der drives af benzinmotoren.
	Blå	Strømmen leveres af højspændingsbatteriet.
	Blå	Strømmen leveres af generatoren, der drives af benzinmotoren.

#### ► Effektflow

Mens benzinmotoren leverer fremdrift direkte til hjulene, vises  ikonet i overvågning af effektflow på skærmen.

Skærm	Indikatorernes farve	Bilens tilstand
	Blå og grøn	Strømmen leveres direkte af benzinmotoren, og højspændingsbatteriet oplades af generatoren, der drives af benzinmotoren.
	Grøn	Højspændingsbatteriet oplades gennem regenerativ bremsning.
	Grøn	Højspændingsbatteriet oplades af generatoren, der drives af benzinmotoren.

## Funktioner, der kan tilpasses

Brug audio-/informationskærmen til at tilpasse visse funktioner.

### ■ Sådan tilpasses de generelle indstillinger

Med strømtilstanden indstillet til TIL skal du vælge **Generelle indstillinger** og derefter vælge et indstillingspunkt.

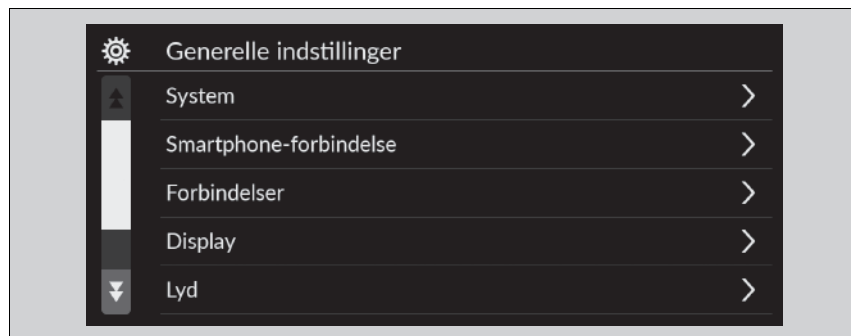

- **System** ➤ S. 363
- **Smartphone-forbindelse** ➤ S. 365
- **Forbindelser** ➤ S. 366
- **Display** ➤ S. 367
- **Lyd** ➤ S. 367
- **Kamera** ➤ S. 368
- **Stemmestyring** ➤ S. 369

### ☒ Funktioner, der kan tilpasses

Når du tilpasser indstillingerne, skal du sørge for, at bilen holder helt stille, og skifte til [P].



■ System

Funktioner, der kan tilpasses		Beskrivelse	Mulige indstillinger
Dato og klokkeslæt	<b>Automatisk dato og klokkeslæt</b>	Vælg <b>TIL</b> for at få GPS'en til at indstille uret automatisk. Vælg <b>FRA</b> for at annullere denne funktion.	<b>TIL</b> *1/ <b>FRA</b>
	Indstil dato og klokkeslæt	Indstiller dato. ☑ <b>Indstilling af ur</b> S. 312	<b>Dag/måned/år</b>
		Indstiller klokkeslættet. ☑ <b>Indstilling af ur</b> S. 312	<b>Timer/minutter</b> <b>AM/PM</b>
	<b>Automatisk tidszone</b>	Indstiller lydanlægget til automatisk at justere uret ved kørsel gennem forskellige tidszoner.	<b>TIL</b> *1/ <b>FRA</b>
	(Vælg tidszone)	Ændrer tidszonen manuelt.	—
	<b>Auto Dagslys</b>	Indstiller uret til at opdatere i henhold til sommertid.	<b>TIL</b> *1/ <b>FRA</b>
	<b>Datoformat</b>	Vælg datoformat.	<b>MM/DD/ÅÅÅÅ/</b> <b>DD/MM/ÅÅÅÅ</b> *1/ <b>ÅÅÅÅ/</b> <b>MM/DD</b>
<b>Tidsformat</b>	Vælg tidsformat.	<b>12-H</b> *1/ <b>24-H</b>	



\*1: Standardindstilling

Funktioner, der kan tilpasses		Beskrivelse	Mulige indstillinger
<b>Sprog</b>		Ændrer skærmsproget på hhv. førerinformationssystemet og audio-/informationsskærmen.	<b>Engelsk</b> * <sup>1</sup> Se andre sprog, som kan vælges, på skærmen.
<b>Touchpanels følsomhed</b>		Indstiller berøringsskærmens følsomhed.	<b>Høj/Normal</b> * <sup>1</sup>
<b>Systemlydstyrke</b>	<b>Systemlyde</b>	Indstiller systemets lydstyrke.	—
	<b>Tekst-til-tale</b>	Indstiller lydstyrken for tekst-til-tale.	—
	<b>Navigationsvejledning</b>	Indstiller lydstyrken for navigationsvejledning.	—
	<b>Telefonopkald</b>	Indstiller lydstyrken for telefonopkald.	—
	<b>Standard</b>	Nulstiller alle indstillinger for <b>Systemlydstyrke</b> til standardværdierne.	
<b>Datadelingsindstilling</b>	<b>Datadelingsindstilling</b>	Slår indstillingen for datadeling til og fra. ☑ <b>Start</b> S. 294	<b>TIL/FRA</b> * <sup>1</sup>
<b>Optankning anbefales</b>		Slår funktionen til anbefaling af optankning til og fra. ☑ <b>Optankning anbefales</b> S. 414	<b>TIL</b> * <sup>1</sup> /FRA

\*1: Standardindstilling

Funktioner, der kan tilpasses		Beskrivelse	Mulige indstillinger
Om	<b>Status</b>	Viser Android-indstillingspunkter.	—
	<b>Juridiske oplysninger</b>		
	<b>Modelnummer</b>		
	<b>Android-version</b>		
	<b>Kernelversion</b>		
	<b>Buildnummer</b>		
<b>Nulstilling af fabriksdata</b>	Nulstiller alle indstillinger til fabriksstandard.  <b>Nulstilling af alle indstillinger til standard</b> S. 379	<b>Fortsæt/annuller</b>	
<b>Detaljerede oplysninger</b>	<b>Programstyring</b>	Viser oplysninger om Android-systemhukommelse og apps.	—

### ■ Tilslutning af smartphone

Funktioner, der kan tilpasses		Beskrivelse	Mulige indstillinger
Apple CarPlay	<b>+ Tilslut ny enhed</b>	Parrer en ny telefon med Apple CarPlay.  <b>Telefonopsætning</b> S. 387	—
	(Gemte enheder)	Tilslutter, frakobler eller sletter en parret telefon.  <b>Telefonopsætning</b> S. 387	—
<b>Android Auto</b>	(Gemte enheder)	Tilslutter, frakobler eller sletter en parret telefon.  <b>Telefonopsætning</b> S. 387	—

■ **Forbindelser**

	Funktioner, der kan tilpasses	Beskrivelse	Mulige indstillinger	
<b>Wi-Fi</b>	<b>Skift tilstand</b>	Ændrer Wi-Fi-tilstanden.	<b>Netværk/Smartphone<sup>*2</sup>/ FRA<sup>*1</sup></b>	
	(tilgængelige netværk/tilsluttede enheder)	Viser tilgængeligt/tilgængelige netværk eller aktuelt tilsluttet/tilsluttede enhed(er).	—	
	<b>Indstillinger</b>	<b>Tilføj netværk</b>	Tilføjer et nyt netværk til tilslutning via Wi-Fi.	—
		<b>Gemte netværk</b>	Gemmer de tilsluttede netværk.	—
	<b>Opsætning</b>	<b>SSID-netværk</b>	Angiver netværksnavnet.	—
		<b>Sikkerhed</b>	Viser netværkssikkerheden.	—
		<b>Adgangskode</b>	Angiver adgangskoden for anmodning om indtastning af adgangskode ved tilslutning af Wi-Fi-enhed til netværket.	—
	<b>Wi-Fi-bånd</b>	Viser Wi-Fi-båndet.	—	
<b>Bluetooth</b>	<b>Indstillinger</b>	<b>Bluetooth</b>	Tænder og slukker for <i>Bluetooth</i> <sup>®</sup> .	<b>TIL<sup>*1</sup>/FRA</b>
		<b>Prioritetsenhed</b>	Viser prioritetsenheden.	—
	<b>+ Tilslut ny enhed</b>	Parrer en ny telefon til det håndfri telefonsystem. 📠 <b>Telefonopsætning</b> S. 387	—	
	(Gemte enheder)	Tilslutter, frakobler eller sletter en parret telefon. 📠 <b>Telefonopsætning</b> S. 387	—	

\*1: Standardindstilling

\*2: Vises kun, når Apple CarPlay er tilsluttet trådløst.

■ Skærm

Funktioner, der kan tilpasses	Beskrivelse	Mulige indstillinger
<b>Lysstyrke</b>	Ændrer lysstyrken for audio-/informationskærmen.	—
<b>Kontrast</b>	Ændrer kontrasten for audio-/informationskærmen.	—
<b>Sort-niveau</b>	Ændrer sortniveauet for audio-/informationskærmen.	—
<b>Standard</b>	Nulstiller alle brugerdefinerede indstillinger for lysstyrke, kontrast og sortniveau.	—

\* 1: Standardindstilling

■ Lyd

Funktioner, der kan tilpasses	Beskrivelse	Mulige indstillinger
<b>Bas / Diskant</b>	<b>Diskant</b>	—
	<b>Mellemtone</b>	
	<b>Bas</b>	
<b>Lydzoner + balance og fader</b>	Justerer indstillingerne for højttalerlyd. <input checked="" type="checkbox"/> <b>Regulering af lyd</b> S. 315	—
<b>Bose Centerpoint</b>		
<b>Bose Dynamic Speed Compensation</b>		



■ Kamera

	Funktioner, der kan tilpasses	Beskrivelse	Mulige indstillinger
LaneWatch	Vis med afviserblink	Vælger, om displayet til LaneWatch-systemet tænder, når du bevæger kontaktarmen til afviserblink for at dreje til venstre <sup>*2</sup> /højre <sup>*3</sup> .  LaneWatch-system S. 475	TIL <sup>*1</sup> /FRA
	Visningstid, når afviserblinket slås fra	Ændrer tidsrummet for, hvor længe displayet til LaneWatch-systemet forbliver tændt, når kontaktarmen til afviserblinket vender tilbage til midterstillingen.  LaneWatch-system S. 475	0 sekunder <sup>*1</sup> /2 sekunder
	Vis referencelinje	Vælger, om referencelinjerne vises på displayet til LaneWatch-systemet.  LaneWatch-system S. 475	TIL <sup>*1</sup> /FRA

\*1: Standardindstilling

\*2: Højrestyret model

\*3: Venstrestyret model

Funktioner, der kan tilpasses		Beskrivelse	Mulige indstillinger
Multivisningskamera	<b>Styrelinjer</b>		
	<b>Fast vejledning</b>	Viser styrelinjer, der ikke flytter sig i takt med rattets bevægelser.  <b>Multivisningskamera</b> S. 613	<b>TIL<sup>*1</sup>/FRA</b>
	<b>Dynamisk vejledning</b>	Viser styrelinjer, der flytter sig i takt med rattets bevægelser.  <b>Multivisningskamera</b> S. 613	<b>TIL<sup>*1</sup>/FRA</b>
	<b>Vis efter skift fra bak</b>	Vælger, om billedet fra frontkameraet skal vises, når der skiftes fra <b>R</b> til <b>D</b> .	<b>TIL/FRA<sup>*1</sup></b>
<b>Tilpas</b>	<b>Automatisk visning, når der registreres en forhindring</b>	Viser billedet fra frontkameraet, når en parkeringssensor registrerer en forhindring.	<b>TIL<sup>*1</sup>/FRA</b>
<b>Krydstrafikmonitor</b>		Viser pile på bakkameraskærmen for at markere køretøjer, der nærmer sig fra siderne.  <b>Bakzoneassistent</b> S. 608	<b>TIL<sup>*1</sup>/FRA</b>

\*1: Standardindstilling

### ■ Stemmestyring

Funktioner, der kan tilpasses		Beskrivelse	Mulige indstillinger
<b>Stemmestyringstilstand</b>		Vælger en tilstand på stemmeportalskærm-billedet.  <b>Stemmestyringsfunktioner<sup>*1</sup></b> S. 301	<b>Hjælp/Normal<sup>*1</sup></b>

\*1: Standardindstilling

## ■ Sådan tilpasses køretøjsindstillingerne

Med strømtilstanden indstillet til TIL skal du vælge **Bilens indstillinger** og derefter vælge et indstillingspunkt.



- **Dæktryk advarselssystem** ➤ S. 371
- **Systemopsætning fører-assist** ➤ S. 371
- **Opsætning af instrument/HUD** ➤ S. 373
- **Opsætning af køreposition** ➤ S. 375
- **Nøglefri adgang opsætning** ➤ S. 375
- **Lysopsætning** ➤ S. 376
- **Dør/rude opsætning** ➤ S. 377
- **Elektrisk bagklap opsætning** ➤ S. 377
- **Intelligent brændstofassistent** ➤ S. 378
- **Påmindelse om kontrol af motorolieniveau** ➤ S. 378
- **Vedligeholdelsesinfo\*** ➤ S. 378

## ►► Sådan tilpasses køretøjsindstillingerne

Hvis **Bilens indstillinger** ikke vises på startskærbilledet, skal du vælge **Alle apps**. Du kan udskifte de viste ikoner på startskærbilledet.



➤ **Appgenvejsfunktion** S. 305









## ■ Dæktryk advarselssystem

Funktioner, der kan tilpasses	Beskrivelse	Mulige indstillinger
<b>Dæktryk advarselssystem</b>	Annulerer/kalibrerer dæktrykadvarselssystemet.  <b>Dæktrykadvarselssystem</b> S. 469	<b>Kalibrer/annuller</b>

## ■ Systemopsætning fører-assist

Funktioner, der kan tilpasses	Beskrivelse	Mulige indstillinger
<b>Advarselsafstand til køretøj foran</b>	Vælger afstanden for, hvornår der aktiveres hørbare og visuelle advarsler, når der er risiko for frontkollision.  <b>Kollisionsbegrænsende bremsesystem</b> S. 484	<b>Lang/Normal*<sup>1</sup>/Kort</b>
<b>Kollisionsadvarsel</b>	Slå blinkalarmen på head-up-displayet til og fra.	<b>TIL*<sup>1</sup>/FRA</b>
<b>Advarsel om forankrydsende trafik på head-up-display</b>	Slå visning af advarsel om forankrydsende trafik på head-up-displayet til og fra.	<b>TIL*<sup>1</sup>/FRA</b>
<b>Hastighed i sving med aktiv fartpilot</b>	Vælg hastigheden i sving med den aktive fartpilot.	<b>Langsommere/Middel*<sup>1</sup>/ Hurtigere/Ingen deceleration</b>
<b>ACC Advarselstone køretøj foran</b>	Slår den hørbare advarsel til og fra for, når et køretøj har bevæget sig inden for eller uden for rækkevidden af den aktive fartpilot.  <b>Aktiv fartpilot med følgefunktion ved lav hastighed</b> S. 525	<b>TIL/FRA*<sup>1</sup></b>
<b>Aktiv fartpilot forudser indskærende bil</b>	Slår den aktive fartpilots funktion til forudsigelse af indskærende bil til og fra.  <b>Intelligent fartpilot</b> S. 548	<b>TIL*<sup>1</sup>/FRA</b>

\*1: Standardindstilling

Funktioner, der kan tilpasses	Beskrivelse	Mulige indstillinger
<b>Indstilling for udvidet vognbaneassistent</b>	Vælger driftstilstand for den udvidede vognbaneassistent.  <b>Udvidet vognbaneassistent</b> S. 510	<b>Tidlig/Normal/Forsinket</b> * <sup>1</sup>
<b>Annuleringslyd vognbaneassistent</b>	Slår advarselsbippen for midlertidig deaktivering af vognbaneassistenten og Traffic Jam Assist til og fra.  <b>Vognbaneassistent</b> S. 551  <b>Traffic Jam Assist</b> S. 563	<b>TIL/FRA</b> * <sup>1</sup>
<b>Aktiv vognbaneskiftassistent</b>	Slå den aktive vognbaneskiftassistent til og fra.	<b>TIL</b> * <sup>1</sup> / <b>FRA</b>
<b>Kollisionsbegrænsende vognbaneskiftassistent</b>	Vælg driftstilstand for den kollisionsbegrænsende vognbaneskiftassistent.	<b>Styreassistent, hørbar og visuel advarsel</b> * <sup>1</sup> / <b>Kun hørbar og visuel advarsel/Kun visuel advarsel</b>
<b>Display for system til registrering af trafikskilte</b>	Viser systemet til registrering af trafikskilte på instrumentpanelet.  <b>System til registrering af trafikskilte</b> S. 578	<b>Display</b> * <sup>1</sup> / <b>Intet</b>
<b>Bip for nyt hastighedsbegrænsningsskilt</b>	Vælg, om der skal høres en biplyd, når et nyt hastighedsbegrænsningsskilt passeres.  <b>System til registrering af trafikskilte</b> S. 578	<b>TIL/FRA</b> * <sup>1</sup>
<b>Fører opmærksomheds overvågning</b>	Ændrer indstillingen for føreropmærksomhedsassistenten.  <b>Føreropmærksomhedsassistent</b> S. 175	<b>FRA/Kun mærkbar advarsel/Mærkbar og hørbar advarsel</b> * <sup>1</sup>

\*1: Standardindstilling

Funktioner, der kan tilpasses	Beskrivelse	Mulige indstillinger
<b>Aktivér parkeringsbremsen, når Honda-parkeringsassistenten har været i brug</b>	Aktivér automatisk parkeringsbremsen ved udførelse af en Honda parkeringsassistentmanøvre. ► <b>Honda parkeringsassistent</b> S. 627	<b>TIL</b> *1/ <b>FRA</b>
<b>Biplyd, når Honda-parkeringsassistenten registrerer en ledig parkeringsplads</b>	Vælg, om der skal høres en biplyd, når Honda parkeringsassistenten registrerer en ledig parkeringsplads. ► <b>Honda parkeringsassistent</b> S. 627	<b>TIL</b> *1/ <b>FRA</b>
<b>Indstilling af bageste sensor</b>	Slå den bageste parkeringssensor til og fra. Dette valg påvirker også bremseassistenten ved lav fart under bakning, hvis bilen er udstyret med denne funktion. ► <b>Parkeringssensorysystem</b> S. 603 ► <b>Bremseassistent ved lav fart</b> S. 498	<b>TIL</b> *1/ <b>FRA</b>

\*1: Standardindstilling

#### ■ Opsætning af instrument/HUD

Funktioner, der kan tilpasses	Beskrivelse	Mulige indstillinger
<b>Advarselsmeddelelse</b>	Vælger, om der skal vises en advarselsmeddelelse. ► <b>Advarsels- og informationsmeddelelser i førerinformationssystemet</b> S. 140	<b>TIL/FRA</b> *1
<b>Justér udetemperaturvisning</b>	Vælger, om udetemperaturvisningen skal justeres nogle få grader. ► <b>Udetemperatur</b> S. 161	<b>-3 °C ~ ±0 °C</b> *1 ~ <b>+3 °C</b>
<b>Timer for nulstilling af triptæller A</b>	Vælger, hvornår triptæller A skal nulstilles. ► <b>Rækkevidde/brændstof/triptæller</b> S. 169 ► <b>Hastighed/tid/triptæller</b> S. 172	<b>Når fuldt tanket/Når opladet/Når tænding afbrydes/Manuel nulstilling</b> *1

\*1: Standardindstilling

Funktioner, der kan tilpasses	Beskrivelse	Mulige indstillinger
<b>Timer for nulstilling af triptæller B</b>	Vælger, hvornår triptæller B skal nulstilles. ☒ <b>Rækkevidde/brændstof/triptæller</b> S. 169 ☒ <b>Hastighed/tid/triptæller</b> S. 172	<b>Når fuldt tanket/Når opladet/Når tænding afbrydes/Manuel nulstilling*1</b>
<b>Indstil lydstyrke alarm</b>	Ændrer lydstyrken for alle systemadvarsler, for døråbningsadvarslen og for afviserblinkene.	<b>Højt/Middel*1/Lavt</b>
<b>Advarselstone om bakposition</b>	Slår bakalarmen til og fra.	<b>TIL*1/FRA</b>
<b>Baggr. lys brændstofeffektivitet</b>	Slår miljømåleren til og fra.	<b>TIL*1/FRA</b>
<b>Sving-for-sving-visning</b>	Slår pop-up-advarslen for trinvis rutevejledning på head-up-displayet eller på instrumentdisplayet, når head-up-displayet er deaktiveret, til og fra. ☒ <b>Trinvis rutevejledning</b> S. 173	<b>TIL*1/FRA</b>
<b>Hastigheds/distance enhed</b>	Vælger tripcomputerens enheder. ☒ <b>Hastigheds-/distanceenheder</b> S. 181	Venstrestyret model <b>km/h · km<sup>1</sup>/mph · miles</b> Højrestyret model <b>km/h · km/mph · miles<sup>1</sup></b>
<b>Påmindelse om ting på bagsæde</b>	Slår funktionen til påmindelse om ting på bagsæde til og fra.	<b>TIL*1/FRA</b>

\*1: Standardindstilling

### ■ Opsætning af køreposition

Funktioner, der kan tilpasses	Beskrivelse	Mulige indstillinger
<b>Positions hukommelse</b>	Slår kørepositions hukommelsessystemet til og fra.	<b>TIL*1/FRA</b>
<b>Automatisk sædeflytning ved ind- og udstigning</b>	Flytter sædet bagud, når du stiger ind i/ud af bilen. Ændrer indstillingen for denne funktion.	<b>TIL*1/FRA</b>

\*1: Standardindstilling

### ■ Nøglefri adgang opsætning

Funktioner, der kan tilpasses	Beskrivelse	Mulige indstillinger
<b>Dør oplåsnings tilstand</b>	Ændrer, hvilke døre der oplåses, når du griber fat i førerdørens håndtag.	<b>Kun førerdøren<sup>1</sup>/Alle døre</b>
<b>Lysblink ved nøglefri adgang</b>	Får visse udvendige lygter til at blinke, når du oplåser/låser dørene.	<b>TIL*1/FRA</b>

\*1: Standardindstilling

## ■ Lysopsætning

Funktioner, der kan tilpasses	Beskrivelse	Mulige indstillinger
<b>Intelligent fjernlys</b>	Slår den intelligente fjernlysfunktion til og fra.	<b>TIL<sup>*1</sup>/FRA</b>
<b>Varighed af indvendig lysdæmpning</b>	Indstiller, hvor lang tid der skal gå, før kabinelyset slukker, efter at dørene er blevet lukket. ► <b>Interiørlys</b> S. 265	<b>60sek./30sek.<sup>*1</sup>/15sek.</b>
<b>Forlygter auto sluk timer</b>	Indstiller, hvor lang tid der skal gå, før de udvendige lygter slukker, efter at du har lukket førerdøren. ► <b>Automatisk slukning af lygter</b> S. 235	<b>60sek./30sek./15sek.<sup>*1</sup>/0sek.</b>
<b>Nærlysintegration med viskere</b>	Slår forlygteintegration med vinduesviskerne til og fra, når forlygtekontakten er i positionen <b>AUTO</b> . ► <b>Forlygteintegrering med vinduesviskerne</b> S. 235	<b>TIL<sup>*1</sup>/FRA</b>

\*1: Standardindstilling

## ■ Dør/rude opsætning

Funktioner, der kan tilpasses	Beskrivelse	Mulige indstillinger
<b>Nøgle og fjernoplåse tilstand</b>	Indstiller enten førerdøren eller alle døre til oplåsning, så snart den nøglefri fjernbetjening eller den indbyggede nøgle benyttes.	<b>Kun førerdøren<sup>1</sup>/Alle døre</b>
<b>Forindstilling af låse*</b>	Slår funktionen til forindstilling af låse til og fra.	<b>TIL<sup>*1</sup>/FRA</b>
<b>Nøglefri låsebesked</b>	Vælg, om de udvendige lygter skal blinke, når dørene låses op og i med fjernbetjeningen.  <b>Brug af fjernbetjeningen</b> S. 200	<b>TIL<sup>*1</sup>/FRA</b>
<b>Automatisk indklappeligt sidespejl</b>	Vælger automatisk indklapning af sidespejle.	<b>TIL<sup>*1</sup>/FRA</b>
<b>Fjernbetjening af ruder</b>	Ændrer indstillingerne for funktionen til fjernbetjening af ruder.	<b>TIL<sup>*1</sup>/FRA</b>

\*1: Standardindstilling

## ■ Elektrisk bagklap opsætning

Funktioner, der kan tilpasses	Beskrivelse	Mulige indstillinger
<b>Nøglefri døroplåsning</b>	Ændrer den nøglefri indstilling for, hvornår den elektriske bagklap åbner.	<b>Altid<sup>*1</sup>/Når oplåst</b>
<b>El-åbning med ydre håndtag</b>	Ændrer indstillingen for at åbne den elektriske bagklap med det udvendige håndtag.	<b>TIL (automatisk/manuel)<sup>*1</sup>/FRA (kun manuel)</b>
<b>Håndfri adgang</b>	Ændrer indstillingen for at åbne den elektriske bagklap med en hurtig sparkebevægelse frem og tilbage under bagkofangeren.	<b>TIL<sup>*1</sup>/FRA</b>

\*1: Standardindstilling

\* Ikke tilgængelig på alle modeller

### ■ Intelligent brændstofassistent

Funktioner, der kan tilpasses	Beskrivelse	Mulige indstillinger
<b>Intelligent brændstofassistent</b>	Slår den intelligente brændstofassistent til og fra.	<b>TIL<sup>*1</sup>/FRA</b>

\*1: Standardindstilling

### ■ Påmindelse om kontrol af motorolieniveau

Funktioner, der kan tilpasses	Beskrivelse	Mulige indstillinger
<b>Påmindelse om kontrol af motorolieniveau</b>	Nulstiller påmindelsen om kontrol af motorolieniveau.	<b>Nulstil/Annuller</b>

### ■ Vedligeholdelsesinfo\*

Funktioner, der kan tilpasses	Beskrivelse	Mulige indstillinger
<b>Vedligeholdelsesinfo</b>	Nulstiller vedligeholdelsesoplysningerne.  <b>Servicepåmindelsessystem</b> * S. 674	<b>Vælg Nulstil elementer</b>



## Nulstilling af alle indstillinger til standard

Nulstil alle menuindstillinger og tilpassede indstillinger til fabriksindstillinger.

### ■ Skifter de generelle indstillinger til standard

1. Tryk på  knappen.
2. Vælg **Generelle indst.**
3. Vælg **System.**
4. Vælg **Nulstilling af fabriksdata.**
  - Der vises en bekræftelsesmeddelelse på skærmen.
5. Vælg **Fortsæt** for at nulstille indstillingerne.
6. Vælg **Fortsæt** igen for at nulstille indstillingerne.
  - Systemet genstarter.

### ■ Skifter køretøjsindstillinger til standard

1. Tryk på  knappen.
2. Vælg **Køretøjsindst..**
3. Vælg **Standard.**
4. Vælg **Ja.**

### ☒ Nulstilling af alle indstillinger til standard

Når du overdrager bilen til en tredjepart, skal du nulstille alle indstillinger til standard og slette alle personlige data.

Hvis du udfører **Nulstilling af fabriksdata**, nulstilles de forudinstallerede apps til fabriksindstillingen.

## Håndfrit telefonsystem

Med det håndfri telefonsystem kan du foretage og modtage telefonopkald via bilens lydanlæg uden at skulle bruge din mobiltelefon.

### ■ Knapper til håndfri telefon

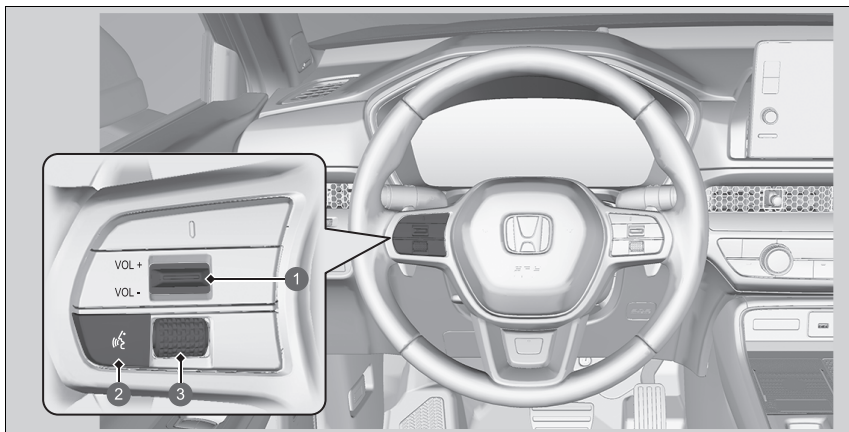

- 1 VOL +/VOL - knap (lydstyrke)
- 2  knap (tale)
- 3 Venstre vælgerhjul

### ☒ Håndfrit telefonsystem

Placér din telefon, hvor du kan få god modtagelse.

For at kunne benytte det håndfri telefonsystem skal mobiltelefonen være *Bluetooth*®-kompatibel. Henvend dig hos en forhandler eller din lokale Honda forhandler for at få en liste over kompatible telefoner, parringsprocedurer og særlige funktioner.

For at bruge systemet skal **Bluetooth**-indstillingen være **TIL**.

☒ **Telefonopsætning** S. 387

Tips til stemmestyring

- Justér dyserne, så de vender væk fra loftet, og luk vinduerne, da støj fra dem kan gå i mikrofonerne.
- Tryk på  knappen, hvis du vil ringe op til et nummer vha. et navn eller et nummer i telefonbogen. Tal tydeligt og naturligt efter bippet.
- Hvis mikrofonen opfanger andre stemmer end din egen, kan kommandoene blive misforstået.
- Hvis du vil ændre lydstyrken, kan den ændres med lydstyrken til lydanlægget.

Hvis der ikke findes en post med foretrukne kontakter i systemet, vises pop op-meddelelsen på skærbilledet.

☒ **Foretrukne kontakter** S. 392

 **knap (tale):** Tryk her for at åbne stemmeportalskærbilledet.

**Venstre vælgerhjul:** Rul op eller ned for at vælge  (telefon) i førerinformationssystemet, og tryk derefter på venstre vælgerhjul.

Når du modtager et opkald, vises skærbilledet for indgående opkald i førerinformationssystemet. Du kan besvare opkaldet vha. venstre vælgerhjul.

 **Sådan modtages et opkald** S. 396

#### Håndfrit telefonsystem

Trådløs *Bluetooth*<sup>®</sup>-teknologi  
*Bluetooth*<sup>®</sup>-ordmærket og -logoerne er registrerede varemærker tilhørende *Bluetooth SIG, Inc.*, og brug af sådanne mærker af Honda Motor Co., Ltd. sker under licens. Andre varemærker og handelsnavne tilhører deres respektive ejere.

Begrænsninger for håndfri telefon

Et indgående opkald på det håndfri telefonsystem slår lydanlægget fra, hvis dette spiller. Lydanlægget slås til igen, når opkaldet afsluttes.

## ■ Statusvisning for håndfri telefon

Audio-/informationsskærmen giver dig besked, når der er et indgående opkald.

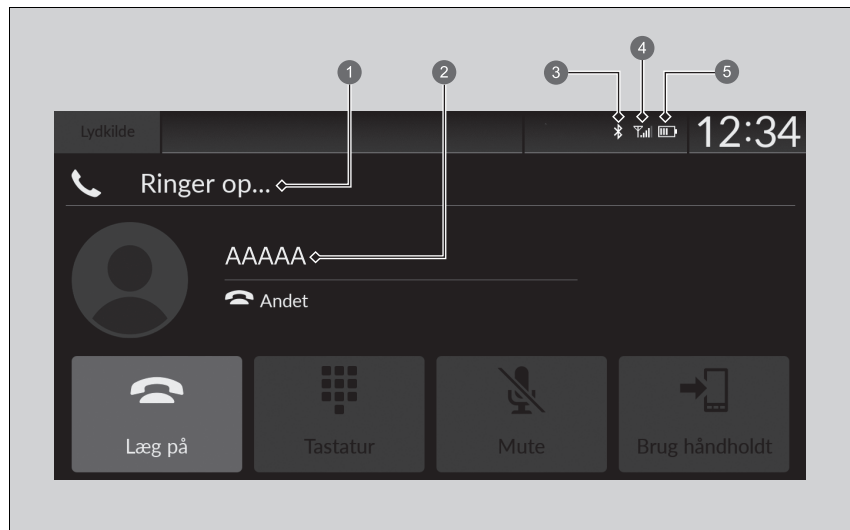

- 1 HFT-tilstand
- 2 Navnet på den, der ringer (hvis registreret)/nummer på den, der ringer (hvis ikke registreret)
- 3 *Bluetooth*<sup>®</sup>-indikator  
Vises, når din telefon er tilsluttet det håndfrie telefonsystem.
- 4 Signalstyrke
- 5 Batteritilstand

## » Statusvisning for håndfri telefon

Hvilke oplysninger der vises på audio-/informationsskærmen, afhænger af telefonmodellen.

## ■ Begrænsninger for manuel betjening

Visse manuelle funktioner er deaktiverede eller uanvendelige, når bilen kører. Du kan ikke vælge en nedtonet indstilling, før bilen holder stille.

Der kan kun ringes til tidligere gemte navne eller numre i telefonbogen vha. stemmekommandoer, mens bilen kører.

➤ **Foretrukne kontakter** S. 392

## ■ Menuer for håndfri telefon

Strømtilstanden skal være indstillet til TILBEHØR eller TIL, for at systemet kan bruges. Vælg **Telefon** for at få vist telefonskærm billedet.

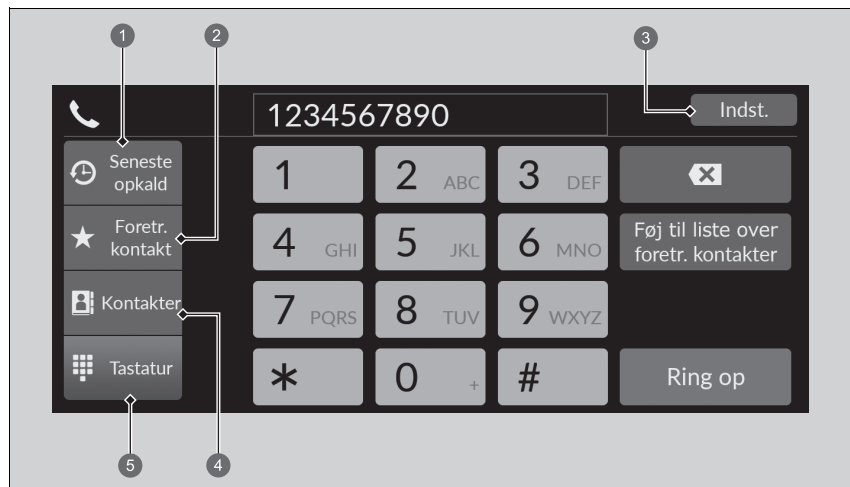

- ① Seneste opkald
- ② Foretrukne kontakter
- ③ Indstillinger
- ④ Kontakter
- ⑤ Tastatur

## ►► Menuer for håndfri telefon

Visse funktioner er begrænset under kørslen.

**Seneste opkald:** Viser de seneste udgående, indgående og ubesvarede opkald.

☒ **Sådan foretages et opkald vha. seneste opkald** S. 394

**Foretrukne kontakter:** Ringer op til det valgte nummer i posten Foretrukne kontakter.

☒ **Sådan foretages et opkald vha. en post i Foretr. kontakt** S. 394

**Indstillinger:** Ændrer telefonindstillingerne.

☒ **Skærbilledet Indstillinger for telefon** S. 386

**Kontakter:** Viser telefonbogen i den parrede telefon.

☒ **Sådan foretages et opkald vha. den importerede telefonbog** S. 395

**Tastatur:** Indtast et telefonnummer, der skal ringes op til.

☒ **Sådan foretages et opkald vha. et telefonnummer** S. 395

## ■ Skærbilledet Indstillinger for telefon

For at få vist skærbilledet med telefonindstillinger skal du vælge **Indstillinger** på telefonens skærm.

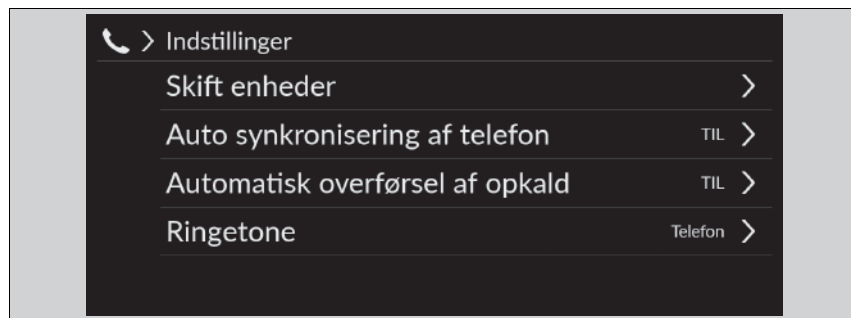

**Skift enheder:** Parrer en ny telefon til systemet, og forbinder, frakobler eller sletter en parret enhed.

☒ **Telefonopsætning** S. 387

**Auto synkronisering af telefon:** Indstiller data for telefonbog og seneste opkald, så de automatisk importeres, når en telefon parres til det håndfri telefonsystem.

☒ **Automatisk import af mobiltelefonbog og seneste opkald** S. 390

**Automatisk overførsel af opkald:** Indstiller opkaldene til automatisk at blive overført fra din telefon til det håndfri telefonsystem, når du sætter dig ind i bilen.

☒ **Automatisk overførsel** S. 391

**Ringetone:** Vælger ringetonen.

☒ **Ringetone** S. 391



## ■ Telefonopsætning

### ■ Bluetooth®-opsætning

Du kan slå *Bluetooth*®-funktionen til og fra.

1. Tryk på  knappen.
2. Vælg **Generelle indst.**
3. Vælg **Forbindelser**.
4. Vælg **Bluetooth**.
5. Vælg **Indstillinger**.
6. Vælg **Bluetooth** og derefter **TIL**.

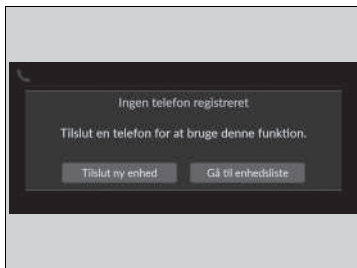

■ **Sådan parres en mobiltelefon (hvis der ikke i forvejen er parret nogen telefon til systemet)**

1. Vælg **Telefon**.
2. Vælg **Tilslut ny enhed**.
3. Sørg for, at telefonen er i søgetilstand eller i søgbar tilstand.
4. Vælg **Honda HFT** på din telefon.
  - Hvis du vil parre en telefon fra dette lydanlæg med standarddisplay, skal du vælge **Søg efter enheder** og derefter vælge din telefon, når den vises på listen.
5. Systemet giver dig en parringskode på audio-/informationsskærmen.
  - Bekræft, om parringskoden på skærmen og telefonen passer sammen. Dette kan variere alt efter telefonen.
6. Vælg de ønskede funktioner og derefter **Tilslut**.
7. Der vises en meddelelse på skærmen, hvis parringen gennemføres.
8. Vælg **OK**.



►► Telefonopsætning

Din *Bluetooth*®-kompatible telefon skal være parret med systemet, før du kan foretage eller modtage håndfri opkald.

Tips til telefonparring:

- Du kan ikke parre telefonen, mens bilen er i bevægelse.
- Der kan parres op til seks telefoner.
- Telefonens batteri kan blive afladet hurtigere, når telefonen er parret med systemet.





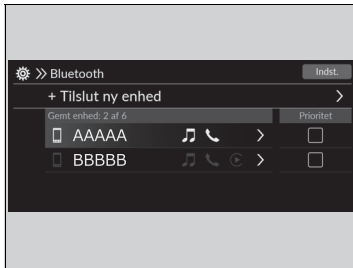

Når du har parret en telefon, kan du se den vist på skærbilledet med følgende ikoner.

-  : Telefonen er kompatibel med *Bluetooth*®-lyd.
-  : Telefonen kan anvendes med det håndfri telefonsystem.
-  : Telefonen er kompatibel med Apple CarPlay.

Hvis der er en aktiv forbindelse til Apple CarPlay, er parring af yderligere *Bluetooth*®-kompatible enheder ikke muligt.



### ■ Sådan skiftes den aktuelt parrede telefon

1. Vælg **Telefon**.
2. Vælg **Indstillinger**.
3. Vælg **Skift enheder**.
4. Vælg en telefon, der skal tilsluttes.
  - Det håndfrie telefonsystem afbryder den tilsluttede telefon og begynder at søge efter en anden parret telefon.
  - Du kan indstille den tilsluttede telefons prioritet. Vælg det markerede felt på telefonen, du vil prioritere.
5. Vælg  (audio),  (telefon) eller  (Apple CarPlay).
  -  og  kan vælges samtidig, men når  er valgt, kan  og  ikke vælges.
6. Vælg **Aktiver**.



### ■ Sådan slettes en parret telefon

1. Vælg **Telefon**.
2. Vælg **Indstillinger**.
3. Vælg **Skift enheder**.
4. Vælg en telefon, du vil slette.
5. Vælg **Slet**.
6. Der vises en bekræftelsesmeddelelse på skærmen. Vælg **Slet**.

### ► Sådan skiftes den aktuelt parrede telefon

Hvis der ikke bliver fundet eller parret andre telefoner, når du forsøger at skifte til en anden telefon, informerer det håndfrie telefonsystem dig om, at den originale telefon er tilsluttet igen.

For at parre andre telefoner skal du vælge **+ Tilslut ny enhed** fra **Bluetooth** skærbilledet.

## ■ Automatisk import af mobiltelefonbog og seneste opkald









Når telefonen er parret, importeres indholdet af dens telefonbog og seneste opkald automatisk til systemet.

1. Vælg **Telefon**.
2. Vælg **Indstillinger**.
3. Vælg **Auto synkronisering af telefon**.
4. Vælg **TIL** eller **FRA**.
  - Standardindstillingen er **TIL**.

## ☒ Automatisk import af mobiltelefonbog og seneste opkald

På nogle telefoner er det nødvendigt at konfigurere den som aktiveret for at importere mobiltelefonbogen.

Når du vælger et navn på listen i mobiltelefonbogen, kan du se et kategori-ikon. Ikonerne viser, hvilke typer numre der er gemt for det pågældende navn.

	Foretrukne		Fax
	Hjem		Bil
	Mobil		Tale
	Arbejde		Andet
	Person søger		

På visse telefoner er det måske ikke muligt at importere kategori-ikonerne til systemet.

Telefonbogen opdateres efter hver forbindelse.  
Seneste opkald opdateres efter hver forbindelse eller hvert opkald.

## ■ Automatisk overførsel

Hvis du stiger ind i bilen, mens du taler i telefon, kan samtalen automatisk overføres til det håndfri telefonsystem.

1. Vælg **Telefon**.
2. Vælg **Indstillinger**.
3. Vælg **Automatisk overførsel af opkald**.
4. Vælg **TIL** eller **FRA**.
  - ▶ Standardindstillingen er **TIL**.

## ■ Ringetone

Du kan ændre ringetonens indstilling.

1. Vælg **Telefon**.
2. Vælg **Indstillinger**.
3. Vælg **Ringetone**.
4. Vælg **Bil** eller **Telefon**.
  - ▶ Standardindstillingen er **Telefon**.

### ☒ Ringetone

**Køretøj:** Den faste ringetone lyder fra højttalerne.

**Telefon:** Afhængigt af mærket og modellen af mobiltelefon lyder ringetonen, der er gemt i telefonen, hvis telefonen er tilsluttet.

## Foretrukne kontakter



1 Stjerneikon

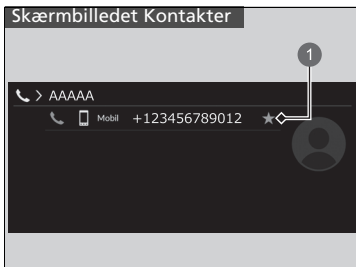

1 Stjerneikon

### ■ Sådan tilføjes en foretrukken kontakt

1. Vælg **Telefon**.
2. Vælg **Seneste opkald**, **Kontakter** eller **Tastatur**.

På skærbilledet Seneste opkald eller Kontakter

3. Vælg stjerneikonet.

På skærbilledet Tastatur

3. Vælg **Føj til liste over foretr. kontakter**.

- Der vises en meddelelse på skærmen, hvis den foretrukne kontakt er blevet gemt.
- Vælg stjerneikonet igen for at fjerne den foretrukne kontakt.



**1 Føj til liste over foretr. kontakter**

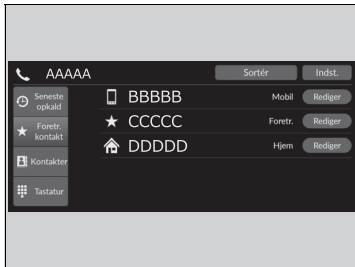

■ **Sådan redigeres en foretrukken kontakt**

1. Vælg **Telefon**.
2. Vælg **Foretr. kontakt**.
3. Vælg **Rediger** på den post i foretrukne kontakter, du vil redigere.
4. Vælg den ønskede indstilling.
5. Vælg **Færdig**.

■ **Sådan slettes en foretrukken kontakt**

1. Vælg **Telefon**.
2. Vælg **Foretr. kontakt**.
3. Vælg **Rediger** på den post i foretrukne kontakter, du vil slette.
4. Vælg **Fjern**.
5. Der vises en bekræftelsesmeddelelse på skærmen. Vælg **Ja**.

## ■ Sådan foretages et opkald

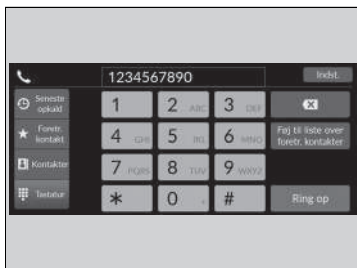

Du kan foretage opkald ved at indtaste et telefonnummer eller ved at bruge de importerede poster **Seneste opkald**, **Foretr. kontakt** og **Kontakter**.

### ■ Sådan foretages et opkald vha. seneste opkald

Seneste opkald gemmes efter **Alle**, **Kaldt**, **Mislykket** og **Modtaget**.

1. Vælg **Telefon**.
2. Vælg **Seneste opkald**.
  - Du kan sortere efter **Alle**, **Kaldt**, **Mislykket** eller **Modtaget**. Vælg ikonet øverst til højre på skærmen.
3. Vælg et nummer.
  - Opkaldet starter automatisk.

### ■ Sådan foretages et opkald vha. en post i Foretr. kontakt

1. Vælg **Telefon**.
2. Vælg **Foretr. kontakt**.
  - Du kan ændre rækkefølgen af posterne i Foretrukne kontakter ved at vælge **Omorganisér**.
3. Vælg et nummer.
  - Opkaldet starter automatisk.

## ►► Sådan foretages et opkald

Når et opkald besvares, høres modtagerens stemme gennem bilens højttalere.

Når der er en aktiv forbindelse til Apple CarPlay, kan telefonopkald ikke foretages med det håndfri telefonsystem (HFT), men kun via Apple CarPlay.

## ►► Sådan foretages et opkald vha. seneste opkald

De seneste opkald vises kun, når der er tilsluttet en telefon til systemet.

**Alle:** Viser de seneste udgående, indgående og ubesvarede opkald.

**Kaldt:** Viser de seneste udgående opkald.

**Mislykket:** Viser de seneste ubesvarede opkald.

**Modtaget:** Viser de seneste indgående opkald.



### ■ Sådan foretages et opkald vha. den importerede telefonbog

1. Vælg **Telefon**.
2. Vælg **Kontakter**.
3. Vælg et navn.
  - ▶ Du kan sortere efter **Fornavn** eller **Efternavn**. Vælg ikonet øverst til højre på skærmen.
4. Vælg et nummer.
  - ▶ Opkaldet starter automatisk.

### ■ Sådan foretages et opkald vha. et telefonnummer

1. Vælg **Telefon**.
2. Vælg **Tastatur**.
3. Vælg et nummer.
  - ▶ Brug tastaturet på berøringskærmen til at indtaste tal.
4. Vælg **Opkald**.
  - ▶ Opkaldet starter automatisk.

## ■ Sådan modtages et opkald

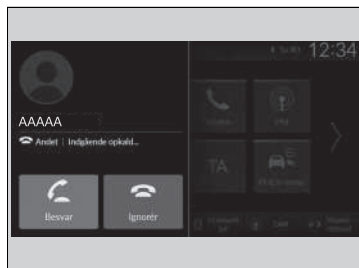

Ved et indgående opkald høres et signal (hvis det er aktiveret), og skærbilledet **Indgående opkald...** vises.

Du kan besvare opkaldet vha. venstre vælgerhjul.

Rul op eller ned for at vælge  (besvar) i førerinformationssystemet for at besvare opkaldet, og tryk derefter på venstre vælgerhjul.

- Hvis du vil afvise eller afslutte opkaldet, skal du vælge  (ignorér) i førerinformationssystemet vha. venstre vælgerhjul.

## ►► Sådan modtages et opkald



Opkald venter

Vælg  (besvar) for at parkere den aktuelle samtale og besvare det indgående opkald.

Vælg  vha. venstre vælgerhjul for at vende tilbage til det aktuelle opkald.

Vælg  (ignorér) for at ignorere det indgående opkald, hvis du ikke vil besvare det.

Vælg  , hvis du vil afslutte den aktuelle samtale.

Du kan vælge ikonerne på audio-/informationsskærmen i stedet for  og  i førerinformationssystemet.

## ■ Valg under en samtale

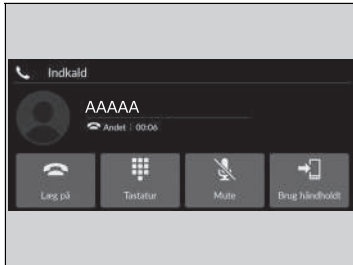

Følgende valg er tilgængelige under en samtale.

**Tastatur:** Afsend numre under et opkald. Dette er praktisk, når du ringer til et menurevet telefonsystem.

**Mute:** Slår mikrofonen fra.

**Brug håndholdt:** Viderestil et opkald fra systemet til din telefon.

De tilgængelige indstillinger er vist på den nederste halvdel af skærmen.

Vælg indstillingen.

- ▶ Mute-ikonet vises, når **Mute** er valgt, når skærbilledet med en anden kilde end telefonskærbilledet vises. Vælg **Mute** igen for at deaktivere funktionen.

## ☒ Valg under en samtale

Du kan vælge ikonerne på audio-/informationsskærmen.

## iPod/USB-nøgle

Hvis der opstår en fejl under afspilning af en iPod, kan følgende fejlmeddelelser blive vist. Hvis du ikke kan få fejlmeddelelsen til at forsvinde, skal du kontakte en forhandler.

Fejlmeddelelse	Løsning
<b>Enhed svarer ikke</b>	Vises, når systemet ikke genkender iPod'en. Tilslut iPod'en igen.
<b>Prøv at oprette forbindelse igen</b>	
<b>Filen kan ikke afspilles</b>	Vises, når filerne på USB-nøglen er ophavsretligt beskyttet eller i et ikke-understøttet format. Denne fejlmeddelelse vises i ca. fem sekunder, hvorefter næste sang afspilles.
<b>Ingen data</b>	<b>iPod</b> Vises, når iPod'en er tom.
	<b>USB-nøgle</b> Vises, når USB-nøglen er tom, eller når der ikke er nogen MP3-, WMA-, AAC-, FLAC-, WAV-, MP4-, AVI-, MKV- eller ASF/WMV-filer på USB-nøglen. <b>iPod og USB-nøgle</b> Kontrollér, om der er kompatible filer gemt på enheden.
<b>Ikke-understøttet enhed</b>	Vises, når systemet ikke kommunikerer med en tilsluttet enhed. Hvis den vises, når en enhed er tilsluttet, skal du kontakte det sted, hvor du har købt din enhed.
<b>USB-hub understøttes ikke</b>	Vises, når kun en HUB er tilsluttet. Hvis den vises, skal du tilslutte en USB-nøgle til HUB'en.
<b>Der er opstået en opladningsfejl med den tilsluttede USB-enheden. Når det er sikkert, skal du kontrollere enhedens og USB-kablets kompatibilitet og prøve igen.</b>	Vises, når en ikke-kompatibel enhed tilsluttes. Frakobl enheden. Sluk lydanlægget, og tænd det igen. Lad være med at tilslutte enheden, som forårsagede fejlen, igen.

## Kompatible iPods, iPhones og USB-nøgler

### Kompatibilitet med iPod- og iPhone-modeller

#### Model

Udviklet til iPod touch (5. til 6. generation) udgivet mellem 2012 og 2015

Udviklet til iPhone 5s/iPhone 5c/iPhone 6/iPhone 6 Plus/iPhone 6S/iPhone 6S Plus/iPhone SE/  
iPhone 7/iPhone 7 Plus/iPhone 8/iPhone 8 Plus/iPhone X/iPhone XS/  
iPhone XS Max/iPhone XR/iPhone 11/iPhone 11 Pro/iPhone 11 Pro Max/iPhone SE  
(2. generation)/iPhone 12/iPhone 12 Pro/iPhone 12 Pro Max/iPhone 12 mini

### USB-nøgler

- En USB-nøgle på 256 MB eller mere anbefales.
- Visse digitale afspillere er muligvis ikke kompatible.
- Visse USB-nøgler (f.eks. enheder med sikkerhedslås) kan muligvis ikke benyttes.
- Visse softwarefiler vil muligvis ikke tillade afspilning eller visning af tekstdata.
- Hvert lydanlæg er kompatibelt med følgende formater. Visse versioner af formaterne understøttes muligvis ikke.  
MP3, WMA, AAC, FLAC, PCM/WAVE, MP4, AVI, MKV, ASF/WMV

### ⌘Kompatibilitet med iPod- og iPhone-modeller

Dette anlæg fungerer muligvis ikke med alle softwareversioner af disse enheder.

Lightning-stikket fungerer sammen med iPhone 5s, iPhone 5c, iPhone 6, iPhone 6 Plus, iPhone 6S, iPhone 6S Plus, iPhone SE, iPhone 7, iPhone 7 Plus, iPhone 8, iPhone 8 Plus, iPhone X, iPhone XS, iPhone XS Max, iPhone XR, iPhone 11, iPhone 11 Pro, iPhone 11 Pro Max, iPhone SE (2. generation), iPhone 12, iPhone 12 Pro, iPhone 12 Pro Max, iPhone 12 mini, iPod touch (5. og 6. generation).

USB fungerer sammen med iPhone 5s, iPhone 5c, iPhone 6, iPhone 6 Plus, iPhone 6S, iPhone 6S Plus, iPhone SE, iPhone 7, iPhone 7 Plus, iPhone 8, iPhone 8 Plus, iPhone X, iPhone XS, iPhone XS Max, iPhone XR, iPhone 11, iPhone 11 Pro, iPhone 11 Pro Max, iPhone SE (2. generation), iPhone 12, iPhone 12 Pro, iPhone 12 Pro Max, iPhone 12 mini, iPod touch (5. og 6. generation).

### ⌘USB-nøgler

Filer på USB-nøglen afspilles i den rækkefølge, de er gemt. Denne rækkefølge kan afvige fra den rækkefølge, der vises på din pc eller enhed.

## ■ Anbefalede enheder

### ■ MP4-fil

Medier	USB-nøgler	
<b>Profil (MP4 version)</b>	BaselineProfile/Level 3, MainProfile/Level 3.1 (MPEG4-AVC)	SimpleProfile/Level 5 (MPEG4)
<b>Filtypenavn (MP4 version)</b>	.mp4/.m4v	
<b>Kompatibel audio-codec</b>	AAC, MP3	
<b>Kompatibel video-codec</b>	MPEG4-AVC (H.264)	MPEG4 (ISO/IEC 14496 Del 2)
<b>Bithastighed</b>	10 Mbps, 14 Mbps (MPEG4-AVC)	8 Mbps (MPEG4)
<b>Maks. opløsning</b>	1.280 × 720 pixel (MPEG4-AVC)	720 × 576 pixel (MPEG4)

### ■ AVI-fil

Medier	USB-nøgler		
<b>Profil (AVI-version)</b>	BaselineProfile/Level 3, MainProfile/ Level 3.1 (MPEG4-AVC)	SimpleProfile/Level 5 (MPEG4)	AdvancedProfile/Level 2, MainProfile/ Level Medium, SimpleProfile/Level Medium (VC-1)
<b>Filtypenavn (AVI-version)</b>	.avi		
<b>Kompatibel audio-codec</b>	AAC, MP3, WMA		
<b>Kompatibel video-codec</b>	MPEG4-AVC (H.264)	MPEG4 (ISO/IEC 14496 Del 2)	VC-1
<b>Bithastighed</b>	10 Mbps, 14 Mbps (MPEG4-AVC)	8 Mbps (MPEG4)	20 Mbps, 10 Mbps, 384 kbps (VC-1)
<b>Maks. opløsning</b>	1.280 × 720 pixel (MPEG4-AVC)	720 × 576 pixel (MPEG4)	1.280 × 720 pixel, 720 × 480 pixel, 352 × 288 pixel (VC-1)

■ MKV-fil

Medier		USB-nøgle	
<b>Profil (MKV-version)</b>	BaselineProfile/Level 3, MailProfile/Level 3.1 (MPEG4-AVC)	SimpleProfile/Level 5 (MPEG4)	AdvancedProfile/Level 2, MainProfile/Level Medium, SimpleProfile/Level Medium (VC-1)
<b>Filtypenavn (MKV-version)</b>	.mkv		
<b>Kompatibel audio-codec</b>	AAC, MP3		
<b>Kompatibel video-codec</b>	MPEG4-AVC (H.264)	MPEG4 (ISO/IEC 14496 Del 2)	VC-1
<b>Bithastighed</b>	10 Mbps, 14 Mbps (MPEG4-AVC)	8 Mbps (MPEG4)	20 Mbps, 10 Mbps, 384 kbps (VC-1)
<b>Maks. opløsning</b>	1.280 × 720 pixel (MPEG4-AVC)	720 × 576 pixel (MPEG4)	1.280 × 720 pixel, 720 × 480 pixel, 352 × 288 pixel (VC-1)

■ ASF/WMV-fil

Medier		USB-nøgle	
<b>Profil (ASF/WMV-version)</b>	BaselineProfile/Level 3, MailProfile/Level 3.1 (MPEG4-AVC)	AdvancedProfile/Level 2, MainProfile/Level Medium, SimpleProfile/Level Medium (VC-1)	
<b>Filtypenavn (ASF/WMV-version)</b>	.asf/.wmv		
<b>Kompatibel audio-codec</b>	WMA		
<b>Kompatibel video-codec</b>	MPEG4-AVC (H.264)		VC-1
<b>Bithastighed</b>	10 Mbps, 14 Mbps (MPEG4-AVC)		20 Mbps, 10 Mbps, 384 kbps (VC-1)
<b>Maks. opløsning</b>	1.280 × 720 pixel (MPEG4-AVC)		1.280 × 720 pixel, 720 × 480 pixel, 352 × 288 pixel (VC-1)

## Om open source-licenser

---

Udfør følgende trin for at få vist oplysninger om open source-licenser.

1. Tryk på  knappen.
2. Vælg **Generelle indst.**
3. Vælg **System**.
4. Vælg **Om**.
5. Vælg **Juridiske oplysninger**.
6. Vælg **Licens**.



## Licensoplysninger

### ■ Bluetooth

*Bluetooth*®-ordmærket og -logoerne er registrerede varemærker tilhørende Bluetooth SIG, Inc., og brug af sådanne mærker af Panasonic Automotive Systems Co., Ltd. sker under licens. Andre varemærker og handelsnavne tilhører deres respektive ejere.

<https://www.bluetooth.com/develop-with-bluetooth/marketing-branding/>



### ■ Windows Media

Dette produkt er beskyttet af visse intellektuelle ejendomsrettigheder tilhørende Microsoft. Brug eller distribution af sådan teknologi uden for dette produkt er forbudt uden en licens fra Microsoft.

## ■ Apple

"Made for iPod" og "Made for iPhone" betyder, at et elektronisk tilbehør er blevet designet til at kunne tilsluttes specifikt til henholdsvis iPod eller iPhone, og at det er blevet certificeret af udvikleren til at overholde Apples standarder for ydeevne. Apple er ikke ansvarlig for brugen af denne enhed eller for dens overholdelse af sikkerheds- og lovmæssige standarder. Bemærk, at brugen af dette tilbehør sammen med iPod eller iPhone kan påvirke den trådløse ydeevne. Apple, Apple-logoet, iPhone, iPod touch er varemærker tilhørende Apple Inc., der er registreret i USA og andre lande. Apple CarPlay, iPod, iPhone, iTunes, Siri og Lightning er varemærker tilhørende Apple Inc. App Store er et servicemærke tilhørende Apple Inc.



## MPEG

### Mpeg4 Visual

DETTE PRODUKT ER LICENSERET UNDER MPEG-4 VISUAL-PATENTPORTEFØJELICENSEN TIL PERSONLIG OG IKKE-KOMMERCIEL BRUG AF EN FORBRUGER TIL (i) KODNING AF VIDEO I OVERENSSTEMMELSE MED MPEG-4 VISUAL-STANDARDEN ("MPEG-4 VIDEO") OG/ELLER (ii) AFKODNING AF MPEG-4-VIDEO, SOM ER KODET AF EN FORBRUGER, DER ER ENGAGERET I EN PERSONLIG OG IKKE-KOMMERCIEL AKTIVITET, OG/ELLER SOM ER INDHENTET FRA EN VIDEOUDBYDER, DER ER LICENSERET AF MPEG LA TIL AT LEVERE MPEG-4-VIDEO. INGEN LICENS ER TILDELT ELLER ER UNDERFORSTÅET TIL ANDEN BRUG. YDERLIGERE OPLYSNINGER, HERUNDER OPLYSNINGER OM SALGSFREMMEDE, INTERNE OG KOMMERCIELLE ANVENDELSER OG LICENSER, KAN FÅS HOS MPEG LA, LLC. SE [HTTP://WWW.MPEGLA.COM](http://www.mpegla.com).

### VC-1

DETTE PRODUKT ER LICENSERET UNDER VC-1-PATENTPORTEFØJELICENSEN TIL PERSONLIG OG IKKE-KOMMERCIEL BRUG AF EN FORBRUGER TIL (i) KODNING AF VIDEO I OVERENSSTEMMELSE MED VC-1-STANDARDEN ("VC-1 VIDEO") OG/ELLER (ii) AFKODNING AF VC-1-VIDEO, SOM ER KODET AF EN FORBRUGER, DER ER ENGAGERET I EN PERSONLIG OG IKKE-KOMMERCIEL AKTIVITET, OG/ELLER SOM ER INDHENTET FRA EN VIDEOUDBYDER, DER ER LICENSERET TIL AT LEVERE VC-1-VIDEO. INGEN LICENS ER TILDELT ELLER ER UNDERFORSTÅET TIL ANDEN BRUG. YDERLIGERE OPLYSNINGER KAN FÅS HOS MPEG LA, LLC. SE [HTTP://WWW.MPEGLA.COM](http://www.mpegla.com).

AVC/H.264

DETTE PRODUKT ER LICENSERET UNDER AVC-PATENTPORTEFØLJELICENSEN TIL PERSONLIG OG IKKE-KOMMERCIEL BRUG AF EN FORBRUGER TIL (I) KODNING AF VIDEO I OVERENSSTEMMELSE MED AVC-STANDARDEN ("AVC VIDEO") OG/ELLER (II) AFKODNING AF AVC-VIDEO, SOM ER KODET AF EN FORBRUGER, DER ER ENGAGERET I EN PERSONLIG OG IKKE-KOMMERCIEL AKTIVITET, OG/ELLER SOM ER INDHENTET FRA EN VIDEOUDBYDER, DER ER LICENSERET TIL AT LEVERE AVC-VIDEO. INGEN LICENS ER TILDELT ELLER ER UNDERFORSTÅET TIL ANDEN BRUG.

YDERLIGERE OPLYSNINGER KAN FÅS HOS MPEG LA, LLC. SE

[HTTP://WWW.MPEGLA.COM](http://www.mpegla.com).

## Juridiske oplysninger om Apple CarPlay/Android Auto

### INSTRUKTIONSBOGENS LICENS/ANSVARSERKLÆRINGER

BRUG AF APPLE CARPLAY ER AFHÆNGIG AF DIN ACCEPT AF CARPLAYS BETINGELSER FOR BRUG, SOM UDGØR EN DEL AF APPLE IOS' BETINGELSER FOR BRUG. SOM OPSUMMERING FRASKRIVER CARPLAYS BETINGELSER FOR BRUG APPLES OG DETS TJENESTEUDBYDERES ANSVAR, HVIS TJENESTERNE IKKE FUNGERER KORREKT ELLER OPHØRER, BEGRÆNSER APPLES OG DETS TJENESTEUDBYDERES ØVRIGE FORPLIGTELSE NØJE, BESKRIVER DEN TYPE BRUGEROPLYSNINGER (HERUNDER, FOR EKSEMPEL, BILENS POSITION, BILENS HASTIGHED OG BILENS STATUS), SOM INDSAMLES OG GEMMES AF APPLE OG DETS TJENESTEUDBYDERE, OG VIDEREGIVER EVENTUELLE RISICI, DER ER FORBUNDET MED BRUGEN AF CARPLAY, HERUNDER MULIGHEDEN FOR AT DISTRAHERE FØREREN. SE APPLES POLITIK OM BESKYTTELSE AF PERSONLIGE OPLYSNINGER FOR AT FÅ NÆRMERE OPLYSNINGER OM APPLES BRUG OG HÅNDTERING AF DATA, SOM OVERFØRES AF CARPLAY.

BRUG AF ANDROID AUTO ER AFHÆNGIG AF DIN ACCEPT AF ANDROID AUTOS BETINGELSER FOR BRUG, SOM SKAL ACCEPTERES, NÅR ANDROID AUTO-PROGRAMMET DOWNLOADES PÅ DIN ANDROID-TELEFON. SOM OPSUMMERING FRASKRIVER ANDROID AUTOS BETINGELSER FOR BRUG GOOGLES OG DETS TJENESTEUDBYDERES ANSVAR, HVIS TJENESTERNE IKKE FUNGERER KORREKT ELLER OPHØRER, BEGRÆNSER GOOGLES OG DETS TJENESTEUDBYDERES ØVRIGE FORPLIGTELSE NØJE, BESKRIVER DEN TYPE BRUGEROPLYSNINGER (HERUNDER, FOR EKSEMPEL, BILENS POSITION, BILENS HASTIGHED OG BILENS STATUS), SOM INDSAMLES OG GEMMES AF GOOGLE OG DETS TJENESTEUDBYDERE, OG VIDEREGIVER EVENTUELLE RISICI, DER ER FORBUNDET MED BRUGEN AF ANDROID AUTO, HERUNDER MULIGHEDEN FOR AT DISTRAHERE FØREREN. SE GOOGLES POLITIK OM BESKYTTELSE AF PERSONLIGE OPLYSNINGER FOR AT FÅ NÆRMERE OPLYSNINGER OM GOOGLES BRUG OG HÅNDTERING AF DATA, SOM OVERFØRES AF ANDROID AUTO.

## ■ ANSVARSFRASKRIVELSE FOR GARANTI, ANSVARSBEGRÆNSNING

DU ANERKENDER OG ACCEPTERER UDTRYKKELT, AT BRUGEN AF APPLE CARPLAY ELLER ANDROID AUTO (PROGRAMMERNE) ER PÅ EGEN RISIKO, OG AT DEN FULDE RISIKO I FORBINDELSE MED TILFREDSSTILLELSE KVALITET, YDEEVNE, NØJAGTIGHED OG EFFEKTIVITET LIGGER HOS DIG I DET OMFANG GÆLDENDE LOV TILLADER DET, OG AT PROGRAMMERNE OG OPLYSNINGERNE OM PROGRAMMERNE STILLES TIL RÅDIGHED SOM DE ER OG SOM DE FOREFINDES MED ALLE FEJL OG UDEN NOGEN FORM FOR GARANTI, OG HONDA FRASKRIVER SIG HERMED ALLE GARANTIER OG BETINGELSER MED HENSYN TIL PROGRAMMERNE OG OPLYSNINGERNE OM PROGRAMMERNE, ENTEN UDTRYKKELT, UNDERFORSTÅET ELLER LOVMÆSSIGT, HERUNDER, MEN IKKE BEGRÆNSET TIL, STILTIENDE GARANTIER OG/ELLER BETINGELSER FOR SALGBARHED, TILFREDSSTILLELSE KVALITET, EGNETHED TIL ET BESTEMT FORMÅL, NØJAGTIGHED, UFORSTYRRET NYDELSE OG IKKE-KRÆNKELSE AF TREDJEPARTS RETTIGHEDER. INGEN MUNDTLIGE ELLER SKRIFTLIGE OPLYSNINGER ELLER RÅDGIVNING VIDERE GIVET AF HONDA ELLER EN AUTORISERET REPRÆSENTANT UDGØR EN GARANTI. SOM EKSEMPLER, OG UDEN BEGRÆNSNING, FRASKRIVER HONDA SIG ENHVER GARANTI FOR NØJAGTIGHEDEN AF OPLYSNINGER, DER VIDERE GIVES AF PROGRAMMERNE, SÅSOM NØJAGTIGHEDEN AF VEJLEDNINGER, ANSLÅET KØRSELSTID, FARTGRÆNSER, VEJRFORHOLD, NYHEDER, TRAFIKFORHOLD ELLER ANDET INDHOLD, SOM VIDERE GIVES AF APPLE, GOOGLE, DETS ASSOCIEREDE SELSKABER ELLER TREDJEPARTSUDBYDERE; HONDA GARANTERER IKKE IMOD TAB AF PROGRAMDATA, SOM NÅR SOM HELST KAN GÅ TABT; HONDA GARANTERER IKKE, AT PROGRAMMERNE ELLER EVENTUELLE TJENESTER, DER STILLES TIL RÅDIGHED Gennem dem, til enhver tid videregives, eller at eventuelle eller alle tjenester vil være til rådighed på et bestemt tidspunkt eller sted. TJENESTER KAN FOR EKSEMPEL SUSPENDERES ELLER AFBRYDES UDEN VARSEL SOM FØLGE AF REPARATION, VEDLIGEHOLDELSE, SIKKERHEDSRETTELSE, OPDATERINGER OSV., OG TJENESTER KAN VÆRE UTILGÆNGELIGE I DIT OMRÅDE ELLER PÅ DIN PLACERING OSV. DERUDOVER ER DU INDFORSTÅET MED, AT ÆNDRINGER I TREDJEPARTS TEKNOLOGI ELLER MYNDIGHEDSREGULERING KAN GØRE TJENESTER OG/ELLER PROGRAMMER FORÆLDEDE OG/ELLER UBRUGELIGE.

I DET OMFANG DET IKKE ER FORBUDT VED LOV, ER HONDA ELLER DETS ASSOCIEREDE SELSKABER UNDER INGEN OMSTÆNDIGHEDER ANSVARLIGE FOR PERSONSKADE ELLER HÆNDELIGE, SÆRLIGE, INDIREKTE SKADER ELLER FØLGESKADER AF NOGEN ART, HERUNDER, UDEN BEGRÆNSNING, ERSTATNING FOR TAB AF FORTJENESTE, KORRUPTION ELLER TAB AF DATA, MANGLENDE OVERFØRSEL ELLER MODTAGELSE AF DATA, DRIFTSFORSTYRRELSER ELLER ANDRE KOMMERCIELLE SKADER ELLER TAB, DER OPSTÅR SOM FØLGE AF ELLER I FORBINDELSE MED PROGRAMMERNE ELLER DIN BRUG AF ELLER MANGLENDE EVNE TIL AT BRUGE PROGRAMMERNE ELLER OPLYSNINGER OM PROGRAMMERNE, UANSET ÅRSAG, UANSET TEORI OM ERSTATNINGSANSVAR (KONTRAKT, SKADEVOLDENDE HANDLING ELLER PÅ ANDEN MÅDE), OGSÅ SELV OM HONDA ER BLEVET GJORT OPMÆRKSOM PÅ MULIGHEDEN FOR SÅDANNE SKADER. NOGLE OMRÅDER OG JURISDIKTIONER TILLADER MULIGVIS IKKE UDELUKKELSE ELLER BEGRÆNSNING AF ERSTATNINGSANSVAR FOR SKADER, SÅ DISSE BEGRÆNSNINGER OG UDELUKKELSER GÆLDER MULIGVIS IKKE FOR DIG. OVENSTÅENDE BEGRÆNSNINGER GÆLDER, SELV OM DEN OVENFOR ANFØRTE AFHJÆLPNING IKKE OPFYLDER SIT EGENTLIGE FORMÅL.

## Automatisk nødopkald

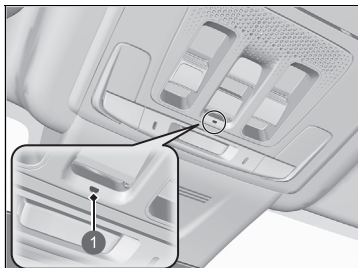

### 1 eCall-indikator

- Stelnummeret (VIN)
- Typen af køretøj (personbil eller let erhvervskøretøj)
- Typen af drivmiddel i køretøj (benzin/diesel/naturgas/flaskegas/el/hydrogen)
- Køretøjets sidste tre placeringer
- Køreretningen
- Udløsningsstilstand (automatisk eller manuel)
- Tidsstempel

Når et nødopkald startes, deaktiveres bilens højttalere, så du kan høre operatøren.

Når strømtilstanden er indstillet til TIL, lyser eCall-indikatoren grønt i 1 sekund og derefter rødt i 1 sekund.

Hvis din bil er involveret i en kollision, forsøger bilen at etablere forbindelse til en PSAP-operatør (Public Safety Answering Point). Når en forbindelse er etableret, sendes forskellige oplysninger om bilen til en PSAP-operatør, som du kan tale med. Disse oplysninger omfatter:

### ☒ Nødopkald (eCall)

Din bil er udstyret med det 112-baserede eCall-tjenestesystem.

Den 112-baserede eCall-tjeneste er en offentlig tjeneste og er gratis.

Det 112-baserede eCall-system til biler aktiveres, når strømtilstanden indstilles til TIL. I tilfælde af en kollision bestemmer systemet alvorsgraden af kollisionen baseret på oplysninger indsamlet fra de indbyggede sensorer og foretager et nødopkald, hvis det vurderer det nødvendigt.

Det 112-baserede eCall-system i bilen kan også udløses manuelt, hvis det er nødvendigt.

### ☒ **Manuelt nødopkald** S. 411

Enhver behandling af personoplysninger via det 112-baserede eCall-system til biler skal overholde reglerne om beskyttelse af personoplysninger, der er fastsat i direktiv 95/46/EF (erstattet af direktiv 2016/679/EF) og 2002/58/EF, og skal især baseres på nødvendigheden af at beskytte enkeltpersoners vitale interesser i overensstemmelse med artikel 7(d) i direktiv 95/46/EF (erstattet af direktiv 2016/679/EF).

Behandling af sådanne data er strengt begrænset til formålet, for hvilket det fælles europæiske alarmnummer 112 er udpeget.

Hvis eCall-systemet fungerer korrekt, lyser indikatoren grønt.

- Grøn: eCall-systemet er klart.
- Blinker grønt: eCall-systemet er tilsluttet og er i gang med at foretage et eCall til en PSAP-operatør.
- Der gentages et mønster af korte blink med rødt lys: eCall-systemet kunne ikke oprette forbindelse til en operatør. eCall-indikatoren fortsætter med dette mønster i 5 sekunder, hvorefter den lyser grønt.

Hvis det 112-baserede eCall-system deaktiveres i tilfælde af kritisk systemfejl, gives følgende advarsler til køretøjets brugere:

- Lyser rødt eller lyser slet ikke: Der er opstået et problem med eCall-systemet. Hvis indikatoren fortsætter med at lyse rødt eller slet ikke lyser, selv efter at du har genstartet køretøjet, skal systemet kontrolleres af en forhandler.
- Blinker rødt: Backup-batteriets niveau er for lavt. Mens strømmen er tændt, genoplades batteriet. Når batteriet er opladet til et bestemt niveau, lyser eCall-indikatoren grønt.

#### ►► Nødopkald (eCall)

Modtagere af data behandlet af det 112-baserede eCall-system til biler er de relevante offentlige sikkerhedsmyndigheder, der er udpeget af de respektive offentlige myndigheder i det land, hvor de befinder sig, og som er de første til at modtage opkaldet, og for hvem det fælles europæiske alarmnummer 112 er beregnet.

Bilen kan muligvis IKKE oprette forbindelse til en PSAP-operatør, hvis:

- Både 12 V batteriets og backup-batteriets niveau er for lavt.
- Køretøjet befinder sig i et område uden tilstrækkelig mobildækning.
- Der er et problem med eCall-systemet eller dets eksterne udstyr som f.eks. mikrofon eller højttalere.

Backup-batteriet er designet til at fungere i mindst 3 år, hvorefter det muligvis skal udskiftes.

Backup-batteriet kan ikke købes direkte. Ved udskiftning skal du derfor kontakte en forhandler.



## Manuelt nødopkald

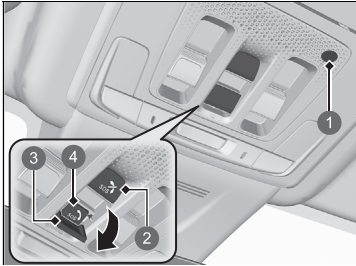

- ① Mikrofon
- ② SOS annulleringsknap
- ③ Dæksel
- ④ SOS knap

**SOS** knappen er beskyttet af et dæksel. Åbn dækslet for at få adgang.

Når et nødopkald startes, deaktiveres bilens højttalere, så du kan høre operatøren.

Hvis det er nødvendigt at foretage et nødopkald, kan du oprette forbindelse manuelt: Tryk på **SOS** knappen, og hold den nede i mere end 0,5 sekunder.

For at annullere et opkald skal du trykke på **SOS** annulleringsknappen i mindst et halvt sekund inden for 5 sekunder efter at have trykket på **SOS** knappen.

### Manuelt nødopkald

Tryk **IKKE** på knappen, mens du kører. Hvis det er nødvendigt at kontakte en operatør, skal du parkere bilen et sikkert sted, inden du foretager et opkald.

Hvis eCall-systemet i første omgang ikke opretter forbindelse til en PSAP-operatør, vil det forsøge igen, indtil en forbindelse er etableret. Men hvis 2 minutter er gået siden det første forsøg, forsøger systemet ikke længere at oprette forbindelse.

**SOS** annulleringsknappen annullerer ikke et opkald, når systemet har forbindelse til en operatør.

## ► Nødopkald (eCall)

### Beskyttelse af personlige oplysninger

Det 112-baserede eCall-system til biler er designet til at sikre følgende:

- At data indeholdt i systemhukommelsen ikke er tilgængelige uden for systemet, før et eCall udløses.
- At data ikke kan spores eller udsættes for konstant sporing under normal driftstilstand.
- At data i systemets interne hukommelse fjernes automatisk og kontinuerligt.

For at systemet kan fungere normalt, overskrives køretøjets lokaliseringsdata konstant i systemets interne hukommelse, så køretøjets sidste tre placeringer holdes ajourførte.

Loggen over aktivitetsdata i det 112-baserede eCall-system til biler opbevares ikke længere, end det er nødvendigt for håndteringen af eCall-nødopkaldet, og under alle omstændigheder ikke længere end 13 timer fra det øjeblik, et eCall-nødopkald blev startet.

**☒ Nødopkald (eCall)****Ejers rettigheder**

Den registrerede (køretøjets ejer) har ret til adgang til data og om nødvendigt til at anmode om berigtigelse, sletning eller blokering af data vedrørende ham eller hende, hvis behandling ikke er i overensstemmelse med bestemmelserne i direktiv 95/46/EF (erstattet af direktiv 2016/679/EF).

Enhver tredjepart, over for hvem dataene er blevet offentliggjort, skal underrettes om en sådan rettelse, sletning eller blokering, der udføres i overensstemmelse med dette direktiv, medmindre det viser sig umuligt eller indebærer en uforholdsmæssig indsats.

Den registrerede har ret til at klage til den kompetente databeskyttelsesmyndighed, hvis han eller hun mener, at hans eller hendes rettigheder er blevet overtrådt som følge af behandlingen af hans eller hendes personoplysninger.

Oplysninger om Honda eCall-tjenesten:  
Hvis du har spørgsmål om eCall, skal du kontakte det relevante kontor i det land, hvor du befinder dig. Se servicebogen eller dit lokale Honda websted for at få en liste over kontorer.

Køretøjet er udstyret med en funktion, der automatisk beregner, hvornår der skal påfyldes brændstof. Denne funktion giver dig besked, når det anbefales at påfylde brændstof, og giver dig mulighed for at søge efter tankstationer i nærheden af, hvor bilen befinder sig.

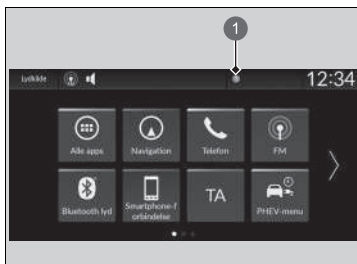

## 1 Meddelelsesikon

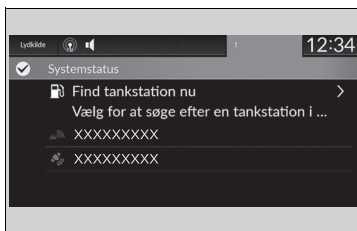

1. Når det er tid til at tanke bilen op, vises en meddelelse, og der vises et ikon øverst.
2. Tryk på feltet, der indeholder ikonet.

## 3. Vælg **Find tankstation nu**.

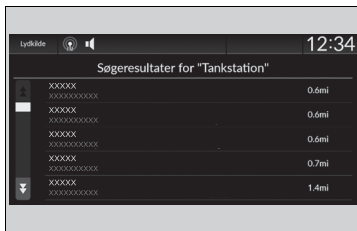

4. Vælg en tankstation på søgeskærmen i navigationssystemet.
  - ▶ Se manualen til navigationssystemet for at få oplysninger om, hvordan du bruger navigationssystemet.

## Optankning anbefales

Du kan slå funktionen til anbefaling af optankning til og fra.

### 🔧 **Funktioner, der kan tilpasses** S. 362

Når du slår denne funktion fra, vises meddelelsen om anbefaling af optankning ikke.

Denne funktion kan kun bruges, når brændstofniveauet i tanken er under 30%.

Hvis du vælger **Find tankstation nu** eller fylder mere end 5 liter benzin i brændstoftanken, forsvinder meddelelsen om optankning. Hvis du foretrækker ikke at få besked, skal du vælge **FRA** i indstillingerne for **Optankning anbefales**.

Når du kører på en ujævn vej eller op eller ned ad bakke i længere tid, forsvinder meddelelsen måske, eller den vises måske slet ikke.

# Kørsel



Dette kapitel omhandler kørsel og påfyldning af brændstof.

<b>Før der køres</b> .....	416	Intelligent fartbegrænser .....	460	Vognbaneassistent.....	551
<b>Kørsel med anhænger</b> .....	420	VSA-system .....	466	Traffic Jam Assist .....	563
<b>Retningslinjer for kørsel uden for vej</b> .....	426	Manøvreringsassistent .....	468	Aktiv vognbaneskiftassistent.....	572
<b>Under kørsel</b>		Dæktrykadvarselsystem .....	469	System til registrering af trafikskilte .....	578
Start af elsystemet.....	428	Blindvinkelassistent .....	471	Frontsensorkamera .....	587
Sikkerhedsforanstaltninger ved kørsel...	431	LaneWatch-system .....	475	Radarsensor.....	589
Gearkasse .....	433	Justering af forlygternes lyskegle.....	478	Sonarsensorer.....	590
Gearskift .....	434	<b>Honda SENSING 360</b> .....	479	<b>Bremssning</b> .....	591
Decelerationsknap på rattet .....	440	Kollisionsbegrænsende bremsesystem.....	484	<b>Parkering af bilen</b> .....	601
Akustisk køretøjsalarmsystem .....	444	Bremseassistent ved lav fart .....	498	<b>Multivisionskamera</b> .....	613
Køretilstandskontakt .....	445	System til advarsel om forankrydsende trafik....	504	<b>Honda parkeringsassistent</b> .....	627
Adaptivt støddæmpersystem .....	451	Udvidet vognbaneassistent .....	510	<b>Påfyldning af brændstof</b> .....	652
Hill Descent Control-system.....	452	Kollisionsbegrænsende		<b>Opladning</b> .....	655
Justerbar fartbegrænser .....	454	vognbaneskiftassistent .....	518	<b>Brændstofføkonomi og CO<sub>2</sub>-emissioner</b> ...668	
		Aktiv fartpilot med følgefunktion ved lav hastighed .....	525		

## Forberedelse

Kontrollér følgende, før der køres.

### Udvendig kontrol

- Kontrollér, at der ikke er genstande, som blokerer for ruder, sidespejle, lygter eller andre dele af bilen.
  - ▶ Fjern frost, sne og is.
  - ▶ Fjern eventuel sne fra taget, da det kan glide ned og blokere udsynet under kørsel. Hvis det er frosset fast, fjernes isen, når den har løsnet sig.
  - ▶ Ved fjernelse af is omkring hjulene skal det sikres, at hverken hjulene eller hjulkomponenterne tager skade.
- Sørg for, at frontklappen er lukket forsvarligt.
  - ▶ Hvis frontklappen åbner under kørsel, vil du ikke kunne se ud af forruden.
- Sørg for, at dækkene er i god stand.
  - ▶ Kontrollér lufttrykket, og se efter skader og overdreven slitage.
    - ▶ **Kontrol og udskiftning af dæk** S. 705
- Kontrollér, at der ikke er personer eller genstande bag ved eller omkring bilen.
  - ▶ Vær opmærksom på blinde vinkler.
- Frakobl ladekablet.

### Udvendig kontrol

#### BEMÆRK / NOTE

Hvis dørene er frosset fast, skal du påføre varmt vand rundt om dørene for at få isen til at smelte. Forsøg ikke at tvinge dørene op, da det kan beskadige gummikanten rundt i dørene. Tør vandet af, så det ikke også fryser til is.

Hæld ikke varmt vand i dørlåsen.  
Du vil ikke kunne sætte nøglen i dørlåsen, hvis den fryser til.

Varme fra motoren og udstødningen kan antænde brændbare materialer under frontklappen og forårsage brand. Hvis bilen har været parkeret i længere tid, skal du efterse den samt fjerne eventuelt affald, som kan have samlet sig, som f.eks. tørt græs og blade, som er faldet ned eller er blevet båret ind til redebygning af mindre dyr. Se også efter under frontklappen, om der er efterladt brændbare materialer, efter at du eller en anden har udført vedligeholdelse på bilen.

## ■ Indvendig kontrol

- Opbevar og fastgør alle genstande i kabinen forsvarligt.
  - ▶ Hvis du kører med for meget last eller ikke opbevarer det korrekt, kan det påvirke bilens styring, stabilitet og bremselængde samt dækkene og gøre bilen usikker.
    - ☒ **Lastgrænse** S. 419
- Stab ikke genstande højere end sædehøjden.
  - ▶ De kan blokere for dit udsyn og blive slynget fremad i bilen ved hård opbremsning.
- Undgå at anbringe genstande på gulvet foran i bilen. Kontrollér, at gulvmåtten er fastgjort.
  - ▶ En genstand eller en ikke-fastgjort gulvmåtte kan komme i klemme mellem bremsepedalen eller speederen, når du kører.
- Hvis du kører med dyr i kabinen, må de ikke bevæge sig frit rundt i kabinen.
  - ▶ De kan forstyrre kørslen og forårsage trafikulykker.
- Luk alle dørene og bagklappen forsvarligt.
- Indstil sædet korrekt.
  - ▶ Indstil også nakkestøtterne.
    - ☒ **Sæder** S. 253
    - ☒ **Indstilling af de forreste nakkestøtters positioner** S. 261
- Indstil spejlene og rattet, så de passer til dig.
  - ▶ Indstil dem, mens du sidder i korrekt kørestilling.
    - ☒ **Spejle** S. 250
    - ☒ **Ratindstilling** S. 249

## ☒ Indvendig kontrol

Forlygternes lyskegle er fabriksindstillet og behøver normalt ikke indstilles. Hvis du jævnligt kører med tunge genstande i bagagerummet eller med en anhænger, skal du få lyskeglen genindstillet af en kvalificeret tekniker.

Bilen er udstyret med et system til automatisk justering af forlygterne, som automatisk justerer nærløshøjden på forlygterne.

- Kontrollér, at genstande på gulvet bag forsæderne ikke kan rulle ind under sæderne.
  - De kan gøre det svært for føreren at betjene pedalerne eller blokere for sædernes funktion.
- Alle passagerer i bilen skal have sikkerhedssele på.
  - 📌 **Spænding af sikkerhedssele** S. 54
- Kontrollér, at indikatorerne på instrumentpanelet tændes, når du starter bilen, og at de slukkes kort tid efter.
  - Få altid en forhandler til at udføre en kontrol, hvis en indikator indikerer en fejl.
    - 📌 **Indikatorer** S. 118



## Lastgrænse

Når du transporterer bagage, må den samlede vægt af bilen, passagererne og bagagen ikke overstige den maksimalt tilladte vægt.

➤ **Specifikationer** S. 776

Belastningen på for- og bagakslerne må heller ikke overstige den maksimalt tilladte akselbelastning.

➤ **Specifikationer** S. 776

### » Lastgrænse

## ⚠ ADVARSEL

Hvis der læsses for meget på bilen, eller hvis den læsses forkert, kan det påvirke bilens styreegenskaber samt stabilitet og forårsage en ulykke med alvorlig personskade eller dødsfald til følge.

Overhold alle lastgrænser, og følg retningslinjerne for transport af bagage i denne instruktionsbog.

## Forberedelse til transport

### ■ Lastgrænser i forbindelse med transport

Bilen kan trække en anhænger, hvis du sørger for omhyggeligt at overholde lastgrænserne, for at bruge det rette udstyr og for at følge retningslinjerne for kørsel med anhænger. Kontrollér vægtgrænserne, før du kører.

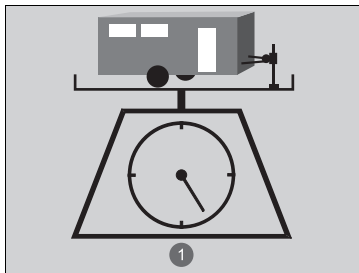

1 Totalvægt

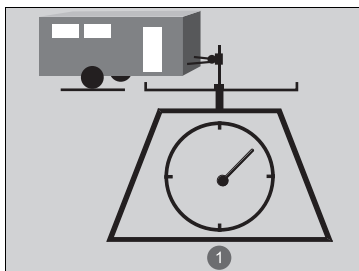

1 Kugletryk på anhængertræk

### ■ Totalvægt for anhænger

Overskrid ikke den maksimale anhängervægt for anhænger og anhängertræk (med/uden brems), bagage og alt i eller på den. Kørsel med anhängervægt, der overstiger den maksimale anhängervægt, kan påvirke bilens styreegenskaber og ydeevne samt beskadige elsystemet og drivlinjen.

### ■ Kugletryk på anhängertræk

Kugletrykket på anhängertrækket må aldrig overstige 100 kg. Det er det tryk, anhängeren udsætter anhängertrækket for, når den er fuldt læsset. Ved en vægt på mindre end 1.000 kg gælder den tommelfingerregel, at kugletrykket skal udgøre 10% af anhängerens totalvægt.

- Et for højt kugletryk reducerer forhjulenes trækkevne og styrefølsomhed. Et for lille kugletryk kan gøre anhängeren ustabil og få den til at slingre.
- Et godt kugletryk opnås ved at begynde med at læsse 60% af lasten i anhängerens forreste del og 40% i den bageste del. Flyt rundt på lasten efter behov.

### » Lastgrænser i forbindelse med transport

## ⚠ ADVARSEL

Hvis lastgrænser overstiges, eller hvis bilen eller anhängeren læsses forkert, kan det forårsage en ulykke med alvorlig personskade eller dødsfald til følge.

**Kontrollér bilens og anhängerens last grundigt, inden du kører.**

Kontrollér, at lasten overholder alle lastgrænserne. Hvis du ikke kan komme til at bruge en offentlig vejebod, skal du lægge den estimerede vægt af lasten til vægten af din anhänger (som anført af producenten) samt kugletrykket på anhängertrækket.

Indkøringsperiode.  
Undgå kørsel med anhänger, før bilen har kørt 1.000 km.

Når du bruger en aftagelig bugseringsenhed, skal du altid fjerne bugseringsenheden, når den ikke er i brug, og kun montere den under bugsering, så den ikke dækker eller skjuler noget bag på bilen, f.eks. de udvendige lygter eller nummerpladen.

Overskrid aldrig den maksimalt tilladte anhängervægt og den angivne lastgrænse.

» **Specifikationer** S. 776

## ■ Trækudstyr og tilbehør

Trækudstyr varierer efter størrelsen af din anhænger, hvor meget last du skal trække, og hvor du skal køre.

### ■ Anhængertræk

Anhængertrækket skal være af en godkendt type og være forsvarligt fastgjort til undervognen.

### ■ Sikkerhedskæder

Brug altid en sikkerhedskæde, når du kører med en anhænger. Kontrollér, at sikkerhedskæden er lang nok til, at anhængerens uden problemer kan dreje om hjørner, men ikke så lang, at den slæber mod jorden.

### ■ Anhængerbremser

Hvis du har planer om at købe en anhænger med bremses, skal du sikre dig, at de aktiveres elektronisk. Forsøg ikke at forbinde dem med bilens hydrauliksystem. Ethvert forsøg på at forbinde anhængerens bremses med bilens hydrauliksystem vil, uanset hvor godt det gøres, reducere bremsernes effektivitet og udgøre en potentiel risiko.

### ■ Yderligere trækudstyr

I mange lande er det et lovkrav, at der monteres særlige sidespejle, når biler kører med anhænger. Selv hvis det ikke er et lovkrav i dit land, skal du montere specielle sidespejle, hvis dit udsyn på nogen måde begrænses.

## ▣ Lastgrænser i forbindelse med transport

Hvis du kører med en anhænger i bjergterræn, skal du huske at trække 10% af den kombinerede vægt af bil og anhænger fra den maksimale anhängervægt for hver 1.000 meter over havoverfladen.

## ▣ Trækudstyr og tilbehør

Sørg for, at alt udstyr er korrekt monteret og vedligeholdt, og at det opfylder lovgivningen i det land, du kører i.

Kontakt anhængerproducenten for oplysninger om korrekt montering og opsætning af udstyret. Forkert montering og opsætning kan påvirke bilens køreegenskaber, stabilitet og bremsevne.

Spørg anhængerforhandleren eller anhængerudlejningsstedet til råds, hvis andet udstyr anbefales eller kræves til det trækarbejde, du skal udføre.

Lygter og ledninger til anhængere kan variere efter type og mærke. Hvis der kræves et stik, skal det monteres af en kvalificeret tekniker.

## ■ Anhængerlygter

Anhængerlygter og -udstyr skal være i overensstemmelse med lovkravene i det land, du kører i. Forhør dig hos anhængerforhandleren eller anhængerudlejningsstedet med hensyn til lovkravene i det område, du har planer om at køre med anhænger i.

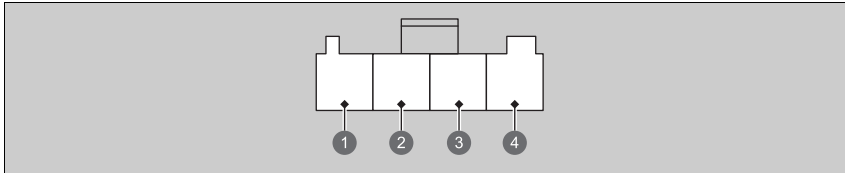

- ❶ Baklygte (lysegrøn)
- ❷ +B anhænger (lys violet/rød)
- ❸ Tågebaglygte (brun)
- ❹ Lille (grå)

Vi anbefaler, at du får en forhandler til at installere et Honda ledningsnet og en omformer. De er designet til din bil.

Lygter og ledninger til anhængere kan variere efter type og mærke. Hvis der kræves et stik, skal det monteres af en kvalificeret tekniker.

## ☒ Anhængerlygter

Stikket til anhængerlygterne sidder bag ved det venstre sidepanel i bagagerummet.

Selv om du planlægger at bruge ikke-Honda ledningsnet og omformer til anhængerlygterne, skal du bede en forhandler om det korrekte stik og ben.

## Trailer Stability Assist

Hjælper med at stabilisere bilen og anhængerens, når anhængerens slingrer voldsomt.

### ■ Sådan fungerer Trailer Stability Assist

Når bilen og anhængerens bliver ustabile under kørsel, fastsætter Trailer Stability Assist årsagen hertil. Hvis anhængerudsving registreres som årsagen hertil, og slingrebevægelserne øges, aktiverer systemet bremsene eller regulerer elsystemets effekt for at reducere hastigheden. Stoplygterne på både bilen og anhængerens tændes automatisk, hvis du brems for at reducere kørehastigheden.

### ☒ Trailer Stability Assist

Trailer Stability Assist er ikke en funktion, der forhindrer bilen og anhængerens i at slingre. Undgå høje hastigheder, pludselige ratbevægelser, forkert anhængerbelastning og bratte opbremsninger for at forhindre anhængerens i at slingre. Ved for kraftig slingren vil systemet blive ineffektivt, og du kan miste kontrollen over bilen, så anhængerens vælter eller bliver beskadiget.

#### ☒ Sikker kørsel med anhænger S. 424

Slinger ved kørsel med anhænger forårsages af:

- Sidevind
- Forkert belastning af anhængertrækket
- For høj hastighed

Indikatoren for VSA-systemet blinker, når Trailer Stability Assist er aktiveret.

#### ☒ Betjening af VSA-system S. 466

## Sikker kørsel med anhænger

### ■ Ting, der er værd at vide før kørsel med anhænger

- Få anhængerens efterset, og sørg for, at den er i god stand.
- Kontrollér, at vægten af og belastningen på bilen og anhængerens er inden for grænserne.
  - ❏ **Lastgrænser i forbindelse med transport** S. 420
- Fastgør anhængertrækket, sikkerhedskæden og andet nødvendigt udstyr forsvarligt til anhængerens.
- Fastgør alle genstande i og på anhængerens, så de ikke flytter sig under kørslen.
- Kontrollér, at lygterne og bremsene på anhængerens fungerer ordentligt.
- Kontrollér trykket i anhængerens dæk, inklusive reservehjulet.
- Sørg for at undersøge lovkravene med hensyn til maksimal hastighed eller begrænsninger for biler med anhænger. Hvis du kører gennem flere lande, bør du undersøge lovkravene i hvert enkelt land, før du kører hjemmefra, da disse kan variere fra land til land.
- Slå det bageste parkeringssensorsystem fra.
  - ❏ **Aktivering og deaktivering af parkeringssensorsystemet** S. 604
- Slå bremseassistenten ved lav fart fra. Den kan blive aktiveret, hvis den registrerer den bugserede genstand som en forhindring.
  - ❏ **Aktivering og deaktivering af systemet** S. 501
- Vælg **BUGSERING**-tilstand for at opnå optimeret funktion af gearkassen ved kørsel med anhænger.
  - ❏ **Køretilstandskontakt** S. 445

### ■ Bugseringshastigheder og gearvælgerposition

- Kør langsommere end normalt.
- Overhold skiltede hastighedsgrænser for kørsel med anhænger.
- Brug positionen **D** ved kørsel med anhænger på vandret vej.

### ☒ Sikker kørsel med anhænger

Hastigheden ved kørsel med anhænger må ikke overstige 100 km/t.

#### Parkering

Ud over de normale sikkerhedsforanstaltninger skal der placeres stopklodser ved alle anhængerens hjul.

Husk at frakoble anhængerens, før du skifter et fladt dæk. Spørg der, hvor du har købt eller lejet din anhænger, hvor og hvordan reservehjulet til anhængerens skal opbevares.

Det tilrådes kun at køre op ad bakke på skråninger, der ikke overstiger 12%. Følg de tilgængelige anbefalinger med hensyn til veje og ruter, der er egnede til kørsel med anhænger.

Når du bliver passeret af et stort køretøj, kan trækvinden fra det pågældende køretøj få anhængerens til at slingre. Sørg for at holde en konstant hastighed, og styr ligeud.

Kør altid langsomt og få en anden person til at dirigere dig, når du bækker.



### ☒ Bugseringshastigheder og gearvælgerposition

Når du kører med en anhænger med fastmonterede sider (f.eks. en campingvogn), må hastigheden ikke overstige 88 km/t. Ved højere hastigheder kan anhængerens slingre eller påvirke bilens køreegenskaber.

## ■ Drejning og bremsning

- Drej langsommere og i en større bue end normalt.
- Tillad mere bremsetid og længere bremseafstand.
- Undlad at bremse eller dreje pludseligt.

## ■ Kørsel i bakket terræn

- Hvis meddelelsen  (hvid) **Motortemperatur nær grænsen. Undlad at køre eller accelerere hurtigt.** vises i førerinformationssystemet, skal du slukke for klima anlægget og sætte hastigheden ned.  
Hvis meddelelsen  (rød) **Motortemperatur for høj. Kør ikke videre. Lad motoren køle af.** vises i førerinformationssystemet, skal du køre sikkert ud i vejsiden og lade motoren køle af.
- Hvis meddelelsen  **Effektsystemets temperatur er høj. Dette kan påvirke ydeevnen.** vises i førerinformationssystemet, skal du køre sikkert ud i vejsiden og lade elsystemet køle af.

## Generelle oplysninger

Bilen er konstrueret hovedsageligt med henblik på vejkørsel; dens større frihøjde gør det imidlertid muligt for dig lejlighedsvis at køre på uasfalterede veje. Den er ikke beregnet til at forcere ruter eller andre krævende aktiviteter uden for vej.

Hvis du kører på uasfalterede veje, vil du opdage, at det kræver noget anderledes kørefærdigheder, og at bilen vil opføre sig noget anderledes, end den gør på asfalteret vej. Vær opmærksom på forholdsregler og tips i dette afsnit, og gør dig fortrolig med bilen, før du forlader asfalteret vej.

## Vigtige sikkerhedsforanstaltninger

For at undgå at miste kontrollen eller vælte skal du sørge for at overholde alle sikkerhedsforanstaltninger og anbefalinger:

- Sørg for at anbringe bagage korrekt og ikke overskride lastgrænserne for bagage.
  - **Lastgrænse** S. 419
- Sørg altid for, at du selv og dine passagerer bærer sikkerhedssele, når du kører.
- Hold hastigheden lav, og kør aldrig hurtigere, end forholdene tillader.
- Det er op til dig altid at vurdere situationen og køre inden for begrænsningerne.

### Retningslinjer for kørsel uden for vej

## ⚠ ADVARSEL

Hvis bilen bruges forkert på eller uden for vej, kan det føre til, at bilen forulykker eller vælter, hvorved du og dine passagerer kan blive alvorligt kvæstet eller dræbt.

- Følg alle instruktioner og retningslinjer i denne instruktionsbog.
- Hold hastigheden lav, og kør ikke hurtigere, end forholdene tillader.

Hvis bilen ikke betjenes korrekt, kan det resultere i en kollision eller i, at bilen vælter.

- **Vigtige oplysninger om håndtering** S. 46
- **Sikkerhedsforanstaltninger ved kørsel** S. 431



## Sådan undgås problemer

- **Kontrollér bilen**, før du forlader de asfalterede veje, og sørg for, at al planlagt vedligeholdelse er udført. Vær især opmærksom på dækkenes tilstand, og kontrollér dæktrykket.
- **Husk**, at den rute, du vælger, kan have sine begrænsninger (for stejl eller ujævn), du har dine begrænsninger (kørefærdigheder og komfort), og bilen har sine begrænsninger (vejgreb, stabilitet og trækraft). Hvis du ikke er opmærksom på disse begrænsninger, kan det sætte dig og dine passagerer i en farlig situation.
- **Acceleration og nedbremsning** bør foregå langsomt og gradvist. Hvis du prøver at starte eller stoppe for hurtigt, kan det føre til tab af vejgreb, og du kan miste kontrollen.
- **Undgå forhindringer og sten** på vejen for at nedsætte sandsynligheden for at vælte eller beskadige affjedringen eller andre komponenter.
- **Kørsel på skråninger** øger risikoen for at vælte, især hvis du forsøger at køre over en skråning, der er for stejl. Ofte er det sikrest at køre lige op eller ned ad en skråning. Hvis du ikke tydeligt kan se alle forhold eller forhindringer på en skråning, skal du tage turen til fods, før du kører den. Hvis der er nogen som helst tvivl om, hvorvidt det er sikkert at passere, så lad være med at forsøge. Find en anden rute. Hvis du kommer til at sidde fast, mens du kører opad, må du ikke prøve at vende om. Bak langsomt ned ad den samme rute, som du tog op ad bakke.
- **Kørsel gennem vandløb** - Undgå at køre gennem dybt vand. Hvis du møder vand på vejen (f.eks. et lille vandløb eller en stor vandpyt), skal du omhyggeligt vurdere det, før du kører fremad. Kontrollér, at det er lavvandet, flyder langsomt og har fast grund nedeunder. Hvis du ikke er sikker på dybden eller bundens beskaffenhed, skal du vende om og finde en anden rute. Det kan også beskadige bilen at køre gennem dybt vand. Ved kørsel i vand, der når op til ca. midten af hjulet, kan vandet trænge ind i gearkassen og differentialet og dermed fortynde smøremidlet, hvilket med tiden forårsager en fejl. Det kan også vaske fedtet ud af hjullejerne.
- **Hvis du kommer til at sidde fast**, skal du forsigtigt køre i den retning, hvor du mener, du kan køre fri. Lad ikke hjulene spinde, da det kun vil gøre det værre og kan beskadige gearkassen. Hvis du ikke kan komme fri ved egen hjælp, skal bilen trækkes fri. Der sidder slæbekroge for og bag til dette formål.

## Start af elsystemet

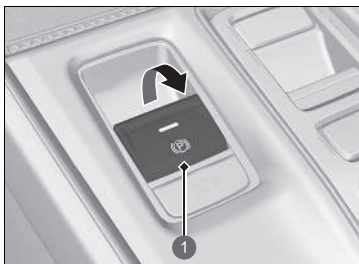

- 1 Kontakt til elektronisk parkeringsbremse

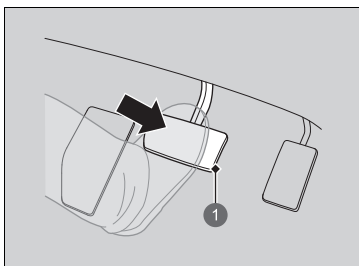

- 1 Bremsepedal

1. Kontrollér, at parkeringsbremsen er deaktiveret.

- ▶ Indikatoren for parkeringsbremsen og bremsesystemet (rød) lyser i 30 sekunder, når du trækker kontakten til det elektroniske parkeringsbremsesystem opad.

2. Træd på bremsepedalen.

### Start af elsystemet

Træd bremsepedalen helt ned, når du starter elsystemet.

Motoren er sværere at starte i koldt vejr og i højder over 2.400 meter med tyndere luft.

Når du tænder for elsystemet i koldt vejr, skal du slukke alt elektrisk tilbehør såsom lygter, klimaanlæg og elbagrunder for at forebygge, at 12 V batteriet aflades.

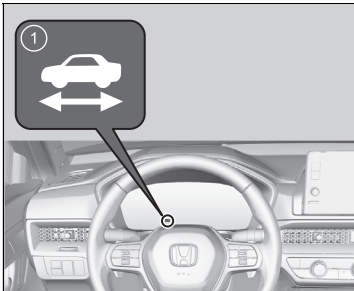
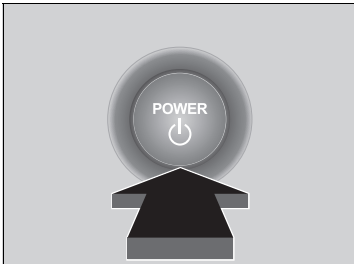

Hvis udstødningssystemet lyder unormalt, eller hvis du kan lugte udstødningsgas i kabinen, skal du få bilen eftersat af en forhandler. Der kan være et problem med motoren eller udstødningssystemet.



1  indikator (Klar)

3. Uden at træde på speederen skal du trykke på **POWER** knappen, mens bremspedalen trædes ned.

4. Kontrollér  indikatoren (Klar).

- Bliv ved med at træde på bremspedalen, indtil  indikatoren tændes.
  -  indikatoren tændes, når elsystemet er slået til, og du kan begynde at køre.
  - Hvis udetemperaturen er ekstremt lav, kan du ikke køre, før forholdene er forbedret. I dette tilfælde tændes  indikatoren ikke, og der vises en advarselsmeddelelse i førerinformationssystemet.
- **Indikatorer** S. 118



#### ► Start af elsystemet

Bring den nøglefri fjernbetjening tæt på **POWER** knappen, hvis batteriet i den nøglefri fjernbetjening er svagt.

► **Hvis batteriet i den nøglefri fjernbetjening er svagt** S. 746

Elsystemet aktiveres muligvis ikke, hvis den nøglefri fjernbetjening udsættes for kraftige radiobølger.

Hold ikke **POWER** knappen nede for at starte elsystemet. Hvis elsystemet ikke starter, skal du vente mindst 30 sekunder, før du prøver igen.

Benzinmotoren kører måske ikke, når bilen er klar til at køre. Du kan begynde at køre, når  indikatoren er tændt. Hvis du trykker på **POWER** knappen, mens bremspedalen trædes ned, og  indikatoren er tændt, er strømtilstanden indstillet til KØRETØJ FRA, og du kan ikke begynde at køre.

► **Klar-indikator** S. 124

Startspærrefunktionen beskytter bilen mod tyveri. Hvis der benyttes en forkort kodet nøgle (eller anden enhed), aktiveres elsystemet ikke.

► **Startspærrefunktion** S. 217

Når du indstiller strømtilstanden til TIL, kan du fornemme, at bremspedalen synker en smule ned. Dette er helt normalt.

## ■ Start på kørsel

1. Bliv ved med at holde højre fod på bremsepedalen, og kontrollér, at  indikatoren er tændt, og sæt derefter gearvælgeren i positionen **[D]**. Vælg positionen **[R]**, hvis du vil bakke.
2. Slip bremsepedalen, og tråd forsigtigt på speederen med parkeringsbremsen aktiveret.
  - Sørg for, at indikatoren for parkeringsbremsen og bremsesystemet (rød) slukker.
  - **Parkeringsbremse** S. 591
  - **Hvis indikatoren for gearkassesystemet blinker samtidig med advarselsmeddelelsen** S. 758

## ■ Hill Start Assist-system

Hill Start Assist-systemet holder bremsen aktiveret kortvarigt for at hjælpe med at forhindre bilen i at rulle på skråninger, når du flytter foden fra bremsepedalen til speederen.

Sæt gearvælgeren i positionen **[D]**, **[B]** når bilen vender op ad bakke, eller i positionen **[R]**, når bilen vender ned ad bakke, og slip derefter bremsepedalen.

## ■ Afbrydelse af elsystemet

Du kan slukke for elsystemet, når bilen holder helt stille.

1. Tråd på bremsepedalen, og skift derefter til **[P]**.
  - Du må ikke slippe bremsepedalen, før du har bekræftet, at **[P]** vises på indikatoren for gearvælgerposition.
2. Tryk på **POWER** knappen.

## ►► Start på kørsel

Du kan også deaktivere parkeringsbremsen ved at trykke på kontakten til den elektroniske parkeringsbremse og samtidig træde bremsepedalen ned. Når bilen vender ned ad bakke, kan du sætte i gang mere jævnt ved at deaktivere den elektroniske parkeringsbremse end ved at træde på speederen.

I en hybridbil kan det være, at du ikke hører lyde og mærker vibrationer fra motoren, selv om køretøjet er klar til at køre. Det gør måske også, at du ikke er klar over, at du kan starte. Husk at kontrollere, om  indikatoren er tændt, før du begynder at køre.

## ►► Hill Start Assist-system

Det er ikke sikkert, at Hill Start Assist-systemet kan forhindre bilen i at rulle ned ad bakke på en meget stejl eller glat skråning, og det fungerer ikke på små skråninger.

Hill Start Assist-systemet erstatter ikke parkeringsbremsen.

Hill Start Assist-systemet fungerer, selv om VSA-systemet ikke er aktiveret.

## Sikkerhedsforanstaltninger ved kørsel

### ■ Retningslinjer for kørsel med terrængående køretøjer

Terrængående køretøjer har en betydeligt højere risiko for at rulle rundt end andre typer af køretøjer. Gør følgende for at undgå, at bilen vælter, eller at du mister kontrollen:

- Kør langsommere i sving, end du ville i en personbil.
- Undgå så vidt muligt skarpe sving og hurtige manøvrer.
- Foretag under ingen omstændigheder ændringer på din bil, der hæver dens tyngdepunkt.
- Kør ikke med tung bagage på taget.

### ■ I tåge

Sigtbarheden forringes, når det er tåget. Når du kører, skal du tænde for nærlyset selv i dagtimerne. Sæt farten ned, og brug midterstriberne, autoværn og baglygterne på forankørende biler til at navigere efter.

### ■ I kraftig blæst

Hvis en kraftig sidevind trækker i eller skubber til bilen under kørslen, skal du holde godt fast i rattet. Sænk langsomt kørehastigheden, og hold bilen midt på vejen. Vær forsigtig ved vindstød, især når bilen kører ud af en tunnel, når der køres på en bro, langs en flodbred eller gennem åbne områder som f.eks. et stenbrud, og når en stor lastbil passerer.

### ► Sikkerhedsforanstaltninger ved kørsel

**FORSIGTIG:** Kør ikke på veje, hvor der er dybt vand. Hvis du kører gennem dybt vand, vil det beskadige motoren og det elektriske udstyr, og bilen vil bryde sammen.

#### BEMÆRK / NOTE

Vælg ikke en skifteknop, samtidig med at du træder på speederen. Det kan ødelægge gearkassen.

#### BEMÆRK / NOTE

Hvis du gentagne gange drejer rattet ved ekstremt langsom hastighed eller holder rattet i venstre eller højre yderposition i længere tid, bliver systemet til elektrisk servostyring (EPS) varmt. Systemet går i beskyttelsestilstand, og dets ydeevne begrænses. Rattet bliver tungere og tungere at dreje. Når servosystemet er kølet af, genoprettes servostyringen. Gentagne manøvrer under disse forhold kan til sidst beskadige systemet.

Hvis strømtilstanden indstilles til TILBEHØR under kørsel, slukkes elsystemet, og al servokraft til styre- og bremsefunktionerne afbrydes, så det bliver svært at styre bilen.

Vælg ikke positionen **[N]** under kørsel, da du ellers vil miste regenerativ bremsekraft (og accelerationskraft).

## ■ I regnvej

Vejen er glat, når det regner. Undgå hårde opbremsninger, hurtig acceleration og pludselige ryk i rattet, og vær mere forsigtig under kørslen. Du vil muligvis kunne opleve akvaplaning, hvis du kører på en opkørt vej med vandpytter. Undgå kørsel i dybt vand og på oversvømmede veje. Dette kan beskadige motoren eller gearkassen og forårsage fejl i elektriske komponenter.

## ■ Andre sikkerhedsforanstaltninger

Ved et kraftigt sammenstød med noget neden under bilen skal du køre ind til siden et sikkert sted. Kontrollér undersiden af bilen for materielle skader samt væskelækager.

## » Sikkerhedsforanstaltninger ved kørsel

Undgå pludselig acceleration eller at give fuld gas de første 1.000 km, da det kan beskadige motoren eller gearkassen.

Undgå hårde opbremsninger de første 300 km, efter at du har købt din nye bil eller udskiftet bremseklodderne eller bremsekiverne, for at muliggøre korrekt indkøring.

## » Retningslinjer for kørsel med terrængående køretøjer

Hvis bilen ikke betjenes korrekt, kan det resultere i en kollision eller i, at bilen vælter.

» **Vigtige oplysninger om håndtering** s. 46

## » I regnvej

Vær forsigtig, hvis der er risiko for akvaplaning. Når du kører med høj hastighed på en vej, der er dækket af vand, opbygges et lag af vand mellem dækkene og vejbanen. Hvis dette sker, kan bilen ikke reagere på førerinput, f.eks. styring og bremsning.

Sænk hastigheden langsomt, når du øger decelerationshastigheden med decelerationsknappen på rattet. Hvis vejen er glat, kan pludselig regenerativ bremsning få dækkene til at skride.

## Gearkasse

---

### ■ Krybekørsel

Ligesom en almindelig benzindrevet bil med automatisk gearkasse har denne bil også krybeeffekt.

Bliv ved med at træde bremsepedalen helt ned, når bilen er standset.

### ■ Kickdown-funktion

Hvis du træder hurtigt på speederen, samtidig med at du kører op ad bakke, kan bilen begynde at reagere på samme måde som en bil med automatisk gearkasse og uventet sætte hastigheden op. Træd forsigtigt på speederen, især når vejbelægningen er våd og ved kørsel i sving.

## Gearskift

Skift gearposition efter kørselsbehov.

### ■ Gearskiftepositioner



#### **P** Parkering

Bruges ved parkering, eller før strømmen slås til eller fra.

#### **R** Bak

Bruges ved bakning.

#### **N** Frigear

Gearkassen er ikke låst.

#### **D/B** Drive/B Position

Hver gang du trykker på **D/B** knappen, skiftes der mellem Drive og **B** Position.

#### **Kørsel**

- Bruges ved normal kørsel.
- Decelerationsknappen på rattet kan bruges midlertidigt.
- Decelerationsknappen på rattet kan bruges, når **SPORT**-tilstanden er aktiveret.

#### **B** Position

- Bruges ved kørsel ned ad en lang bakke og til at øge regenerativ bremsning.
- Decelerationsknappen på rattet kan bruges.

### ⚠ Gearskift

## ⚠ ADVARSEL

Bilen kan risikere at rulle væk, hvis du forlader den uden at sikre dig, at parkeringsbremsen er aktiveret.

En bil, der ruller væk, kan medføre en ulykke og forårsage alvorlig personskade eller dødsfald.

Du skal altid have foden på bremsepedalen, indtil du har bekræftet, at **P** vises på indikatoren for gearvælgerposition.

Når højspændingsbatteriet er fuldt opladet, eller når højspændingsbatteriets temperatur er lav, kan regenerativ bremsning være mindre effektiv.

For at undgå defekt og utilsigtet indkobling:

- Undgå at spilde væske på eller i nærheden af skifteknapperne.
- Undgå at anbringe eller tabe genstande på eller i nærheden af skifteknapperne.
- Lad ikke passagerer eller børn betjene skifteknapperne.

Der høres en biplyd, og meddelelsen vises i førerinformationssystemet, når du træder speederen ned med gearvælgeren i **N**.

#### ⚠ Advarsels- og informationsmeddelelser i førerinformationssystemet S. 140

Sæt gearvælgeren i **D** eller **R** med bremsepedalen trådt ned.



■ **P** knap (parkering)

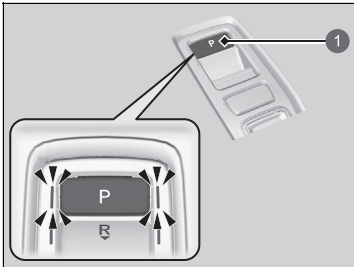

1 **P** knap

Gearvælgerpositionen skifter til **P**, når du trykker på **P** knappen, mens bilen holder parkeret med strømtilstanden indstillet til TIL. Indikatorerne på siderne af **P** knappen tændes.

⌘ Gearskift

Du kan undertiden opleve, at det tager længere tid end sædvanligt for bilen at begynde at køre, når du vælger **R**, slipper bremsepedalen og/eller træder på speederen. Dette kan ske, når højspændingsbatteriets opladningsniveau er meget lavt, og er ikke tegn på, at der noget galt med bilen.

## ■ Gearskiftebetjening

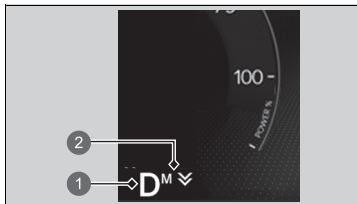

- 1 Indikator for gearvælgerposition (indikator for gearkassesystem)
- 2 Indikator for decelerationsknap på rattet

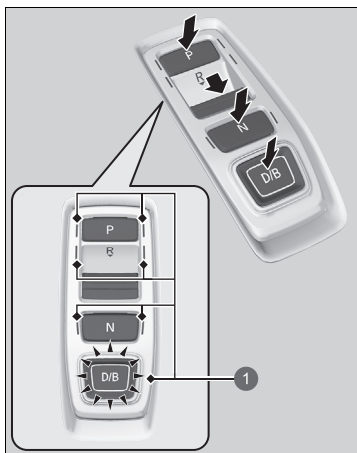

- 1 Indikator for skifteknop

**P**: Tryk på **P** knappen.

**R**: Tryk **R** knappen bagud.

**N**: Tryk på **N** knappen.

**D/B**: Tryk på **D/B** knappen.

Hver gang du trykker på knappen, skiftes der mellem Drive og **B** Position.

## » Gearskiftebetjening

### BEMÆRK / NOTE

Når du skifter fra positionen **D** til positionen **R** og omvendt, skal bilen holde helt stille, og du skal træde bremspedalen helt ned.

Hvis skifteknappen betjenes, før bilen holder helt stille, kan det beskadige gearkassen.

Ved skift til **P** skal du altid have foden på bremspedalen, indtil du har bekræftet, at **P** vises på indikatoren for gearvælgerposition.

Brug indikatoren for gearposition og indikatoren for gearvælgerposition til at kontrollere gearpositionen, før der vælges en skifteknop.

Hvis indikatoren for den aktuelt valgte gearvælgerposition eller alle indikatorer for gearvælgerposition blinker samtidig, er der et problem med gearkassen.

Undgå pludselig acceleration, og få gearkassen eftersat af en forhandler hurtigst muligt.

Bipperen lyder én gang, når du skifter til **R**.

» **Sådan tilpasses køretøjsindstillingerne**  
S. 370

Når du skifter gear ved ekstremt lave temperaturer (-30 °C), kan der opstå en mindre forsinkelse, før gearpositionen vises. Kontrollér altid, at gearpositionen er korrekt, inden kørslen påbegyndes.

### ■ Når førerdøren åbnes

Hvis du åbner førerdøren under følgende forhold, ændres gearvælgerpositionen automatisk til **P**.

- ▶ Hvis du skifter gearvælgerpositionen manuelt fra **P** med bremsepedalen trådt ned, vender gearvælgerpositionen automatisk tilbage til **P**, når du slipper bremsepedalen.
- Bilen holder stille med strømtilstanden indstillet til TIL eller bevæger sig med 2 km/t eller langsommere.
- Gearvælgeren er ikke i **P**.
- Sikkerhedsselen ved førersædet er ikke i brug.

### ■ Når strømtilstanden afbrydes

Hvis du afbryder elsystemet, mens bilen holder stille, og gearvælgeren ikke er i positionen **P**, ændres gearvælgerpositionen automatisk til **P**.

### ⌘ Når førerdøren åbnes

Systemet er udviklet til automatisk at skifte gearvælgerposition til **P** under de beskrevne betingelser, men af sikkerhedshensyn skal du altid vælge **P**, inden førerdøren åbnes.

Sørg for at parkere bilen et sikkert sted.

#### ➤ **Når den er standset** S. 601

Hvis du vil køre med bilen, efter at gearvælgerpositionen automatisk er ændret til **P** under de beskrevne betingelser, skal du lukke døren, spænde sikkerhedsselen, træde på bremsepedalen og derefter skifte gearvælgerposition.

Hvis du forlader bilen, skal du slukke for elsystemet og låse dørene.

### ■ Hvis du vil holde gearvælgeren i **N** (bilvasktilstand)

Med elsystemet tændt:

1. Træd på bremsepedalen, og hold den nede.
2. Vælg **N**.
3. Tryk på **POWER** knappen inden for 5 sekunder.  
Strømtilstanden skifter til TILBEHØR, og der vises en meddelelse i førerinformationssystemet.  
► Gearvælgeren forbliver i **N** med strømtilstanden indstillet til TILBEHØR i 15 minutter, hvorefter den automatisk skifter til **P**.

Manuelt skift til **P** annullerer strømtilstanden TILBEHØR. **P** indikatoren lyser, og strømtilstanden skifter til FRA.



### ⌘ Hvis du vil holde gearvælgeren i **N**

Bemærk, at gearkassen muligvis ikke forbliver i positionen **N**, mens en af følgende indikatorer er tændt:

- Indikator for elsystem
- Indikator for gearkassesystem
- Indikator for 12 V batteriladesystem

■ **Restriktioner for valg af gearvælgerposition**

Du vil under visse omstændigheder, som eventuelt kan føre til en kollision, ikke kunne vælge en bestemt gearvælgerposition.

Når gearvælgeren er i:	1. Under disse omstændigheder:	2. Hvis du forsøger at skifte til følgende:	3. Gearvælgerpositionen forbliver i/skifter til:	Sådan ændres gearvælgerpositionen
<b>P</b>	Bremsepedalen er ikke trådt ned. Speederen trædes ned.	Andre gearvælgerpositioner	<b>P</b>	Slip speederen, og tråd på bremsepedalen.
<b>N</b>	Bilen kører med lav hastighed, uden at der trædes på bremsepedalen. Bilen kører med lav hastighed med speederen trådt ned.		<b>N</b>	
<b>N</b> , <b>D</b> eller <b>B</b>	Bilen bevæger sig fremad.	<b>R</b>	<b>N</b>	Kør ind til siden et sikkert sted.
<b>R</b> eller <b>N</b>	Bilen bevæger sig bagud.	<b>D</b> eller <b>B</b>		
<b>R</b> , <b>N</b> , <b>D</b> eller <b>B</b>	Bilen bevæger sig.	<b>P</b>		
<b>P</b> eller <b>N</b>	 indikatoren tænder ikke.	En anden gearvælgerposition end <b>P</b> eller <b>N</b>	<b>P</b> eller <b>N</b>	Sørg for, at  indikatoren tænder.

## Decelerationsknap på rattet

Når du slipper speederen, kan du styre decelerationshastigheden uden at fjerne hænderne fra rattet. Vha. decelerationsknappen på rattet kan du sekventielt skifte mellem fire decelerationstrin.

Når du kører ned ad bakke, kan du bruge decelerationsknappen på rattet til at hjælpe med at opretholde decelerationshastigheden, hvilket gør det muligt at holde en sikker afstand til bilen foran.

### ►► Decelerationsknap på rattet

## **⚠ FORSIGTIG**

Hurtig øgning af decelerationshastigheden ved hurtige skift med decelerationsknappen på rattet kan få dækkene til at skride, hvilket kan resultere i en ulykke med personskaade eller dødsfald til følge.

Sørg altid for at opretholde en fornuftig decelerationshastighed.

## ■ Betjening af decelerationsknap på rattet

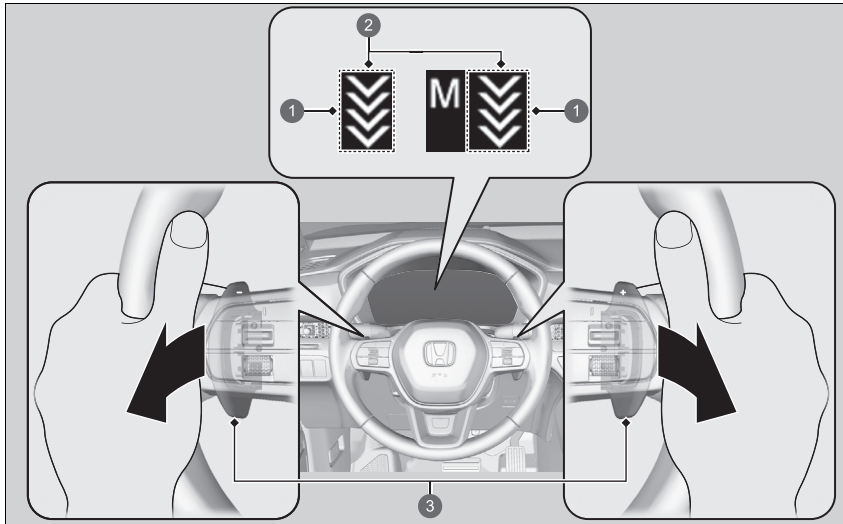

- ❶ Indikator for decelerationsknap på rattet
- ❷ Decelerationstrin
- ❸ Knap på rattet

## ▣ Decelerationsknap på rattet

I følgende situationer ændres trinnet måske ikke, og ikonet for trin blinker, selv om du trækker knappen tilbage. Decelerationstrinnet kan reduceres eller øges automatisk, når:

- Højspændingsbatteriet er fuldt opladet, eller dets temperatur er for lav eller høj.
- Kørehastigheden er over decelerationsområdet med **SPORT**-tilstand deaktiveret.
- Det er nødvendigt at beskytte hybridsystemet.

Du kan ikke bruge decelerationsknappen på rattet, når den aktive fartpilot med følgefunktion ved lav hastighed er aktiveret.

Hvis en af knapperne på rattet betjenes under kørsel, deaktiveres den aktive fartpilot med følgefunktion ved lav hastighed automatisk.

Hvis du trækker den højre og venstre knap på rattet tilbage samtidig, ændres decelerationstrinnet måske ikke.

■ **Når gearvælgeren er i positionen D**

Hvis du trækker knappen på rattet tilbage, øges decelerationshastigheden midlertidigt, og trinnet vises på måleren.

Decelerationsknappen på rattet deaktiveres automatisk, og indikatoren for decelerationsknappen på rattet forsvinder på måleren, når du kører med konstant hastighed eller sænker hastigheden næsten til standsning.

■ **Når gearvælgeren er i positionen D, og køretilstand er **SPORT****

Hvis du vælger **SPORT**-tilstanden, øges decelerationshastigheden, og trinnet og **M** vises.

Når du vil deaktivere decelerationsknappen på rattet, skal du skifte væk fra **SPORT**-tilstanden.

Når decelerationsknappen på rattet deaktiveres, forsvinder indikatoren for den på måleren.

■ **Når gearvælgeren er i positionen B**



Hvis du flytter gearvælgeren til B, øges decelerationshastigheden, og trinnet og **M** vises.

Når du vil deaktivere decelerationsknappen på rattet, skal du flytte gearvælgeren til positionen D og skifte væk fra **SPORT**-tilstanden. Når decelerationsknappen på rattet deaktiveres, forsvinder indikatoren for den på måleren.



### ■ Almindelige funktioner

Sådan vælger du de forskellige decelerationstrin:

- Træk  knappen (højre side) tilbage for at reducere decelerationstrinnet.
- Træk  knappen (venstre side) tilbage for at øge decelerationstrinnet.

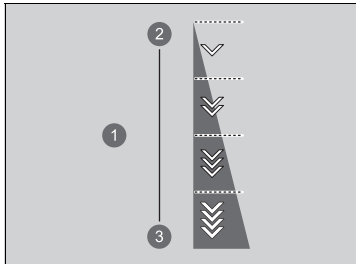

Hver gang du betjener knappen på rattet, skiftes der ét decelerationstrin.

- Decelerationstrinnet ændres måske ikke, hvis du holder knappen på rattet trukket tilbage.

- 1 Decelerationstrin
- 2 Reducere
- 3 Øge

## Akustisk køretøjsalarmsystem

---

Advarer fodgængere, når en bil drives udelukkende af elektricitet og nærmer sig med en hastighed på ca. 25 km/t eller derunder.

## Køretilstandskontakt

Du kan vælge mellem fem tilstande: **SPORT**, **NORMAL**, **ECON**, **SNE** og **BUGSERING** vha.

**DRIVE MODE** kontakten.

Den aktuelle tilstand vises i førerinformationssystemet, og den enkelte tilstand vises forskelligt.

### ☒ Køretilstandskontakt

Tilstanden kan muligvis ikke ændres under visse kørselsforhold.

Hvis der er en fejl i køretøjssystemet, vises følgende meddelelse også i førerinformationssystemet, og du kan ikke vælge en anden tilstand.



## ■ Valg af køretilstand

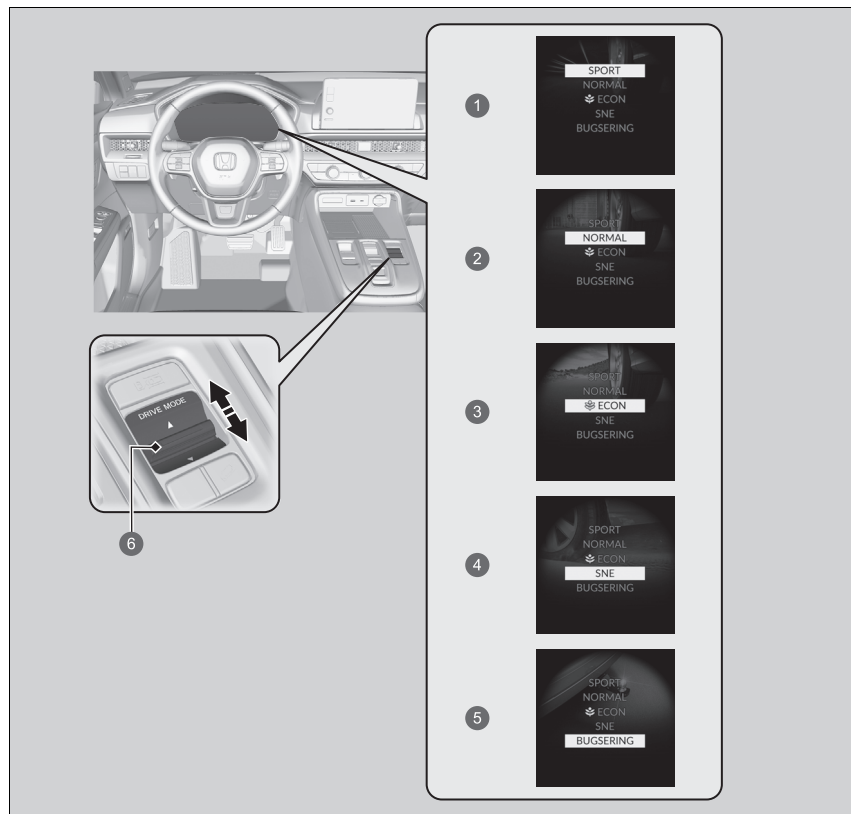

- ① **SPORT**-tilstand
- ② **NORMAL**-tilstand
- ③ **ECON**-tilstand
- ④ **SNE**-tilstand
- ⑤ **BUGSERING**-tilstand
- ⑥ **DRIVE MODE** kontakt

## ■ SPORT-tilstand

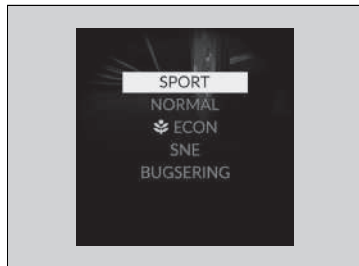

Forbedrer reaktionsevnen i forhold til førerens input.

## ■ NORMAL-tilstand

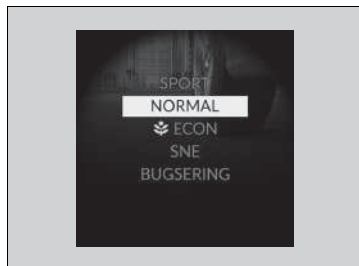

Optimerer balancen mellem manøvrering og komfort.

## ECON-tilstand

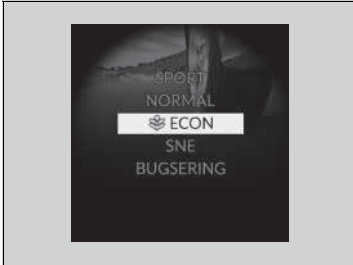

Gør det nemmere at køre brændstofbesparende.

## SNE-tilstand

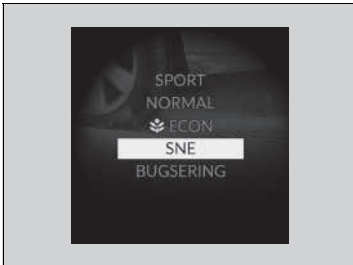

Maksimerer manøvredegtigheden på sneglatte veje gennem drivlinjeindstillingerne.

### »ECON-tilstand

I **ECON**-tilstand vil klimaanlægget være mindre effektivt og bilen langsommere til at accelerere.

### »SNE-tilstand

#### BEMÆRK / NOTE

**SNE**-tilstand giver dig ikke mulighed for at køre på sne- eller isglatte veje i alle situationer. **SNE**-tilstand har visse begrænsninger.

Ved kørsel på sne- eller isglatte veje skal bilen være udstyret med vinterdæk eller snekæder, hastigheden skal sættes ned, og der skal holdes passende afstand til forankørende.

► **Sneudstyr** S. 709

## ■ BUGSERING-tilstand

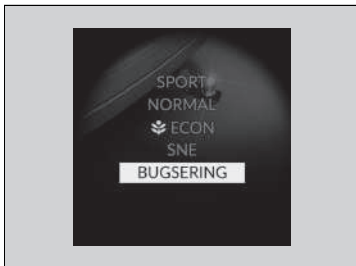

Optimerer balancen mellem køreegenskaber og komfort ved kørsel med anhænger.

## ■ Tilstand for næste opstart

Tilstanden for næste opstart gemmes i henhold til følgende skema.

Hver nøglefri fjernbetjening har sin egen tilstand gemt.

Sidste tilstand	Næste tilstand
SPORT, NORMAL, SNE eller BUGSERING	NORMAL
ECON	ECON

## ▣ BUGSERING-tilstand

I **BUGSERING**-tilstand er nogle af funktionerne i Honda SENSING 360 slået fra.

▣ **Honda SENSING 360** S. 479

Når køretilstanden **BUGSERING**-tilstand er valgt, fungerer bremseassistenten ved lav fart og det bageste parkeringssensorsystem ikke, når der bakkes.

▣ **Bremseassistent ved lav fart** S. 498

▣ **Parkeringssensorsystem** S. 603

Se følgende for at få flere oplysninger om bugsering.

▣ **Kørsel med anhænger** S. 420



## Adaptivt støddæmpersystem

---

Regulerer konstant bilens forreste og bageste støddæmpere i forhold til de aktuelle vejforhold, kørehastigheden og styretøjet.

Du kan ændre styreegenskaberne ved at slå **SPORT**-tilstand til.

📄 **Køretilstandskontakt** S. 445

## Hill Descent Control-system

Ved kørsel ned ad bakke, hvor motorbremsning ikke er nok til at sænke kørehastigheden, hjælper dette system med at opretholde en konstant hastighed, uden at du skal træde på bremsepedalen.

### ■ Driftsbetingelser for Hill Descent Control

Systemet fungerer under følgende forhold.

- Kørsel med en hastighed på ca. 3-20 km/t.
- Kørsel ned ad bakke.
- Speederen og bremsepedalen trædes ikke ned.

### ■ Visning i førerinformationssystemet

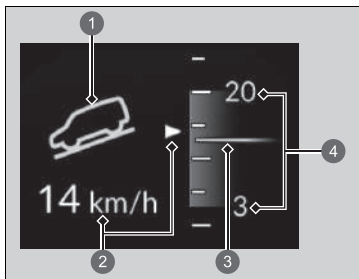

- 1 Driftsstatus for systemet
  - Grøn: Aktiveret
  - Hvid: Standby
- 2 Visning af kørehastighed
  - Hvid: Indstillet hastighed
  - Grå: Aktuel hastighed
  - Blinker, når kørehastigheden er over driftshastigheden.
- 3 Aktuel hastighed
- 4 Driftsområde for indstillet hastighed

### » Hill Descent Control-system

## ⚠ ADVARSEL

Hill Descent Control kan ikke opretholde en konstant kørehastighed i alle situationer.

Ved kørsel ned ad en meget stejl bakke eller på glatte vejbaner er bilen muligvis ikke i stand til at opretholde kørehastigheden, hvilket kan føre til en kollision og medfølgende alvorlig personskade eller dødsfald.

Hill Descent Control er ikke beregnet til at udvide grænserne for bilens ydeevne, og derfor skal føreren altid være opmærksom på vejbanens tilstand og køre sikkert.

Stoplygterne tændes automatisk, når systemet er i drift.

Systemet fungerer muligvis ikke ved kørsel ned ad en skråning med svag hældning. Kontrollér indikatoren for Hill Descent Control-systemet for at se, om systemet er i brug.

Systemet kan blive aktiveret, selv når der ikke køres ned ad bakke, f.eks. når bilen hælder ved kørsel på ujævne underlag.

## ■ Sådan anvendes Hill Descent Control



- 1 Indikator for Hill Descent Control-system
- 2  knap (Hill Descent Control)

### ■ Sådan slår du systemet til

Når kørehastigheden er under ca. 20 km/t, skal du trykke på  knappen for at slå systemet til.

- Systemet skifter til standbytilstand, og indikatoren for Hill Descent Control-systemet (hvid) tændes.

Når alle driftsbetingelserne er opfyldt, aktiveres systemet, og bilen begynder at opretholde kørehastigheden ved kørsel ned ad bakke.

- Indikatoren for Hill Descent Control-systemet (grøn) tændes, når systemet er i brug.

### ■ Sådan reguleres den indstillede hastighed

Træd på speederen eller bremsepedalen for at justere kørehastigheden inden for driftsområdet. Den hastighed, du slipper speederen eller bremsepedalen ved, bliver den indstillede hastighed.

### ■ Sådan slås systemet fra

Tryk på  knappen for at slå systemet fra.

## ► Sådan anvendes Hill Descent Control

Hvis systemet bruges gentagne gange i længere tid, kan det gøre, at bremserne varmes op, og at systemet midlertidigt skifter til standbytilstand.

Hill Descent Control deaktiveres, hver gang du slår systemet til, også selv om det var aktiveret, sidste gang du kørte i bilen.

Pedalene kan vibrere, eller du kan høre, at systemet arbejder, når det anvendes.

## ► Sådan slås systemet fra



Når kørehastigheden er ca. 60 km/t eller derover, slås systemet automatisk fra.

## Justerbar fartbegrænser

Med dette system kan du indstille en maksimal hastighed, der ikke kan overstiges, selv om du træder på speederen.

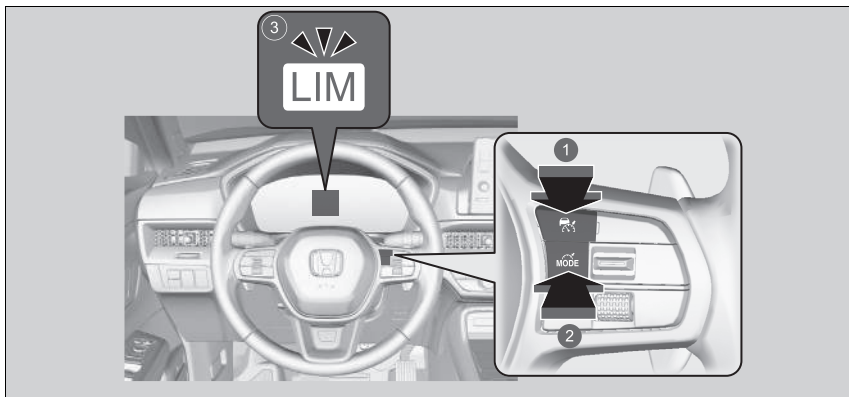
Bilens hastighedsgrænse kan indstilles fra ca. 30 km/t til ca. 250 km/t.



- 1 Tryk på  knappen på rattet.
- 2 Hvis en anden indikator tændes, skal du trykke på  knappen for at skifte til den justerbare fartbegrænser.
- 3 **Indikatoren for den justerbare fartbegrænser (hvid) lyser på måleren.**  
Den justerbare fartbegrænser er klar til brug.

### ► Justerbar fartbegrænser

#### ⚠ ADVARSEL

Den justerbare fartbegrænser har visse begrænsninger.  
Det er altid dit eget ansvar at justere kørehastigheden for at overholde den faktiske hastighedsgrænse samt betjene bilen sikkert.

#### ⚠ ADVARSEL

Du må ikke træde på speederen mere end nødvendigt.  
Sørg for, at speederpositionen er korrekt i forhold til kørehastigheden.

Den justerbare fartbegrænser kan muligvis ikke opretholde den indstillede hastighedsgrænse ved kørsel ned ad bakke; dette gælder især, hvis du kører med tung bagage eller med en anhænger. Hvis det sker, skal du tage farten af ved at træde på bremsen.

Når den justerbare fartbegrænser ikke benyttes:  
Den justerbare fartbegrænser slås fra ved at trykke på  knappen.

Du kan ikke bruge den justerbare fartbegrænser og nedenstående systemer samtidig.

- Aktiv fartpilot med følgefunktion ved lav hastighed
- Intelligent fartbegrænser

## ■ Sådan indstilles hastighedsgrænsen

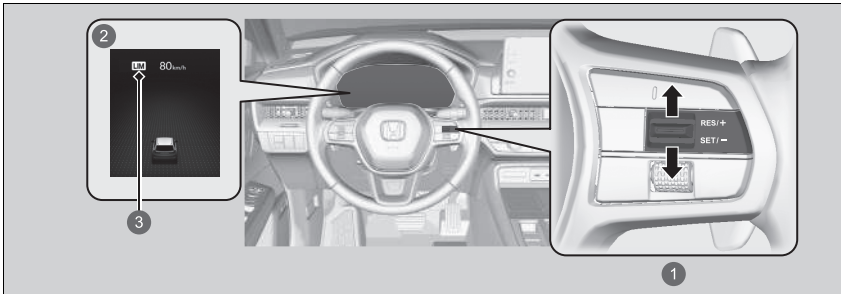

❶ **RES/+ / SET/-** kontakt

Op eller ned

❷ Lyser, når den justerbare fartbegrænser indstilles.

❸ Indikator for justerbar fartbegrænser (grøn)

- Tryk **RES/+ / SET/-** kontakten op eller ned, når du når den ønskede hastighed. Så snart du slipper kontakten, indlæses hastighedsgrænsen, og den justerbare fartbegrænser indstilles. Hastighedsgrænsen vises.
- Du kan indstille den tidligere indstillede hastighedsgrænse ved at trykke **RES/+ / SET/-** kontakten op.

## ►► Sådan indstilles hastighedsgrænsen

Hvis du indstiller hastighedsgrænsen, mens du kører langsommere end 30 km/t, indstilles hastighedsgrænsen til 30 km/t.

Den justerbare fartbegrænser indstilles til den aktuelle hastighed, hvis den er højere end den tidligere indstillede hastighedsgrænse, når du trykker **RES/+ / SET/-** kontakten op.

Du kan skifte de viste indstillede hastighedsmålinger mellem km/t og mph i førerinformationssystemet eller på audio-/informationsskærmen.

► **Hastigheds-/distanceenheder** S. 181

► **Sådan tilpasses køretøjsindstillingerne**  
S. 370

## ■ Sådan indstilles hastighedsgrænsen

Øg eller reducer hastighedsgrænsen vha. **RES/+SET/-** kontakten på rattet.

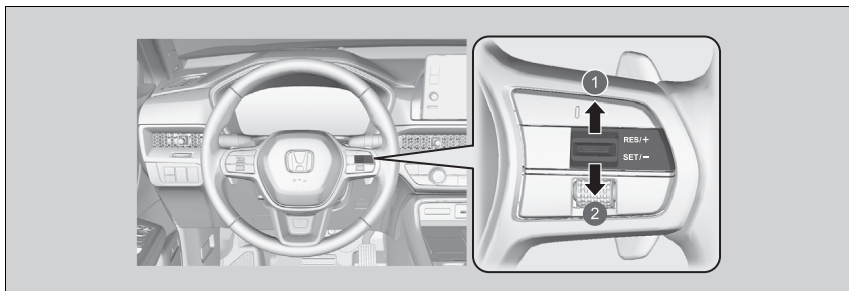

- 1 Sådan øger du hastigheden
- 2 Sådan reducerer du hastigheden

- Hver gang du trykker **RES/+SET/-** kontakten op eller ned, hhv. øges eller reduceres hastighedsgrænsen med 1 km/t.
- Hvis du holder **RES/+SET/-** kontakten inde, øges eller reduceres hastighedsgrænsen med 10 km/t hvert halve sekund, indtil systemets grænse er nået.
- Bilen vil muligvis accelerere eller decelerere, indtil den indstillede hastighed er nået.

## ■ Kortvarig overskridelse af hastighedsgrænsen

Hastighedsgrænsen kan overskrides ved at træde speederen i bund.

- ▶ Den viste hastighedsgrænse blinker.
- ▶ Der høres en biplyd, når hastighedsgrænsen overskrides.

## ☒ Kortvarig overskridelse af hastighedsgrænsen

Der høres en biplyd, når kørehastigheden overstiger den indstillede hastighedsgrænse, og speederen trædes i bund.

Den justerbare fartbegrænser genoptager sin funktion, når kørehastigheden igen er under den indstillede hastighedsgrænse.

## ■ Sådan annullerer du dit valg

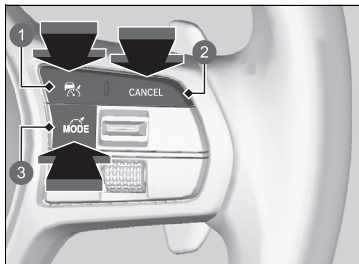

- 1 knap
- 2 **CANCEL** knap
- 3 knap

For at slå den justerbare fartbegrænser fra skal du gøre et af følgende:

- Tryk på **CANCEL** knappen.
- Tryk på knappen.
- Tryk på knappen.

## ►► Sådan annullerer du dit valg

Den justerbare fartbegrænser skifter til den aktive fartpilot med følgefunktion ved lav hastighed eller den intelligente fartbegrænser, hvis der trykkes på knappen.

Sådan går du tilbage til den tidligere indstillede hastighed: Tryk på **CANCEL** knappen for at få vist den tidligere indstillede hastighed (med gråt), og tryk **RES/+ / SET/-** kontakten op for at genoptage den tidligere indstillede hastighed.

Hvis du kører med en hastighed, der er højere end den tidligere indstillede hastighed (med gråt), indstilles den justerbare fartbegrænser til den aktuelle hastighed ved at trykke **RES/+ / SET/-** kontakten op.

Hvis du trykker **RES/+ / SET/-** kontakten op, mens der ikke vises en tidligere indstillet hastighed (med gråt), indstilles hastigheden til bilens aktuelle hastighed.

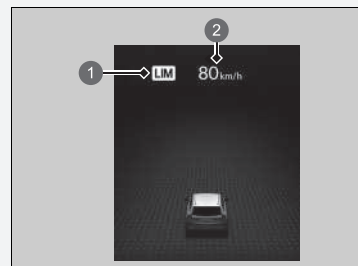

- 1 Indikator for justerbar fartbegrænser (hvid)
- 2 Tidligere indstillet hastighed (med gråt)



►► Sådan annullerer du dit valg

Hvis der er et problem med systemet under brug af den justerbare fartbegrænser, høres der en biplyd, og **OFF** vises. Den justerbare fartbegrænser slås fra.

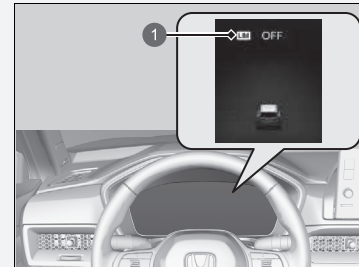

- 1 Indikator for justerbar fartbegrænser (hvid)

## Intelligent fartbegrænser

Indstiller automatisk den hastighedsgrænse, som registreres af systemet til registrering af trafikskilte. Desuden kan hastighedsgrænsen ikke overskrides, selv om du træder på speederen. Hvis du træder speederen i bund, kan hastighedsgrænsen dog godt overskrides.

➤ **System til registrering af trafikskilte** S. 578

### Intelligent fartbegrænser

## ⚠ ADVARSEL

Den intelligente fartbegrænser har visse begrænsninger. Den intelligente fartbegrænser kan indstille sig selv til en højere eller lavere hastighed end den aktuelle hastighedsgrænse eller vil muligvis ikke fungere, hvis systemet til registrering af trafikskilte ikke fungerer korrekt, eller der ikke er nogen hastighedsbegrænsningsskilte. Det er altid dit eget ansvar at justere hastigheden for at overholde den faktiske hastighedsgrænse samt betjene bilen sikkert.

Så længe speederen trædes ned, vil bilen blive ved med at accelerere, indtil den når den hastighed, som registreres af systemet til registrering af trafikskilte.

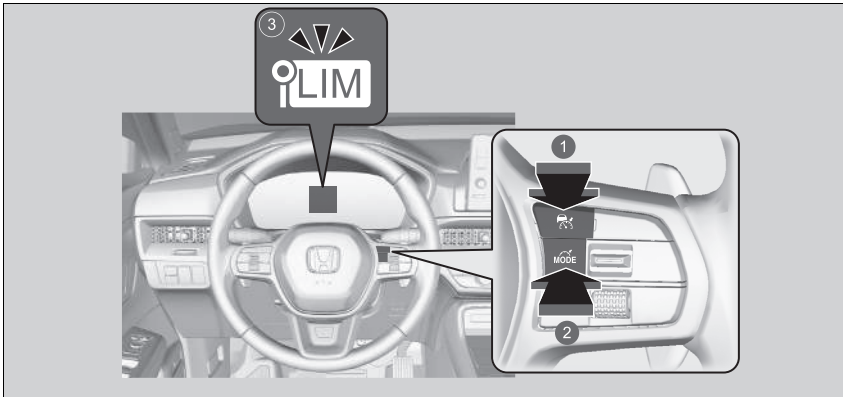

- 1 Tryk på knappen på rattet.
- 2 Hvis en anden indikator tændes, skal du trykke på knappen for at skifte til den intelligente fartbegrænser.
- 3 **Indikatoren for den intelligente fartbegrænser (hvid) lyser på måleren.**  
Den intelligente fartbegrænser er klar til brug.

### ► Intelligent fartbegrænser

Systemet er udviklet til at registrere trafikskilte, der overholder standarderne i Wien-konventionen. Det er ikke sikkert, at alle trafikskilte registreres, men ingen trafikskilte, der står i vejkanterne, må ignoreres. Systemet fungerer ikke på de angivne trafikskilte i alle de lande, du rejser i, eller i alle situationer.

#### ► System til registrering af trafikskilte S. 578

Hvis den intelligente fartbegrænser er indstillet til den forkerte hastighedsgrænse, kan du prøve at gøre et af følgende:

Sådan annullerer du dit valg

- Tryk på **CANCEL** knappen.
  - Tryk på knappen.
  - Tryk på knappen.
- Sådan overskrider du hastighedsgrænsen midlertidigt
- Træd speederen helt i bund.

Den intelligente fartbegrænser kan muligvis ikke opretholde den indstillede hastighedsgrænse ved kørsel ned ad bakke; dette gælder især, hvis du kører med tung bagage eller med en anhænger. Hvis det sker, skal du tage farten af ved at træde på bremsen.

Når du ikke bruger den intelligente fartbegrænser, skal du deaktivere den ved at trykke på knappen.

Du kan ikke bruge den intelligente fartbegrænser og den aktive fartpilot med følgefunktion ved lav hastighed eller den justerbare fartbegrænser samtidig.

## ■ Sådan indstilles hastighedsgrænsen

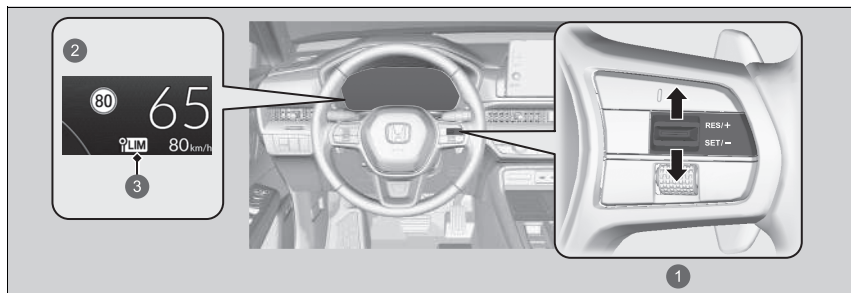

- 1 **RES/+ / SET/-** kontakt  
Op eller ned
  - 2 Lyser, når den intelligente fartbegrænser er indstillet til den hastighedsgrænse, som registreres af systemet til registrering af trafikskilte.
  - 3 Indikator for intelligent fartbegrænser (grøn)
- I det øjeblik du slipper kontakten, indstilles den intelligente fartbegrænser til den hastighedsgrænse, som registreres af systemet til registrering af trafikskilte. Hastighedsgrænsen vises.

## ► Intelligent fartbegrænser

Brug ikke den intelligente fartbegrænser på steder med en anden måleenhed end den, der benyttes af den intelligente fartbegrænser.

Skift visningen af den indstillede kørehastighed til samme måleenhed, som benyttes dér, hvor du kører.

► **Hastigheds-/distanceenheder** S. 181

► **Sådan tilpasses køretøjsindstillingerne**  
S. 370

## ► Sådan indstilles hastighedsgrænsen

Hvis du indstiller den intelligente fartbegrænser, når hastighedsgrænsen, som registreres af systemet til registrering af trafikskilte, er mindre end 30 km/t, vil hastighedsbegrænsningsfunktionen muligvis blive sat på pause.

Hvis kørehastigheden er højere end den hastighedsgrænse, som registreres af systemet til registrering af trafikskilte, decelererer bilen langsomt til hastighedsgrænsen eller derunder. Om nødvendigt skal du tage farten af ved at træde på bremsepedalen.

■ **Når systemet til registrering af trafikskilte registrerer det nye hastighedsbegrænsningskilt**

Den intelligente fartbegrænser indstilles til den nye hastighedsgrænse, som registreres af systemet til registrering af trafikskilte.

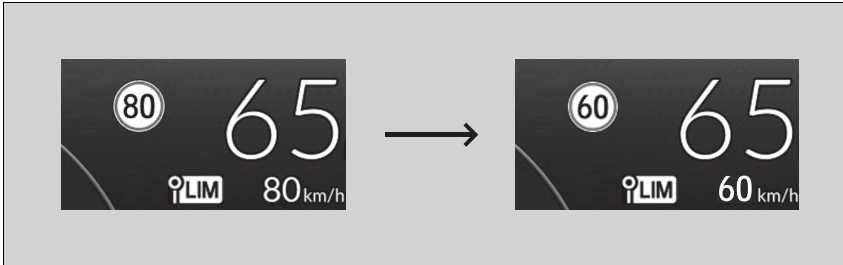

■ **Hastighedsbegrænsningsfunktionen vil muligvis blive sat på pause, hvis der ikke er noget hastighedsbegrænsningskilt på skærmen for systemet til registrering af trafikskilte, når:**

- Punktet, hvor den pågældende hastighedsbegrænsning ikke længere gælder, eller andre angivne grænser registreres.
- Bilen kører ind på/forlader en motorvej.
- Du aktiverer afviserblinket for at skifte køreretning i et vejkryds.

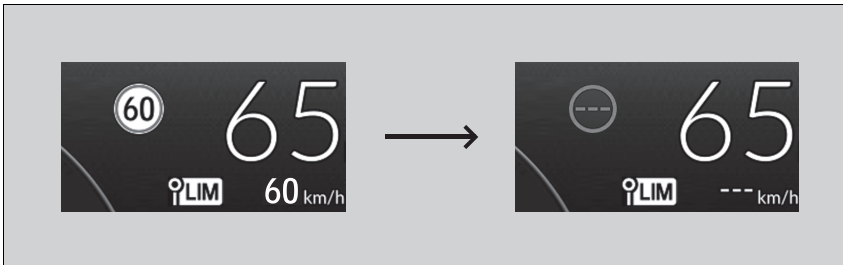

►► Sådan indstilles hastighedsgrænsen

Den intelligente fartbegrænser vil muligvis også blive sat på pause, hvis systemet til registrering af trafikskilte kun registrerer ekstra hastighedsbegrænsningskilt.

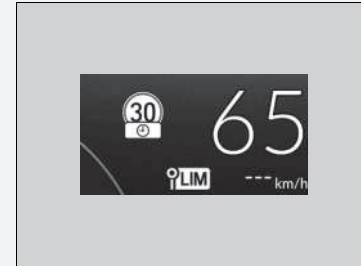

- Hvis systemet til registrering af trafikskilte registrerer hastighedsbegrænsningsskiltet, mens den intelligente fartbegrænser er sat på pause

Hastighedsbegrænsningsfunktionen genaktiveres automatisk.

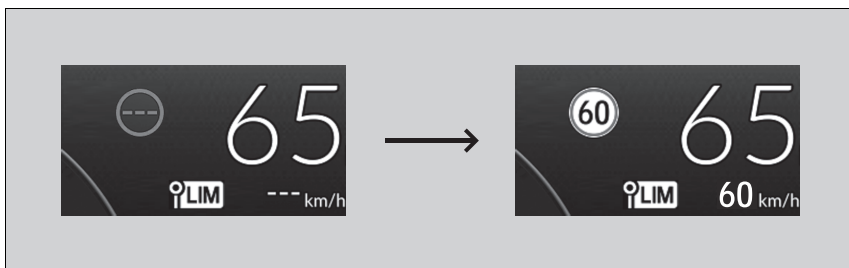

## ■ Kortvarig overskridelse af hastighedsgrænsen

Hastighedsgrænsen kan overskrides ved at træde speederen i bund.

- Den viste hastighedsgrænse blinker.
- Der høres en biplyd, når hastighedsgrænsen overskrides.

## ■ Sådan annullerer du dit valg

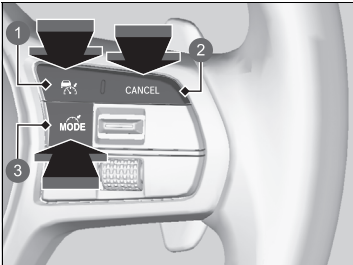

- 1 knap
- 2 **CANCEL** knap
- 3 knap

For at deaktivere den intelligente fartbegrænser skal du gøre et af følgende:

- Tryk på **CANCEL** knappen.
- Tryk på knappen.
- Tryk på knappen.

## ► Kortvarig overskridelse af hastighedsgrænsen

Der høres en biplyd, når kørehastigheden overstiger den indstillede hastighedsgrænse, og speederen trædes i bund.

Den intelligente fartbegrænser genoptager sin funktion, når kørehastigheden igen er under den indstillede hastighedsgrænse.

## ► Sådan annullerer du dit valg

Den intelligente fartbegrænser skifter til den aktive fartpilot med følgefunktion ved lav hastighed eller den justerbare fartbegrænser, hvis der trykkes på knappen.

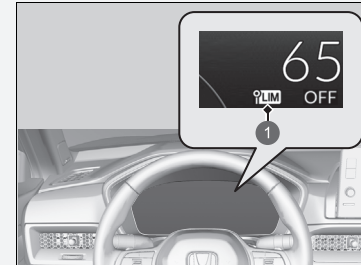

- 1 Indikator for intelligent fartbegrænser (hvid)

Hvis der er et problem med systemet eller systemet til registrering af trafikskilte under brug af den intelligente fartbegrænser, høres der en biplyd, og **OFF** vises. Den intelligente fartbegrænser deaktiveres.

► **System til registrering af trafikskilte** s. 578

## VSA-system

VSA-systemet bidrager til at stabilisere bilen i skarpe sving, hvis bilen drejer mere eller mindre skarpt end tilsigtet. VSA-systemet bidrager også til at bevare vejgrebet på glatte kørebaner. Dette sker ved, at systemet regulerer benzinmotorens og elmotorens effekt og bremses hjul selektivt.

### Betjening af VSA-system

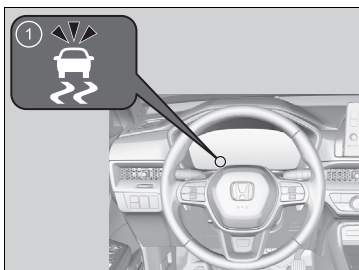

1 Indikator for VSA-system

Når VSA-systemet er aktiveret, vil du muligvis bemærke, at benzinmotoren og elmotoren ikke reagerer på speederen. Du vil muligvis også bemærke støj fra hydraulikbremssystemet. Du vil også se indikatoren blinke.

### VSA-system

VSA-systemet fungerer muligvis ikke korrekt, hvis der monteres dæk af forskellig type og størrelse. Sørg for at bruge dæk af samme type og størrelse, og kontroller, at dæktrykket er korrekt.

Hvis VSA-indikatoren tændes og bliver ved med at lyse under kørsel, er der muligvis et problem med systemet. Det er ikke sikkert, at det påvirker normal kørsel, men få alligevel bilen efterset af en forhandler med det samme.

VSA-systemet kan ikke forbedre stabiliteten i alle køresituationer og styrer ikke hele bremsesystemet. Du skal stadig køre og foretage skarpe sving ved hastigheder, der er forsvarlige og tilpasset de givne forhold, og du skal altid holde en tilstrækkelig sikkerhedsafstand.

VSA-systemets hovedfunktion er også almindeligt kendt som elektronisk stabilitetskontrol (ESC). Systemet omfatter også en styreenhed til antispind-system.

Indikatorerne for VSA-system, bremsesystem (gul), aktiv fartpilot med følgefunktion ved lav hastighed, lavt dæktryk/dæktrykadvarselssystem, kollisionbegrænsende bremsesystem, udvidet vognbaneassistent samt sikkerhedshjælp kan begynde at lyse gult, samtidig med at der vises en meddelelse på måleren, når du indstiller strømtilstanden til TIL efter gentilslutning af 12 V batteriet. Kør en kort tur med mere end 20 km/t. De enkelte indikatorer skal slukke. Hvis nogen af dem ikke slukker, skal bilen efterses af en forhandler.



## ■ Aktivering og deaktivering af VSA-systemet

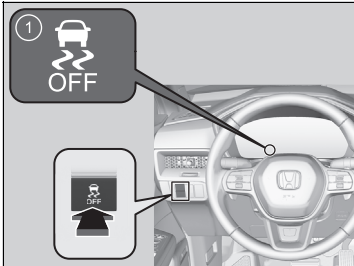

- 1 Indikator for VSA-system deaktiveret

Denne knap er placeret på instrumentpanelet i førersiden. For delvist at deaktivere VSA-systemets funktioner skal du trykke på knappen og holde den inde, indtil du hører et bip.

Bilen vil kunne bremse og dreje som normalt, men antispind-funktionen vil være mindre effektiv.

VSA-systemets funktioner genetableres ved at trykke på  afbryderknappen til VSA-systemet og holde den inde, indtil du hører et bip.

VSA-systemet aktiveres, hver gang du aktiverer elsystemet, også selv om du deaktiverede systemet, sidste gang du kørte i bilen.

## ► VSA-system

I visse usædvanlige situationer, når f.eks. bilen sidder fast i mudder eller sne, kan det være lettere at få den fri med VSA-systemet midlertidigt deaktiveret.

Når der trykkes på  knappen, bliver vejgrebsfunktionen mindre effektiv. Dette giver hjulene mulighed for at dreje mere frit ved lav hastighed. Du bør kun forsøge at få bilen fri med VSA-systemet deaktiveret, hvis du ikke kan få den fri med VSA-systemet aktiveret.

Så snart bilen er kommet fri, skal du aktivere VSA-systemet igen. Det anbefales ikke at køre bilen med VSA-systemet deaktiveret.

Når VSA-systemet er deaktiveret, er Trailer Stability Assist også deaktiveret.

 **Trailer Stability Assist** S. 423

Du vil muligvis høre en motorlyd fra motorrummet, mens systemkontrollen udføres umiddelbart efter aktivering af elsystemet eller under kørslen. Dette er helt normalt.

## Manøvreringsassistent

Bremser let på for- og baghjul efter behov, når du drejer på rattet, og bidrager til bilens stabilitet og ydeevne i et sving.

### Manøvreringsassistent

Manøvreringsassistenten kan ikke øge stabiliteten i alle situationer under kørsel. Du skal stadig køre og foretage skarpe sving ved hastigheder, der er forsvarlige og tilpasset de givne forhold, og du skal altid holde en tilstrækkelig sikkerhedsafstand.

Når indikatoren for VSA-systemet tændes og bliver ved med at lyse under kørsel, aktiveres manøvreringsassistenten ikke.

Du vil muligvis høre en lyd fra motorrummet, mens manøvreringsassistenten aktiveres. Dette er helt normalt.

## Dæktrykadvarselssystem

I stedet for direkte at måle trykket i hvert dæk overvåger og sammenligner dæktrykadvarselssystemet på denne bil rulleradius og rotationsegenskaber for alle hjul og dæk, mens du kører, for at fastslå, om dæktrykket er for lavt i et eller flere dæk.

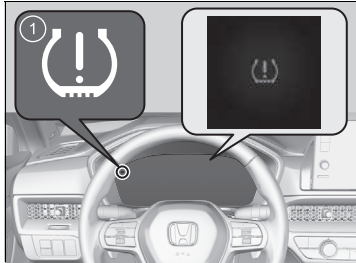

1 Indikator for lavt dæktryk/dæktrykadvarselssystem

Hvis det er tilfældet, tændes indikatoren for lavt dæktryk/dæktrykadvarselssystem, og der vises en meddelelse på måleren.

### Dæktrykadvarselssystem: Kalibrering

Du skal kalibrere dæktrykadvarselssystemet, hver gang du:

- Justerer trykket i et eller flere dæk.
- Flytter rundt på dækkene.
- Udskifter et eller flere dæk.

Inden du kalibrerer dæktrykadvarselssystemet, skal du:

- Kalibrere dæktrykket for alle fire dæk, mens de er kolde.

► **Kontrol af dæk** S. 705

Kontrollér, at:

- Bilen er helt stoppet.
- Gearvælgeren er i **P**.
- Strømtilstanden er indstillet til TIL.

### ► Dæktrykadvarselssystem

Systemet overvåger ikke dækkene, når du kører ved lav hastighed.

Forhold som f.eks. lave udetemperaturer og højden over havets overflade påvirker dæktrykket direkte og kan udløse indikatoren for lavt dæktryk/dæktrykadvarselssystem, så den tændes.

Hvis dæktrykket kontrolleres eller dækket pumpes op i:

- varmt vejr, kan dæktrykket blive for lavt i koldere vejr.
- koldt vejr, kan dæktrykket blive for højt i varmere vejr.

Indikatoren for lavt dæktryk/dæktrykadvarselssystem tændes ikke, når dæktrykket er for højt.

Dæktrykadvarselssystemet fungerer muligvis ikke korrekt, hvis der monteres dæk af forskellig type og størrelse. Sørg for at bruge dæk af samme type og størrelse.

► **Kontrol og udskiftning af dæk** S. 705

Indikatorerne for VSA-system, bremsesystem (gul), aktiv fartpilot med følgefunktion ved lav hastighed, lavt dæktryk/dæktrykadvarselssystem, kollisionsbegrænsende bremsesystem, udvidet vognbaneassistent samt sikkerhedshjælp kan begynde at lyse gul, samtidig med at der vises en meddelelse på måleren, når du indstiller strømtilstanden til TIL efter gentilslutning af 12 V batteriet. Kør en kort tur med mere end 20 km/t. De enkelte indikatorer skal slukke. Hvis nogen af dem ikke slukker, skal bilen efterses af en forhandler.



Når du kalibrerer dæktrykadvarselssystemet, skal du gøre følgende.

► **Grundlæggende betjening** S. 295

1. Indstil strømtilstanden til TIL.
  2. Tryk på knappen.
  3. Vælg **Bilens indstillinger**.
  4. Vælg **Kalibrering af dæktrykadvarselssystem**.
  5. Vælg **Initialisér** eller **Annuller**.
- Hvis meddelelsen **Kalibrering kunne ikke startes** vises, gentages trin 5.
  - Kalibreringsprocessen slutter automatisk.

►► **Dæktrykadvarselssystem**

Indikatoren for lavt dæktryk/dæktrykadvarselssystem kan tændes med en forsinkelse eller tændes muligvis slet ikke, hvis:

- Bilen accelereres/nedbremses hurtigt, eller rattet drejes hurtigt.
- Du kører på tilsneede eller glatte veje.
- Der anvendes snekæder.

Indikatoren for lavt dæktryk/dæktrykadvarselssystem kan tændes under følgende forhold:

- Der er en tungere og uens belastning på dækkene som f.eks. ved kørsel med anhænger, end det var tilfældet ved kalibrering.
- Der anvendes snekæder.

►► **Dæktrykadvarselssystem: Kalibrering**

Kalibreringsprocessen kræver ca. 30 minutters samlet kørsel ved en hastighed på mellem 40 og 100 km/t. Hvis strømtilstanden er indstillet til TIL under denne proces, og bilen ikke kører inden for 45 sekunder, vil du muligvis opleve, at indikatoren for lavt dæktryk/dæktrykadvarselssystemet tændes kortvarigt. Det er normalt og angiver, at kalibreringsprocessen endnu ikke er fuldført.

Hvis der er monteret snekæder, skal de fjernes, inden dæktrykadvarselssystemet kalibreres.

Hvis indikatoren for lavt dæktryk/dæktrykadvarselssystemet tændes, selv om der er monteret almindelige dæk, der er pumpet op til det korrekte tryk, skal du få bilen eftersat af en forhandler.

Vi anbefaler, at dæk udskiftes med samme mærke, model og størrelse som de originale dæk. Bed en forhandler om oplysninger.

## Blindvinkelassistent

Når systemet registrerer køretøjer, der nærmer sig bagfra i tilstødende vognbaner, tændes den relevante indikator for at hjælpe dig, når du skifter vognbane.

### ■ Sådan virker systemet

Systemet aktiveres, når bilen kører fremad med ca. 20 km/t eller derover.

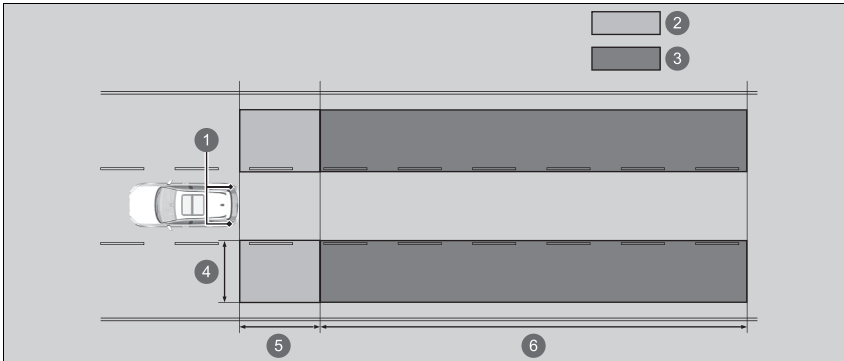

1 Radarsensorer: Under bagkofangerens hjørner

2 Advarselszone 1

3 Advarselszone 2

Advarselszoneområde

4 Ca. 0,5-3 m fra bilens side.

5 Ca. 3 m fra bagkofangeren.

6 Ca. 3-50 m bag bagkofangeren. (Jo hurtigere det køretøj, der nærmer sig, kører, jo længere væk registreres det.)

### Blindvinkelassistent

#### Vigtig sikkerhedspåmindelse

Ligesom alle andre hjælpesystemer har blindvinkelassistenten sine begrænsninger. Kig altid i spejlene, til højre og venstre for bilen og bag dig efter andre biler, før du skifter vognbane. Det kan resultere i en kollision, hvis du stoler for meget på blindvinkelassistenten.

Få bilen efterset af en forhandler i følgende situationer:

- Bagkofangeren eller området omkring radarsensorerne får et kraftigt stød.
- Indikatoren tændes ikke, selv om der skulle være registreret et køretøj i advarselszonen.
- Bagkofangeren eller eventuelle systemkomponenter skal repareres.

For korrekt brug af blindvinkelassistenten:

- Hold altid bagkofangeren og området omkring radarsensorerne rene.
- Dæk ikke området ved bagkofangerens hjørner med mærkater eller klistermærker af nogen art.

### ■ Når systemet registrerer et køretøj

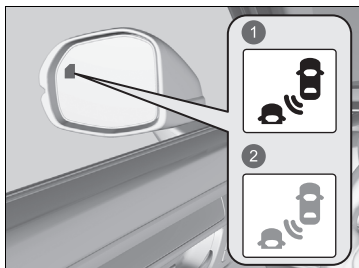

- 1 Tændes
- 2 Blinker

Indikator for kollisionsbegrænsende vognbaneskiftassistent: Placeret på det udvendige bakspejl i begge sider.

#### Tændes, når:

- Et køretøj nærmer sig bagfra for at overhale dig med en hastighedsforskel på højst ca. 50 km/t.
- Du passerer et køretøj med en hastighedsforskel på højst ca. 14 km/t.

#### Blinker og bipper, når:

Du bruger kontaktarmen til afviserblinket til at signalere et retningsskift i retning af det registrerede køretøj, mens indikatoren for den kollisionsbegrænsende vognbaneskiftassistent lyser.

► Der høres en biplyd tre gange.

### ► Blindvinkelassistent

Indikatorerne for VSA-system, bremsesystem (gul), aktiv fartpilot med følgefunktion ved lav hastighed, lavt dæktryk/dæktrykadvarselssystem, kollisionsbegrænsende bremsesystem, udvidet vognbaneassistent samt sikkerhedshjælp kan begynde at lyse gult, samtidig med at der vises en meddelelse på måleren, når du indstiller strømtilstanden til TIL efter gentilslutning af 12 V batteriet. Kør en kort tur med mere end 20 km/t. De enkelte indikatorer skal slukke. Hvis nogen af dem ikke slukker, skal bilen efterses af en forhandler.

Husk at deaktivere systemet, når du kører med en anhænger. Systemet vil muligvis ikke fungere korrekt i følgende situationer:

- Den tilføjede vægt får bilen til at vippe og ændrer radarens dækningsområde.
- Anhængerens kan blive registreret af radarsensorerne, hvilket betyder, at advarselsindikatorerne for blindvinkelassistenten tændes.

Du finder oplysninger om korrekt håndtering af den kollisionsbegrænsende vognbaneskiftassistent på den næste side.

► **Kollisionsbegrænsende vognbaneskiftassistent** S. 518

## ■ Aktivering og deaktivering af blindvinkelassistenten

Du kan slå systemet til og fra vha. førerinformationssystemet.

- **Skift af displayindstillinger** S. 166
- **Sikkerhedshjælp** S. 179

Blindvinkelassistenten fungerer, når den kollisionsbegrænsende vognbaneskiftassistent er slået til.

- **Aktivering og deaktivering af den kollisionsbegrænsende vognbaneskiftassistent** S. 520

Blindvinkelassistenten forbliver i den tidligere valgte indstilling (aktiveret eller deaktiveret), hver gang du slår elsystemet til.

## ☒ Blindvinkelassistent

Du kan ændre indstillingerne for blindvinkelassistenten.

- **Sådan tilpasses køretøjsindstillingerne**  
S. 370

## ■ Betingelser og begrænsninger for blindvinkelassistenten

Indikatoren for den kollisionsbegrænsende vognbaneskiftassistent tændes muligvis ikke under følgende forhold:

- Der er stor hastighedsforskel mellem din bil og køretøjet i den tilstødende vognbane.
- Et køretøj er parkeret i en sidevognbane.
- En genstand, som ikke registreres af radarsensorerne, nærmer sig eller passerer din bil.
- Det køretøj, der kører i den tilstødende vognbane, er en motorcykel eller et andet lille køretøj.

Blindvinkelassistenten fungerer muligvis ikke korrekt under følgende forhold:

- Drejning i vejkryds.
- Der registreres genstande som f.eks. autoværn, pæle, træer osv.
- En genstand, der ikke kaster radiobølger særlig godt tilbage, eller en motorcykel befinder sig i advarselszonen.
- Kørsel på en kurvet vej.
- En bil bevæger sig fra en vognbane langt væk til den tilstødende vognbane.
- Systemet opfanger signalinterferens såsom andre radarsensorer fra et andet køretøj eller kraftige radiobølger sendt fra et anlæg i nærheden.
- Bagkofangeren eller området omkring radarsensorerne er dækket af snavs, mudder, sne, is osv.
- Bagkofangeren eller området omkring radarsensorerne er blevet beskadiget eller deformeret.
- I dårligt vejr (kraftig regn, sne og tåge).
- Der foretages en skarp drejning eller køres på en ujævn vej, hvor bilen vipper en smule.
- Bilen hælder på grund af tung bagage i bagagerummet eller på bagsæderne.
- En genstand som f.eks. en cykelholder er fastgjort bag på bilen.
- Når du befinder dig i nærheden af enheder, der udsender radiobølger (f.eks. andre radarsensorer til biler).
- Ved kørsel over lange afstande på en vej i et område uden trafik (f.eks. en ørken).



## LaneWatch-system

LaneWatch-systemet er et hjælpesystem, der giver dig mulighed for at holde øje med områder bagud i passagersiden, som vises på audio-/informationsskærmen, når afviserblinket aktiveres i passagersiden.

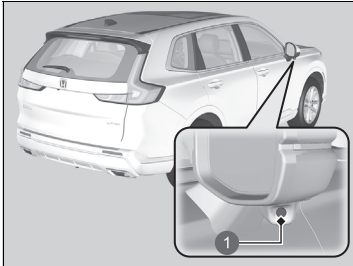

Et kamera i sidespejlet i passagersiden overvåger disse områder og giver dig mulighed for at holde øje med køretøjer som supplement til din visuelle kontrol og brug af sidespejlet i passagersiden. Du kan også lade systemet være tændt for nemheds skyld under kørsel.

### 1 Kamera

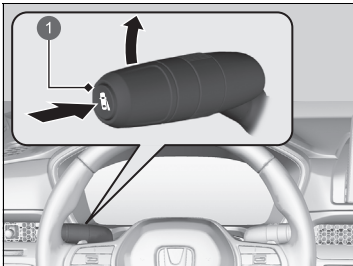

### 1 Knap til LaneWatch-system

Systemet aktiveres, når du udfører en af følgende handlinger:

- Trykker på knappen til LaneWatch-systemet.
- Flytter kontaktarmen til afviserblinket i højresvingretningen.

Systemet deaktiveres, når du trykker på knappen til LaneWatch-systemet igen.

### ► LaneWatch-system

## ⚠ ADVARSEL

Hvis du ikke ser efter, om det er sikkert at skifte vognbane, før du gør det, kan det medføre en kollision og alvorlig personskade eller dødsfald.

Stol ikke kun på LaneWatch-systemet under kørsel.

Kig altid i spejlene, til højre og venstre for bilen og bag dig efter andre biler, før du skifter vognbane.

### Vigtig sikkerhedspåmindelse

Ligesom alle andre hjælpesystemer har LaneWatch-systemet sine begrænsninger. Det kan føre til en kollision, hvis du stoler for meget på LaneWatch-systemet.

LaneWatch-systemet kan blive påvirket af vejret, lysforholdene (herunder forlygter og lavtstående sol), omgivende mørke, kameraforhold og last.

LaneWatch-systemet kan muligvis ikke give den ønskede trafikvisning til siden og bagud under følgende forhold:

- Køretøjets hjulophæng er blevet ændret, så dets højde er ændret.
- Lufttrykket i dækkene er for højt eller lavt.
- Dækkene eller hjulene er af forskellig størrelse eller konstruktion.

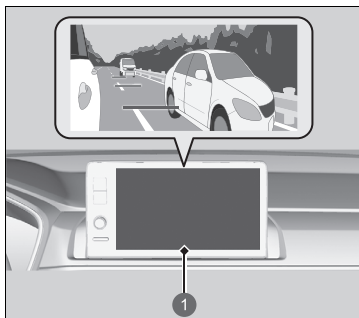

1 Audio-/informationsskærm

Synsfeltet ud fra passagersiden vises på audio-/informationsskærmen.

### ■ Tilpasning af indstillingerne for LaneWatch-systemet

Du kan tilpasse følgende elementer via audio-/informationsskærmen.

- **Vis med afviserblink:** Vælger, om displayet til LaneWatch-systemet tænder, når du betjener kontakttarmen til afviserblink.
- **Visningstid, når afviserblinket slås fra:** Ændrer den resterende visningstid for LaneWatch-systemet, når du trækker kontakttarmen til afviserblinket tilbage.
- **Vis referencelinje:** Vælger, om referencelinjerne vises på displayet til LaneWatch-systemet.
- **Display:** Justerer displayindstillingerne.
  - **Funktioner, der kan tilpasses** S. 362

### ► LaneWatch-system

Synsfeltet for kameraet til LaneWatch-systemet er begrænset. Dets unikke linse får genstande på skærmen til at se en smule anderledes ud, end de er.

Displayet til LaneWatch-systemet tænder ikke, når gearvælgeren er i positionen **R**.

For at LaneWatch-systemet fungerer korrekt:

- Kameraet er anbragt i sidespejlet i passagersiden. Hold altid dette område rent. Hvis kameralinsen er dækket af snavs eller fugt, rengøres linsen med en blød og fugtig klud.
- Undlad at tildække kameralinsen med mærkater eller klistermærker.
- Rør ikke kameralinsen.

## ■ Referencelinjer

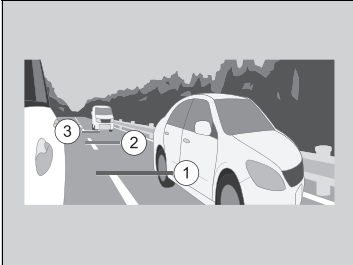

Tre linjer, der vises på skærmen, kan give en idé om, hvor langt hhv. køretøjerne eller genstandene på skærmen er fra din bil. Hvis en genstand er i nærheden af linje ① (rød), betyder det, at den er tæt på din bil, mens en genstand i nærheden af linje ③ er længere væk.

## ☒ Referencelinjer

Området omkring referencelinjen ① (rød) er meget tæt på din bil. Du skal altid sørge for visuelt at kontrollere sikkerheden i forbindelse med et vognbaneskift, før du skifter vognbane.

Afstanden mellem din bil og linje ①, ② og ③ på skærmen varierer afhængigt af vejforhold og bilens last. Referencelinjerne på skærmen kan for eksempel virke, som om de er tættere på end de faktiske afstande, når bagenden af bilen er tungere lastet.

Kontakt en forhandler, hvis:

- Sidespejlet i passagersiden eller området omkring får et hårdt stød, der resulterer i en ændring af kameravinklen.
- Displayet til LaneWatch-systemet slet ikke tændes.

## Justering af forlygternes lyskegle

Kørsel med en højrestyret bil i højreruleret trafik eller en venstrestyret bil i venstreruleret trafik får forlygterne til at blænde modkørende trafikanter. Du skal justere forlygternes lyskegle med afdækningstape.

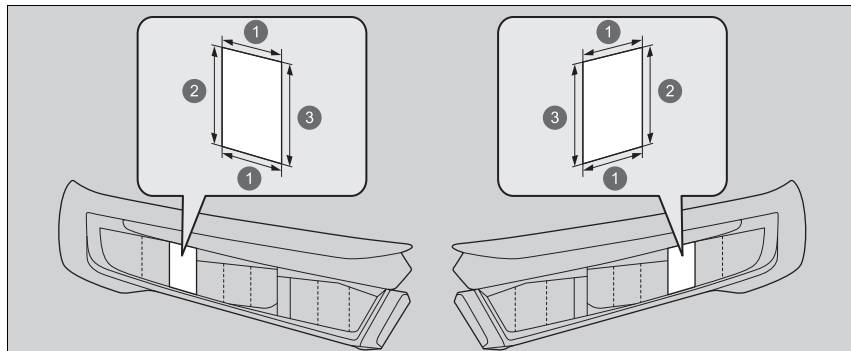

- ① 45 mm
- ② 49 mm
- ③ 48 mm

1. Klargør to stykker afdækningstape som vist.
  - Brug afdækningstape, der kan lukke lys ude, som f.eks. vandtæt vinyl af forseglingstypen.
2. Sæt tapen på lytglasset som vist.

### ► Justering af forlygternes lyskegle

Pas på ikke at sætte tapen et forkert sted. Hvis forlygternes lyskegle er justeret forkert, overholder de måske ikke landets lovkrav. Bed din forhandler om oplysninger.

Hjælper med funktioner som acceleration, bremsning og styring for at reducere belastningen på føreren og med at undgå eller reducere alvorligheden af kollisioner.

Honda SENSING 360 omfatter følgende funktioner.

## ■ Funktioner, der ikke aktiveres vha. en kontakt

- Kollisionsbegrænsende bremsesystem ➤ S. 484
- Bremsesystem ved lav fart ➤ S. 498
- System til advarsel om forankrydsende trafik ➤ S. 504
- Udvidet vognbaneassistent ➤ S. 510
- Kollisionsbegrænsende vognbaneskiftassistent ➤ S. 518
- System til registrering af trafikskilte ➤ S. 578
- Intelligent fjernlys ➤ S. 240
- Blindvinkelassistent ➤ S. 471
- Parkeringssensorsystem ➤ S. 603
- Bakzoneassistent ➤ S. 608
- Føreropmærksomhedsassistent ➤ S. 175

## ■ Funktioner, der aktiveres vha. en kontakt

- Aktiv fartpilot med følgefunktion ved lav hastighed ➤ S. 525
- Intelligent fartbegrænser ➤ S. 460
- Vognbaneassistent ➤ S. 551
- Traffic Jam Assist ➤ S. 563
- Aktiv vognbaneskiftassistent ➤ S. 572
- Honda parkeringsassistent ➤ S. 627

## ☒ Honda SENSING 360

Sørg for, at bilen holder helt stille, før elsystemet slås til. Hvis elsystemet slås til i en situation, hvor bilen er i bevægelse (f.eks. når der bruges en drejeplatform), vil nogle funktioner muligvis slet ikke blive aktiveret.

## ■ Kontakter til aktiv fartpilot med følgefunktion ved lav hastighed/ vognbaneassistent/Traffic Jam Assist/aktiv vognbaneskiftassistent

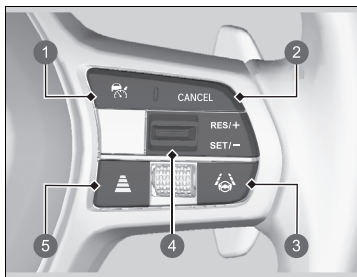

### 1 knap

Tryk for at aktivere standby-tilstand for den aktive fartpilot med følgefunktion ved lav hastighed.

Eller tryk for at annullere systemet.

### 2 **CANCEL** knap

Tryk for at annullere den aktive fartpilot med følgefunktion ved lav hastighed.

### 3 **Knap til vognbaneassistent**

Tryk for at aktivere standbytilstand for vognbaneassistenten og Traffic Jam Assist.

Eller tryk for at annullere disse systemer.

### 4 **RES/+ / SET/- kontakt**

Tryk **RES/+ / SET/-** kontakten op for at indstille eller genoptage den aktive fartpilot med følgefunktion ved lav hastighed eller for at øge kørehastigheden.

Tryk **RES/+ / SET/-** kontakten ned for at indstille den aktive fartpilot med følgefunktion ved lav hastighed eller for at reducere kørehastigheden.

### 5 **Knap til indstilling af følgeafstand**

Tryk for at ændre følgeafstanden for den aktive fartpilot med følgefunktion ved lav hastighed.

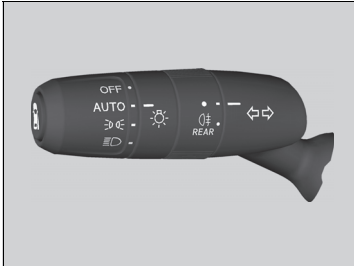

### ■ Kontaktarm til afviserblink

Betjen kontaktarmen til afviserblink for at aktivere den aktive vognbaneskiftassistent.

## Målervisning

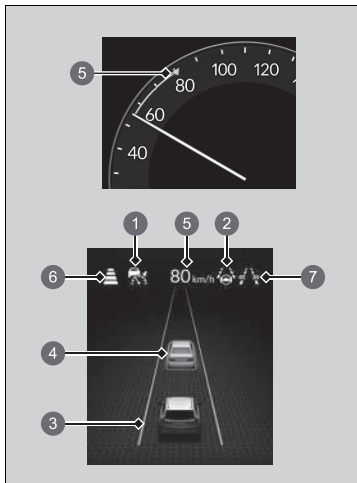

Du kan se den aktuelle tilstand for den aktive fartpilot med følgefunktion ved lav hastighed, vognbaneassistenten, Traffic Jam Assist og den aktive vognbaneskiftassistent.

- ① Angiver, at den aktive fartpilot med følgefunktion ved lav hastighed er klar til at blive aktiveret.
  - Grøn: Systemet er aktiveret.
  - Hvid: Systemet er i standby.
  - Gul: Der er et problem med systemet.
- ② Angiver, at vognbaneassistenten eller Traffic Jam Assist er klar til at blive aktiveret.
  - Grøn: Systemet er aktiveret.
  - Hvid: Systemet er i standby.
  - Gul: Der er et problem med systemet.
- ③ Angiver, at vognbaneassistenten eller Traffic Jam Assist er aktiveret, og hvorvidt der registreres vognbanelinjer.
  - Grønne linjer: Systemet er aktiveret.
  - Hvide linjer: Der registreres vognbanelinjer.
  - Gule linjer: Der registreres vognbaneskift.
- ④ Angiver, om der registreres et forankørende køretøj.
  - Målkøretøj: Hvid og markeret med grøn
  - Uden for målkøretøjet: Grå

## Målervisning

Du kan vælge, at head-up-displayet skal vise dig den aktuelle tilstand for hver funktion.

▶ **Head-up-display** S. 184



- 5 Angiver, at den aktive fartpilot med  
følgfunktion ved lav hastighed viser den  
indstillede kørehastighed.
- 6 Angiver, at den aktive fartpilot med  
følgfunktion ved lav hastighed viser det  
indstillede køreinterval.
- 7 Driftsbetingelser for aktiv vognbaneskiftassistent
  - Grøn: Systemet er aktiveret.
  - Hvid: Systemet er i standby.
  - Gul: Der er et problem med systemet.

## Kollisionsbegrænsende bremsesystem

Systemet kan hjælpe dig, når det konstaterer, at der er risiko for, at bilen kolliderer med et forankørende køretøj (herunder motorcykler) bagfra, et modkørende køretøj forfra, et køretøj, der nærmer sig fra siden, en fodgænger eller en cyklist (cykel i bevægelse). Det kollisionsbegrænsende bremsesystem er konstrueret til at advare dig, når en mulig kollision registreres, samt medvirke til at sænke hastigheden, undgå kollisioner og minimere kollisionens alvor.

### ⓘ Kollisionsbegrænsende bremsesystem

#### **Vigtig sikkerhedspåmindelse**

Det kollisionsbegrænsende bremsesystem er konstrueret til at begrænse voldsomheden af en uundgåelig kollision. Det forhindrer ikke kollisioner og stopper ikke bilen automatisk. Det er stadigvæk dit ansvar at betjene bremsepedal og rat korrekt under hensyntagen til kørselsforholdene.

Det kollisionsbegrænsende bremsesystem aktiveres muligvis ikke eller kan ikke registrere et forankørende køretøj under visse forhold:

#### **📖 Betingelser og begrænsninger for det kollisionsbegrænsende bremsesystem**

S. 490

Du finder oplysninger om korrekt håndtering af radarsensoren på den næste side.

#### **📖 Radarsensor** S. 589

Du kan læse om håndtering af kameraet, der er udstyret med dette system.

#### **📖 Frontsensorkamera** S. 587

## ■ Sådan virker systemet

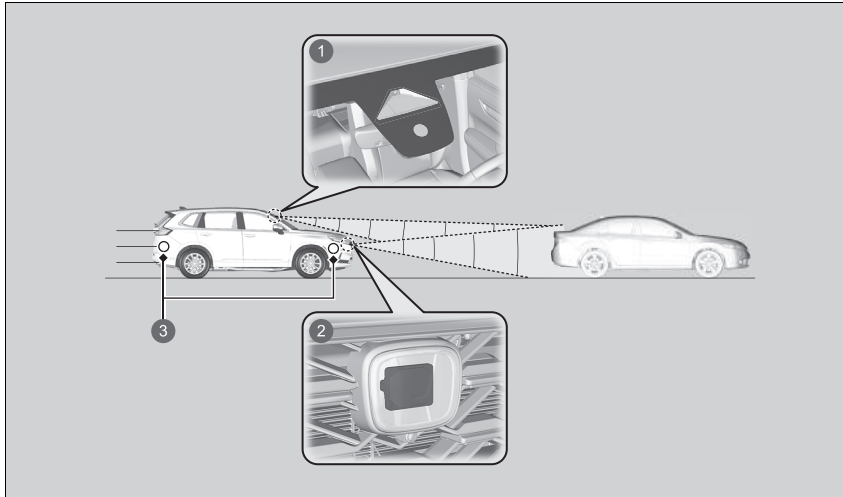

- 1 Et frontsensorkamera er placeret bag bakspejlet.
- 2 Radarsensoren er placeret bag Honda emblemet på kølgitteret.
- 3 Hjørneradarsensorerne er placeret i for- og bagkofangeren.

Systemet starter overvågning af kørebanen foran bilen, når kørehastigheden er ca. 5 km/t eller derover og vil søge efter et køretøj (herunder motorcykler), en fodgænger eller en cykel i bevægelse foran.

## ▶▶ Sådan virker systemet

Kameraet i det kollisionsbegrænsende bremsesystem er også udviklet til at registrere fodgængere.

Funktionen til fodgængerdetektering aktiveres muligvis ikke eller registrerer muligvis ikke en fodgænger foran bilen under visse forhold.

Se forhold vedrørende begrænsninger for fodgængerdetektering på listen.

### ▶ **Betingelser og begrænsninger for det kollisionsbegrænsende bremsesystem**

S. 490

Det kollisionsbegrænsende bremsesystem aktiveres, når:

- Hastighedsforskellen mellem din bil og et køretøj, en fodgænger eller en cykel i bevægelse registreret foran bliver ca. 5 km/t og derover med en risiko for en kollision.
- Bilen kører med ca. 30 km/t eller derunder, og der er risiko for en frontal kollision med et registreret modkørende køretøj eller en fodgænger, når du svinger til venstre eller højre i et vejkryds.
- Bilen kører omkring 100 km/t eller mindre, og systemet vurderer, at der foreligger risiko for kollision med:
  - Et modkørende eller holdende køretøj (herunder motorcykler), der registreres foran.
  - En fodgænger eller en cyklist, der registreres foran.
- Systemet registrerer, at der er risiko for en kollision med et køretøj, der nærmer sig fra siden, mens du kører med ca. 85 km/t eller derunder.

Det kollisionsbegrænsende bremsesystem annulleres, når bilen standser, eller systemet registrerer, at der ikke længere er risiko for en kollision.

Det kollisionsbegrænsende bremsesystem annulleres ligeledes, når en fører drejer på rattet, og bremsepedalen eller speederen aktiveres for at undgå en kollision.

### ■ Når systemet aktiveres

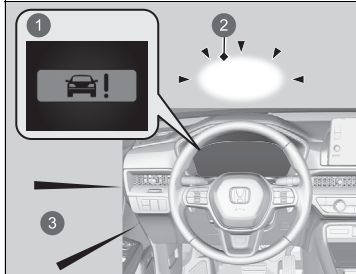

- ① Visuelle advarsler
- ② Advarselsblink
- ③ Hørbar advarsel

Du kan ændre den afstand (**Lang/Normal/Kort**) mellem køretøjerne, hvor systemets tidligste alarm, før en eventuel kollision aktiveres.

🔧 **Sådan tilpasses køretøjsindstillingerne** S. 370

Systemet giver både visuelle og hørbare advarsler om en mulig kollision, og stopper, hvis kollisionen undgås.

- ▶ Træf de nødvendige forholdsregler for at undgå en kollision (træd på bremsepedalen, skift kørebane osv.).

### 🔍 Når systemet aktiveres

Kollisionsadvarslen bruger en linse, der sidder foran på instrumentbrættet.

Du må ikke dække linsen til eller spilde væske på den.

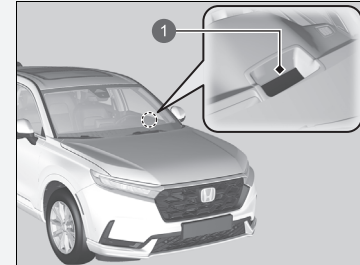

- ① Linse

## ■ Advarselstrin før mulig kollision

Systemet har tre advarselstrin før en mulig kollision. Men afhængigt af forholdene går det kollisionsbegrænsende bremsesystem muligvis ikke alle trin igennem, før sidste trin indledes.

Afstand mellem bilerne	Kollisionsbegrænsende bremsesystem		
	Sensorerne registrerer en bil	Hørbare og visuelle ADVARSLER	Bremsning
Trin 1 	Der er risiko for en kollision med den forankørende bil.	I indstillingen <b>Lang</b> aktiveres visuelle og hørbare advarsler ved en længere afstand fra et forankørende køretøj end i indstillingen <b>Normal</b> og i indstillingen <b>Kort</b> ved en kortere afstand end i indstillingen <b>Normal</b> .	—
Trin 2 	Risikoen for en kollision er øget, og tiden til at reagere er reduceret.	Visuelle og hørbare advarsler.	Let aktivering
Trin 3 	Det kollisionsbegrænsende bremsesystem vurderer, at en kollision er uundgåelig.		Kraftig aktivering

- 1 Din bil
- 2 Forankørende køretøj
- 3 **Lang**

- 4 **Normal**
- 5 **Kort**

## ■ Aktivering og deaktivering af det kollisionsbegrænsende bremsesystem

Du kan slå systemet til og fra vha. førerinformationssystemet.

➤ **Skift af displayindstillinger** S. 166

➤ **Sikkerhedshjælp** S. 179

Det kollisionsbegrænsende bremsesystem aktiveres, hver gang du aktiverer elsystemet, også selv om du deaktiverede systemet, sidste gang du kørte i bilen.

## ☒ Kollisionsbegrænsende bremsesystem

Du kan ikke deaktivere det kollisionsbegrænsende bremsesystem under kørsel.

Det kollisionsbegrænsende bremsesystem kan blive deaktiveret automatisk, og indikatoren for sikkerhedshjælp (gul) og indikatoren for det kollisionsbegrænsende bremsesystem (gul) tændes og bliver ved med at lyse under visse betingelser:

### ➤ **Betingelser og begrænsninger for det kollisionsbegrænsende bremsesystem**

S. 490

Når det kollisionsbegrænsende bremsesystem er aktiveret, vil det fortsætte med at arbejde, selv om speederen trædes delvist ned. Systemet deaktiveres imidlertid, hvis speederen trædes helt ned.

Få bilen eftersat af en forhandler, hvis du oplever uregelmæssigheder i systemet (f.eks. hvis advarselsmeddelelsen vises for ofte).

Indikatorerne for VSA-system, bremsesystem (gul), aktiv fartpilot med følgefunktion ved lav hastighed, lavt dæktryk/ dæktrykadvarselssystem, kollisionsbegrænsende bremsesystem, udvidet vognbaneassistent samt sikkerhedshjælp kan begynde at lyse gult, samtidig med at der vises en meddelelse på måleren, når du indstiller strømtilstanden til TIL efter gentilslutning af 12 V batteriet. Kør en kort tur med mere end 20 km/t. De enkelte indikatorer skal slukke. Hvis nogen af dem ikke slukker, skal bilen efterses af en forhandler.

Det kollisionsbegrænsende bremsesystem aktiveres ikke i ca. 15 sekunder, efter at elsystemet er slået til.

## ■ Betingelser og begrænsninger for det kollisionsbegrænsende bremsesystem

I følgende situationer kan radarsensoren eller kameraet muligvis ikke registrere køretøjer, fodgængere, cykler i bevægelse eller vejforhold korrekt, hvilket kan medføre, at det kollisionsbegrænsende bremsesystem ikke fungerer korrekt.

➤ **Frontsensorkamera** S. 587

➤ **Radarsensor** S. 589

### ■ Omgivende forhold

- Kørsel i dårligt vejr (regn, sne, tåge osv.).
- En pludselig ændring mellem lys og mørke som f.eks. ved kørsel ind i eller ud af en tunnel.
- Der er lidt kontrast mellem genstande og baggrunden.
- Kørsel mod lavtstående sol (f.eks. ved solopgang eller solnedgang).
- Der reflekteres et kraftigt lys på et køretøj (herunder motorcykler), en fodgænger, en cykel i bevægelse eller på vejen.
- Kørsel i skyggen af træer, bygninger osv.
- Genstande eller strukturer på vejbanen fejlforklæres som køretøjer eller fodgængere.
- Refleksioner indvendigt på forruden.
- Kørsel i mørke om aftenen/natten eller et mørkt sted som f.eks. en tunnel (på grund af dårlige lysforhold registreres køretøjer [herunder motorcykler], fodgængere eller cykler i bevægelse muligvis ikke).
- Når du befinder dig i nærheden af enheder, der udsender radiobølger (f.eks. andre radarsensorer til biler).
- Ved kørsel over lange afstande på en vej i et område uden trafik (f.eks. en ørken).

### ■ Vejforhold

- Kørsel på vejbaner med sne eller på våde vejbaner (tilslørede vognbaneafmærkninger, lysrefleksioner, vejstænk, stor kontrast).
- Når der køres på snoede eller bakkede veje.
- Vejen er bakket, eller bilen nærmer sig en bakkekam.



- Kørsel gennem et område, hvor der er genstande, der i høj grad reflekterer radiobølger på køretøjer (herunder motorcykler), fodgængere eller cykler i bevægelse.
- Bilen ryster kraftigt på ujævne vejbaner.

#### ■ Bilens tilstand

- Forlygteglassene er snavsede, eller forlygterne er ikke justeret korrekt.
- Forruden er blokeret af snavs, mudder, blade, våd sne osv. udvendigt.
- Forruden er dugget til indvendigt.
- Unormale forhold for dæk eller hjul (forkert størrelse, forskellig størrelse eller konstruktion, forkert dæktryk osv.).
- Når der er monteret snekæder.
- Din bil hænger med bagenden på grund af tung bagage eller ændringer i ophænget.
- Kameraets temperatur bliver for høj.
- Der køres med parkeringsbremsen aktiveret.
- Når radarsensoren bag Honda emblemet på kølergitteret eller forkofangeren bliver snavset.
- Kørsel i mørke om aftenen/natten eller et mørkt sted (f.eks. i en tunnel) med forlygterne slukket.
- Vinduesviskerne har ikke visket forruden helt ren.
- Kameraets udsyn er blokeret af vanddråber fra sprinkleren eller viskerbladene.
- Bilens drift er ustabil på grund af glat vej osv.
- Der køres med en anhænger.

■ **Eksempler på begrænsninger i forhold til kameraets korrekte registrering på grund af et forankørende køretøjs tilstand, køretøjer, der nærmer sig fra siden, modkørende køretøjer, fodgængere eller cykler i bevægelse**

- Afstanden mellem din bil og det forankørende køretøj, det køretøj, der nærmer sig fra siden, det modkørende køretøj, fodgængerer eller cyklen i bevægelse foran dig er for kort.
- Det forankørende køretøj, det modkørende køretøj, det køretøj, der nærmer sig fra siden, fodgængerer eller cyklen i bevægelse skærer pludselig ind foran eller springer ud foran dig.
- Cyklen er standset.
- Det modkørende eller forankørende køretøj har siden til eller vender diagonalt i forhold til bilen.
- Når det forankørende køretøj, det modkørende køretøj, fodgængerer eller cyklen i bevægelse går i ét med baggrunden og forhindrer systemet i at registrere dem.
- Når flere fodgængere bevæger sig foran dig i en gruppe.
- Når flere cykler bevæger sig foran dig i en gruppe.
- Når en fodgænger eller en cykel i bevægelse krydser vejen for hurtigt.
- En fodgænger eller en cykel i bevægelse nærmer sig fra den modsatte retning.
- Forlygterne på et forankørende køretøj eller et modkørende køretøj er tændt i den ene side eller er ikke tændt i den ene eller den anden side et mørkt sted.
- Når en del af en fodgænger (hoved, arme, ben osv.) er skjult af bagage.
- Når en fodgænger bøjer sig forover, sidder på hug eller løber, eller hvis vedkommendes hænder er løftet.
- Når fodgængerer er lavere end ca. 1 meter eller højere end ca. 2 meter.
- Når fodgængerer skubber en klapvogn eller trækker en cykel.
- Et køretøj nærmer sig diagonalt fra siden.
- Et køretøj med en usædvanlig form (f.eks. en tankvogn eller en lastbil en anhænger) nærmer sig fra siden.
- Et køretøj, der nærmer sig fra siden, kører i et sving eller på en bakke.

☒ Kollisionsbegrænsende bremsesystem

Kontrollér, at alle dæk er af samme angivne størrelse, type og mærke, og at de er ensartet slidt.

Hvis du bruger dæk af forskellig størrelse, type, mærke eller grad af slid, fungerer systemet muligvis ikke korrekt.

Der må ikke foretages ændringer i affjedringen. Ændring af bilens højde kan forhindre, at systemet fungerer korrekt.

### ■ Eksempler på andre begrænsninger i forhold til systemets funktion

- Når det forankørende køretøj er en lille motorcykel, en motorcykel med sidevogn, en rullestol eller et andet køretøj med en usædvanlig form.
- Når et køretøj er lavere bagtil end fortil som f.eks. lastbiler, som ikke er lastet, eller et smalt køretøj.
- Når det forankørende køretøj, det modkørende køretøj, fodgængerer eller cyklisten ikke befinder sig foran bilen.
- Når hastighedsforskellen mellem din bil og det forankørende køretøj, det modkørende køretøj, fodgængerer eller cyklen i bevægelse er meget stor.
- Når køretøjet eller en cyklist foran dig bremser pludseligt.
- Når føreren træder på bremsepedalen og drejer rattet for at undgå en kollision.
- Når du nærmer dig det forankørende køretøj, det modkørende køretøj, køretøjet, der nærmer sig fra siden, fodgængerer eller cykler i bevægelse ved hurtig acceleration eller betjening af rattet (undtagen ved venstresving<sup>\*1</sup>/højresving<sup>\*2</sup> i et vejkryds osv.)<sup>\*3</sup>
- Når cyklisten kører på en cykel i børnestørrelse, en sammenklappelig cykel, en 3-hjulet cykel eller anden form for cykel med små dæk, eller en lang cykel som f.eks. en tandemcykel.
- Når radaren og kameraet ikke kan identificere formen af et forankørende køretøj, et modkørende køretøj, en fodgænger eller en cykel i bevægelse korrekt.
- Når minimumsfrihøjden for et køretøj, der er foran dig eller nærmer sig fra siden, er ekstremt stor.
- Når du drejer til venstre eller højre, og dit afviserblink ikke aktiveres i samme retning, som du drejer.
- Hastighedsforskellen mellem din bil og et køretøj, en fodgænger, en cykel i bevægelse, der nærmer sig fra siden, er meget stor.

\*1: Venstrestyret model

\*2: Højrestyret model

\*3: Når der er risiko for en frontal kollision med et modkørende køretøj, mens der svinges til venstre eller højre, aktiveres det kollisionsbegrænsende bremsesystem. Det aktiveres dog muligvis ikke, hvis du drejer voldsomt på rattet.

### ■ Automatisk deaktivering

Det kollisionsbegrænsende bremsesystem kan blive deaktiveret automatisk, hvorved indikatoren for sikkerhedshjælp (gul) tændes og bliver ved med at lyse i følgende tilfælde:

- Der køres i terræn, på en bjergvej eller på kurvede og snoede veje igennem længere tid.
- Kørsel i dårligt vejr (regn, sne, tåge osv.).
- Der køres med parkeringsbremsen aktiveret.
- Kameraets temperatur bliver for høj.
- Radarsensorens temperatur bliver for høj.
- Fronten af kameraet eller en radarsensor bag Honda emblemet eller forkofangeren er dækket af snavs, tåge, regn, mudder, våd sne, tætningsmaterialer, tilbehør, klistermærker eller film på forruden.
- Der registreres en unormal dæktilstand (forkert dækstørrelse, fladt dæk osv.).
- Du kører i nærheden af en genstand eller et sted, der udsender kraftige radiobølger eller støj, f.eks. et tv-tårn, en radiostation, et elektricitetsværk eller et køretøj, der er udstyret med radar.

Når de problemer, der fik det kollisionsbegrænsende bremsesystem til at blive deaktiveret automatisk, er blevet afhjulpet (f.eks. gennem rengøring af forruden), aktiveres systemet igen.

## ■ Med lille risiko for en kollision

Selv om der kun er en lille risiko for en kollision, kan det kollisionsbegrænsende bremsesystem blive aktiveret under følgende omstændigheder:

Systemet kan også blive aktiveret, hvis det registrerer en risiko for kollision med fodgængere, cykler i bevægelse eller køretøjer.

- Bilen nærmer sig eller overhaler en anden bil, der svinger til venstre eller højre.
- Bilen nærmer sig en forankørende bil, og du skifter kørebane for at overhale.

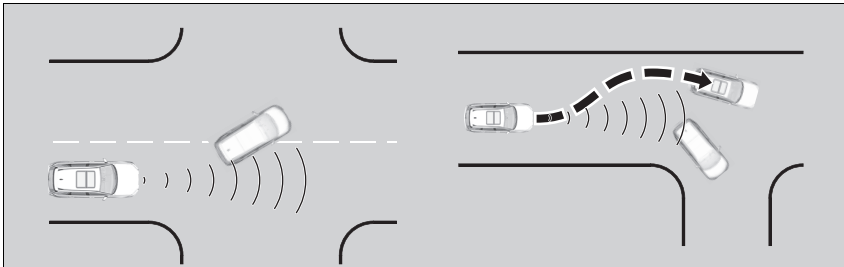

- Når bilen nærmer sig køretøjer, fodgængere eller cykler i bevægelse.
- Når køretøjer, fodgængere eller cykler i bevægelse passerer foran dig.
- Når du kører under noget lavt eller gennem en smal låge ved høj hastighed.
- Når der er trafikskilte eller konstruktioner som f.eks. rækværk langs vejen i et sving.

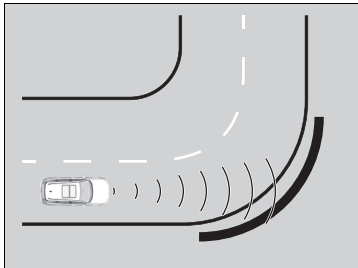

- Bilen når ved kørsel gennem et sving til et punkt, hvor det modkørende køretøj er lige foran dig.

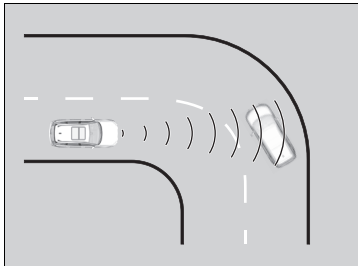

- Når du nærmer dig holdende køretøjer eller mure som f.eks. ved parkering.
- Et køretøj nærmer sig fra siden, mens det kører gennem et sving.
- Du kører forbi et køretøj (herunder motorcykler), en fodgænger eller en cykel, der drejer til venstre eller højre.
- Du passerer foran et køretøj (herunder motorcykler), en fodgænger eller en cykel, der nærmer sig fra siden.

- Et køretøj (herunder motorcykler), en fodgænger eller en cykel drejer til venstre eller højre, mens det nærmer sig din bil fra siden.
- Du forsøger at passere foran et køretøj (herunder motorcykler) eller en cykel, mens du drejer til venstre eller højre.
- Et køretøj (herunder motorcykler) eller en cykel forsøger at passere foran din bil, mens du drejer til venstre eller højre.
- Et køretøj (herunder motorcykler), en fodgænger eller en cykel kører ind i din bils bane og stopper foran dig.
- Når du drejer til venstre eller højre, kommer en krydsende fodgænger ind i din bils bane og stopper foran dig.
- Du passerer tæt ved siden af et køretøj, der holder parkeret.

## Bremseassistent ved lav fart

Vha. sonarsensorer, der er placeret på for- og bagkofangeren, kan dette system registrere, hvis der er fare for en kollision med en væg eller en anden forhindring under normal kørsel, eller når speederen trædes ned med for stor kraft. Systemet hjælper derefter med at forhindre kollisioner og med at begrænse skaderne fra kollisioner vha. bremseassistenten ved lav fart og/eller den kollisionsbegrænsende speederregulering og den kollisionsbegrænsende speederregulering ved bakning.

### ▶▶ Bremsseassistent ved lav fart

## ⚠ ADVARSEL

**Bremseassistenten ved lav fart kan ikke forhindre alle kollisioner og kan muligvis ikke reducere skader i alle situationer, hvor speederen trædes fejlagtigt eller aggressivt ned. Det kan medføre en kollision med alvorlig personskade eller dødsfald til følge, hvis du stoler for meget på systemet. Kontrollér altid omgivelserne, din gearposition og din pedalbrug. Føreren er fortsat ansvarlig for sikker betjening af køretøjet.**

Hvis bremseassistenten ved lav fart aktiveres i en situation, hvor du ikke ønsker automatisk bremsning (f.eks. når køretøjet er mellem to bomme i en jernbaneoverskæring), skal du blot træde på bremsepedalen for at deaktivere systemet og derefter fortsætte med at køre, som du ønsker.

Hvis systemet aktiveres ved kantsten eller niveauforskelle på vejen, og du ikke kan parkere eller fjerne dem, skal systemet slås fra.



## ■ Sådan virker systemet

### ■ Bremsesistent ved lav fart

Bremsesistenten ved lav fart giver en visuel og hørbar alarm, når bilen kører mellem ca. 2 og 10 km/t, og der er risiko for kollision med en registreret mur eller anden forhindring, og den hjælper med at bremse bilen.

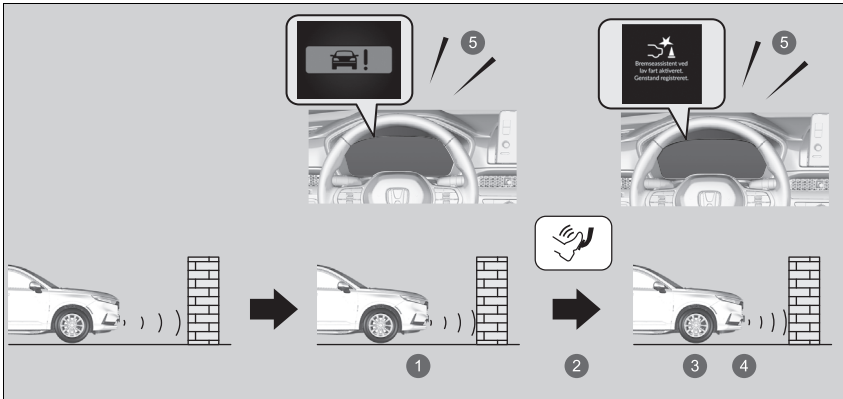

- 1 Bilen aktiverer bremsen
- 2 Føreren træder bremsepedalen ned
- 3 Stop
- 4 Slip bremsen, når bilen holder stille
- 5 Hørbar advarsel

Hvis kun de bageste sensorer er slået fra vha. parkeringssensorsystemet, fungerer bremsesistenten ved lav fart ikke ved bakning.

➤ **Aktivering og deaktivering af parkeringssensorsystemet** S. 604

### ☒ Bremsesistent ved lav fart

Du finder oplysninger om korrekt håndtering af sonarsensorerne på den næste side.

➤ **Sonarsensorer** S. 590

Bilen deaktiverer bremsen og begynder at køre, et par sekunder efter at systemet er aktiveret. For at holde bilen standset skal du blive ved med at træde bremsepedalen ned eller sætte gearvælgeren i positionen **[P]**.

For at forhindre, at systemet aktiveres, når det ikke er nødvendigt, skal du altid deaktivere det ved vedligeholdelse, ved læsning på skibe, lastbiler og lignende, eller når der bruges et chassisdynamometer eller friløbsruller ved eftersyn.

Hvis du placerer tilbehør på eller omkring de bageste sensorer, kan bremsesistenten ved lav fart blive aktiveret, hvis den registrerer dette tilbehør som en forhindring. I dette tilfælde skal du deaktivere de bageste sensorer.

➤ **Sådan tilpasses køretøjsindstillingerne**  
S. 370

Når køretilstanden ændres til **BUGSERING**-tilstand, fungerer bremsesistenten ved lav fart ikke, når der bakkes.

➤ **Køretilstandskontakt** S. 445

### ■ Kollisionsbegrænsende speederregulering og kollisionsbegrænsende speederregulering under bakning

Når bilen er standset eller kører med en hastighed på under 10 km/t, og der er en forhindring som f.eks. en mur i nærheden, enten foran eller bag ved bilen, informerer systemet dig via en visuel og hørbar advarsel, når speederen trædes mere ned end nødvendigt. Samtidig forhindrer systemet en pludselig bevægelse fremad eller bagud ved at begrænse elsystemets effekt, og bremseassistenten ved lav fart aktiveres, når du kommer tættere på forhindringen.

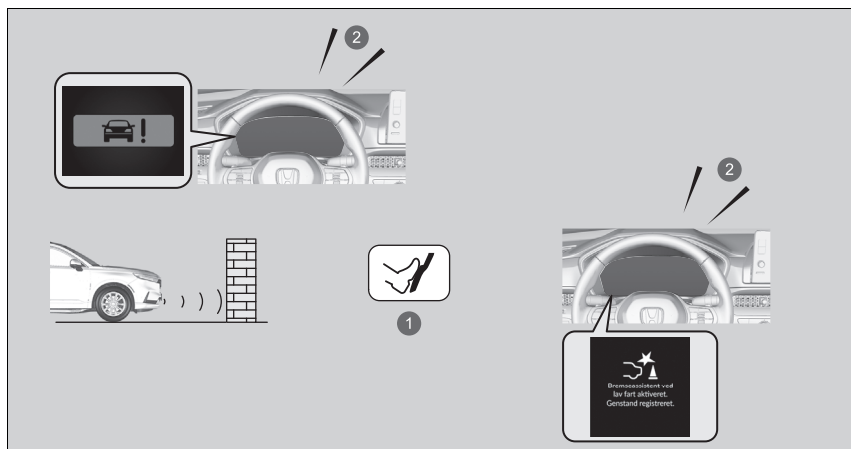

- 1 Utilsigtet nedtrædning af speeder/begrænsning af elsystemets effekt
- 2 Hørbar advarsel

Kollisionsbegrænsende speederregulering og kollisionsbegrænsende speederregulering under bakning aktiveres ikke i følgende situationer.

Ved fremadkørsel:

Når der køres på en stejl skråning, eller gearvælgeren er i positionen **P**, **R** eller **N**.

Ved bakning:

Når der køres på en stejl skråning, eller gearvælgeren er i en anden position end **R**.

Hvis kun de bageste sensorer er slået fra vha. parkeringssensorsystemet, fungerer den kollisionsbegrænsende speederregulering og den kollisionsbegrænsende speederregulering ved bakning ikke ved bakning.

➤ **Aktivering og deaktivering af parkeringssensorsystemet** S. 604

## ■ Aktivering og deaktivering af systemet

Du kan slå systemet til og fra vha. førerinformationssystemet.

➤ **Skift af displayindstillinger** S. 166

➤ **Sikkerhedshjælp** S. 179

Systemet aktiveres, hver gang du aktiverer elsystemet, også selv om du deaktiverede systemet, sidste gang du kørte i bilen.

### ➤ Aktivering og deaktivering af systemet

Bremsesassistenten ved lav fart kan midlertidigt deaktiveres efter gentilslutning af 12 V batteriet.

Systemet vil automatisk blive aktiveret, når bilen har kørt med over 20 km/t i nogen tid.

Hvis systemet ikke aktiveres, skal bilen efterses af en forhandler.

## ■ Betingelser for annullering

### Betingelser for den kollisionsbegrænsende speederregulering og den kollisionsbegrænsende speederregulering ved bakning.

- Når speederen ikke længere trædes ned.
- Når speederen trædes ned i ca. 4 sekunder.
- Når bremsepedalen trædes ned.

### Betingelser for annullering af bremseassistenten ved lav fart.

- En vis tid er gået siden aktivering.

## ■ Betingelser og begrænsninger for bremseassistenten ved lav fart

Systemet fungerer muligvis ikke korrekt i følgende situationer:

### ■ Eksempler på forhindringer, som sonarsensorerne ikke kan registrere

- Forhindringer, der ikke reflekterer lydbølger særlig godt (f.eks. mennesker, sne, stof, svampe osv.).
- Tynde forhindringer (f.eks. hegn, cykler, skilte osv.).
- Korte eller små forhindringer.
- Forhindringer lige foran kofangeren.
- Forhindringer, der ikke er vinkelrette på jorden.
- Genstande eller forhindringer i bevægelse, der pludseligt dukker op på vejen.

## » Betingelser for annullering

Når bremseassistenten ved lav fart og den kollisionsbegrænsende speederregulering er blevet aktiveret én gang, aktiveres de ikke igen ved den samme forhindring. De kan aktiveres igen efter et stykke tids kørsel efter sidste aktivering.

Bremseassistenten ved lav fart aktiveres separat ved kørsel fremad og bakning. (Hvis den for eksempel aktiveres, når bilen kører fremad, kan den aktiveres igen med det samme, hvis bilen bakker.)

Hvis bremseassistenten ved lav fart er blevet aktiveret, skal du dog køre i et stykke tid for at nulstille systemet og aktivere den kollisionsbegrænsende speederregulering og den kollisionsbegrænsende speederregulering ved bakning igen.

**■ Eksempler på situationer, hvor sonarsensorerne ikke kan registrere forhindringer**

- Sonarsensorerne er beskidte (dækket af sne, vand, mudder osv.).
- Bilen er for varm eller kold.
- Rattet drejes skarpt, når bilen nærmer sig forhindringen skråt.

**■ Eksempler på andre situationer, hvor systemet muligvis ikke fungerer korrekt**

- Din bil hænger med bagenden på grund af tung bagage eller ændringer i ophænget.
- Dårlige vejrforhold som f.eks. voldsom regn, tåge, sne, sandstorme osv.
- Den omgivende temperatur/luftfugtighed er for høj eller lav.
- Når der køres ned ad en meget stejl skråning.
- Når bilen er tæt på andre køretøjer med sonarsensorer eller andre genstande, der udsender ultralydsbølger.
- Unormale forhold for dæk eller hjul (forkert størrelse, forskellig størrelse eller konstruktion, forkert dæktryk osv.).

**■ Situationer, hvor systemet kan blive aktiveret, selv uden risiko for kollision**

- Når bilen passerer gennem lave eller smalle låger.
- Når bilen kører på ujævne overflader, græsklædte områder eller steder med trin.
- Når en skrå søjle eller mur rager ud fra en høj position.
- Når der er forhindringer ved siden af vejen.
- Når bilen kører mod flag, forhæng, grene, jernbaneoverskæringer osv.
- Når bilen kører på oversvømmede veje.

## System til advarsel om forankrydsende trafik

Bruger radarsensorerne til at registrere køretøjer foran, der nærmer sig fra siden, og advarer dig, hvis der registreres et køretøj, der nærmer sig fra siden.

### ■ Sådan aktiveres systemet

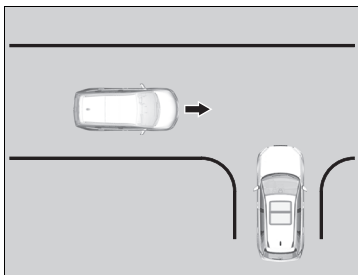

Systemet tændes, når følgende betingelser er opfyldt:

- Hvis gearvælgeren ikke er i positionen **P** eller **R**.
- Bilen kører med ca. 16 km/t eller derunder.
- Når der ikke er noget forankørende køretøj.

### ► System til advarsel om forankrydsende trafik

## ⚠ ADVARSEL

Systemet til advarsel om forankrydsende trafik kan ikke registrere alle køretøjer, der nærmer sig.

Kontrollér altid visuelt, at det er sikkert at køre, brug spejlene, og se fremad og til siderne, før du sætter i gang.

Under visse forhold registrerer systemet muligvis slet ikke et køretøj, der nærmer sig. Hvis du kun stoler på systemets hørbare eller visuelle advarsler, kan det føre til en kollision.

Du finder oplysninger om korrekt håndtering af radarsensoren på den næste side.

► **Radarsensor** S. 589

Du kan læse om håndtering af kameraet, der er udstyret med dette system.

► **Frontsensorkamera** S. 587

Systemet til advarsel om forankrydsende trafik aktiveres ikke i ca. 15 sekunder, efter at elsystemet er slået til.

### ► Sådan aktiveres systemet

Systemet kan advare om fodgængere, cykler, motorcykler eller scootere.

Systemet til advarsel om forankrydsende trafik aktiveres ikke, før du har kørt et stykke tid efter start af bilen.

## ■ Når systemet registrerer et køretøj

Mens systemet registrerer et krydsende køretøj, vises køretøjsregistreringspilene på head-up-displayet og på audio-/informationsskærmen.

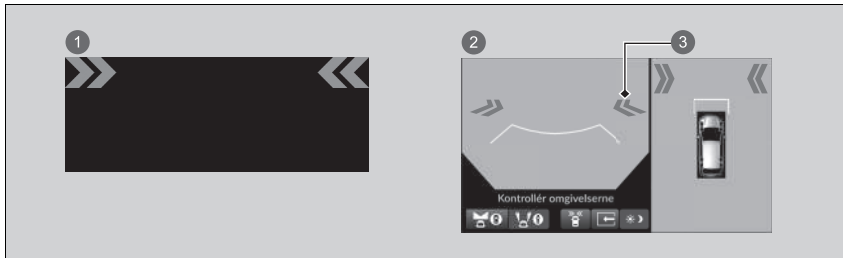

- 1 Head-up-display
- 2 Audio-/informationsskærm
- 3 Pileikon

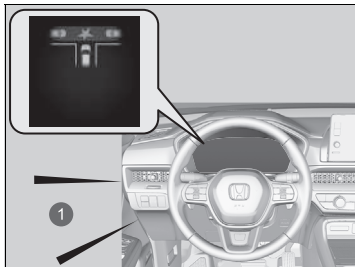

- 1 Bip

Når der registreres et krydsende køretøj, og systemet har registreret, at din bil er i bevægelse, aktiveres der visuelle og hørbare advarsler på måleren ud over ovenstående punkter.

## ▶▶ Når systemet registrerer et køretøj

Du kan slå visning af køretøjsregistreringspile til og fra vha. audio-/informationsskærmen.

- ▶ **Sådan tilpasses køretøjsindstillingerne**  
S. 370

## ■ Aktivering og deaktivering af system til advarsel om forankrydsende trafik

Du kan slå systemet til og fra vha. førerinformationssystemet.

➤ **Skift af displayindstillinger** S. 166



➤ **Sikkerhedshjælp** S. 179



Systemet til advarsel om forankrydsende trafik aktiveres, hver gang du aktiverer elsystemet, også selv om du deaktiverede systemet, sidste gang du kørte i bilen.

Ved at trykke på  (ikon for system til advarsel om forankrydsende trafik) kan du slå visning af køretøjsregistreringspile til og fra på audio-/informationskærmen.

Visning af køretøjsregistreringspile er i den tidligere valgte indstilling (aktiveret eller deaktiveret), hver gang du slår elsystemet til.

## ▶ Aktivering og deaktivering af system til advarsel om forankrydsende trafik

Hvis  skifter til  på audio-/informationskærmen, kan mudder, sne, is osv. have ophobet sig i nærheden af forkofangeren eller Honda emblemet. Systemet afbrydes midlertidigt. Kontrollér forkofangerens hjørner og Honda emblemet for eventuelle forhindringer, og rengør området grundigt efter behov.

Hvis  vises på audio-/informationskærmen, eller  ikke vises under visning af fremadvisning med multivisningskameraet, kan der være et problem med systemet. Brug ikke systemet, og få bilen efterset af en forhandler.



## ■ Betingelser og begrænsninger for systemet til advarsel om forankrydsende trafik

Systemet til advarsel om forankrydsende trafik fungerer muligvis ikke korrekt under følgende forhold.

➤ **Frontsensorkamera** S. 587

➤ **Radarsensor** S. 589

### ■ Omgivende forhold

- Kørsel i dårligt vejr (regn, sne, tåge osv.).
- Når der er strukturer som f.eks. hegn mellem din bil og det krydsende køretøj.
- Systemet opfanger signalinterferens såsom andre radarsensorer fra et andet køretøj eller kraftige radiobølger sendt fra et anlæg i nærheden.
- Refleksioner indvendigt på forruden.
- Ved kørsel over lange afstande på en vej i et område uden trafik (f.eks. en ørken).

### ■ Vejforhold

- Din bil eller det krydsende køretøj kører i en kurve eller på en bakke.
- Der er genstande omkring din bil, der i høj grad reflekterer radiobølger.

### ■ Bilens tilstand

- Området omkring kølgitteret, forkofangeren eller bagkofangeren er dækket af snavs, regn, mudder, våd sne, tætninger osv.
- Bilen hælder på grund af tung bagage i bagagerummet eller på bagsæderne.
- Kørsel på ujævne eller uasfalterede veje eller på ujævne overflader.
- Kørsel på snedækkede eller glatte veje.
- Når du befinder dig i nærheden af enheder, der udsender radiobølger (f.eks. andre radarsensorer til biler).
- Kameraets temperatur bliver for høj.
- Forruden er dugget til indvendigt.

#### ■ Målets tilstand

- Det krydsende køretøj er kort eller lille.
- Det krydsende køretøj har meget stor frihøjde.
- Det krydsende køretøj har en usædvanlig form.
- Det krydsende køretøj kører med meget lav eller meget høj hastighed.
- Målet, der nærmer sig, er en fodgænger, en cykel, en motorcykel eller et køretøj med en usædvanlig form.

#### ■ Andre forhold

- Det krydsende køretøj passerer mellem din bil og det forankørende køretøj.
- Det krydsende køretøj nærmer sig forenden på din bil diagonalt.
- Din bil eller det krydsende køretøj skærer pludselig ind i den krydsende bane fra en parkeringsplads osv.
- Din bil eller det krydsende køretøj sætter pludseligt farten ned.
- Din bil eller det krydsende køretøj accelererer eller drejer pludseligt.

Systemet til advarsel om forankrydsende trafik kan blive aktiveret under nedenstående betingelser.

- Du passerer tæt forbi et køretøj, der holder stille.
- Der registreres genstande som f.eks. autoværn, pæle, træer, parkerede køretøjer, bygninger, mure osv.
- Et køretøj passerer din bil længere fremme.
- Der registreres bevægelse fra en fodgænger eller et køretøj på et nærliggende fortov eller en nærliggende parkeringsplads.
- Et krydsende køretøj standser lige foran din bil.
- Et krydsende køretøj drejer lige foran din bil.
- Du passerer gennem et vejkryds foran et forbipasserende køretøj.
- Et køretøj passerer gennem en bane, der er adskilt fra din bil af en genstand (f.eks. et midterautoværn).
- Et køretøj krydser foran dig, mens der er et forankørende køretøj.
- Et køretøj nærmer sig din bil, mens du holder ved et trafiklys.
- Du passerer et modkørende køretøj eller et køretøj, der kører ved siden af din bil.
- Et køretøj eller en fodgænger nærmer sig din bil fra din vognbane.
- En genstand, som ikke er et køretøj (f.eks. en fodgænger eller en cykel), passerer foran din bil.
- En genstand (f.eks. en monorail) registreres i bevægelse på en motorvejsbro foran dig.

## Udvidet vognbaneassistent

Afgiver advarsler og hjælper dig, når systemet registrerer en risiko for, at bilen krydser de registrerede vognbaneafmærkninger eller nærmer sig vejbelægningens yderste kant (græs- eller grusrabatten), eller et registreret modkørende køretøj.

### ■ Sådan virker systemet

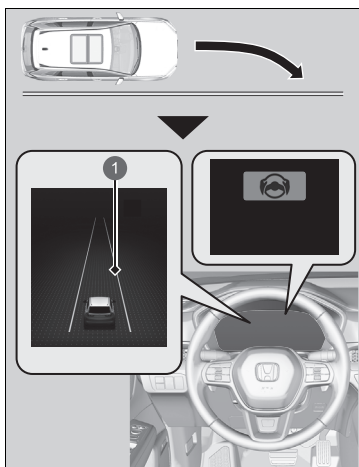

1 Gul linje

Frontkameraet bag bakspejlet, overvåger de hvide eller gule vognbaneafmærkninger i højre og venstre side, vejbelægningens yderste kant (græs- eller grusrabatten) eller et registreret modkørende køretøj.

Hvis bilen nærmer sig registrerede vognbaneafmærkninger, vejbelægningens yderste kant (græs- eller grusrabatten) eller registrerede modkørende køretøjer, uden at afviserblinket er aktiveret, aktiveres systemet.

- ▶ Hvis systemet ikke kan registrere vognbaneafmærkninger (hvide eller gule), ydes der ingen hjælp for at undgå modkørende køretøjer, der nærmer sig. Ud over en visuel advarsel hjælper systemet med styringen og advarer dig med hurtige vibrationer i rattet for at hjælpe med at blive inden for den registrerede vognbane.

📄 **Sådan tilpasses køretøjsindstillingerne** S. 370

Som visuel advarsel vises meddelelsen

 **Vognbaneoverskridelse** i førerinformationssystemet.

### 📄 Udvidet vognbaneassistent

#### 📄 **Vigtig sikkerhedspåmindelse**

Ligesom alle andre hjælpesystemer har den udvidede vognbaneassistent sine begrænsninger.

Det kan resultere i en kollision, hvis du stoler for meget på den udvidede vognbaneassistent. Det er altid dit ansvar at holde bilen inden for din egen vognbane.

Den udvidede vognbaneassistent advarer dig, når systemet registrerer, at du nærmer dig vejbelægningens yderste kant (græs- eller grusrabatten) eller et modkørende køretøj, eller at du skifter til en anden vognbane uden at bruge afviserblinket.

Den udvidede vognbaneassistent registrerer muligvis ikke alle vognbaneafmærkninger, og den registrerer muligvis heller ikke, hver gang bilen er ved at krydse en vognbaneafmærkning.

Den udvidede vognbaneassistent registrerer muligvis ikke, at du nærmer dig vejbelægningens yderste kant (græs- eller grusrabatten) eller et modkørende køretøj.

Den udvidede vognbaneassistent kan muligvis ikke hjælpe dig afhængigt af vejr-, hastigheds- eller vejforhold.

Du kan læse om håndtering af kameraet, der er udstyret med dette system.

📄 **Frontsensorkamera** S. 587

Den udvidede vognbaneassistent aktiveres ikke i ca. 15 sekunder, efter at elsystemet er slået til.

Systemet annullerer hjælpefunktionerne, når du drejer på rattet, for at undgå, at bilen krydser de registrerede vognbaneafmærkninger eller nærmer sig vejbelægningens yderste kant (græs- eller grusrabatten) eller et modkørende køretøj.

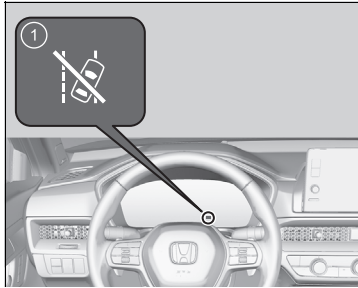

1 Indikator for automatisk deaktivering af udvidet vognbaneassistent

Hvis systemet aktiveres flere gange uden at registrere reaktion fra førerens side, udsender systemet bilyde for at advare dig. Derefter tændes indikatoren for automatisk deaktivering af den udvidede vognbaneassistent, den udvidede vognbaneassistent stoppes midlertidigt, og systemet advarer dig kun med advarselslyden.

Efter et par minutter slukkes indikatoren for automatisk deaktivering af den udvidede vognbaneassistent, og den udvidede vognbaneassistent genoptages.

### Udvidet vognbaneassistent

Den udvidede vognbaneassistent fungerer muligvis ikke korrekt eller slet ikke under visse forhold:

#### ➤ Betingelser og begrænsninger for den udvidede vognbaneassistent S. 514

Der er tidspunkter, hvor du muligvis ikke bemærker den udvidede vognbaneassistents funktioner på grund af din betjening af bilen eller vejbelægningens tilstand.

Du kan ændre indstillingerne for den udvidede vognbaneassistent.

Hvis vognbaneassistenten er deaktiveret, vises nedenstående meddelelse muligvis, hvis systemet registrerer en risiko for, at bilen krydser de registrerede vognbaneafmærkninger eller vejbelægningens yderste kant (græs- eller grusrabatten) eller kolliderer med et modkørende køretøj.

#### ➤ Sådan tilpasses køretøjsindstillingerne S. 370



## ■ Sådan aktiveres systemet

Systemet aktiveres, når følgende betingelser er opfyldt:

- Vognbaneafmærkningerne er hvide (gule).  
Bilen kører mellem ca. 72 og 180 km/t.
  - Når et modkørende køretøj kommer kørende  
Bilen kører mellem ca. 30 og 180 km/t.
- Vejbelægningens yderste kant er en græs- eller grusrabat.  
Bilen kører mellem ca. 30 og 180 km/t.
- Bilen kører på en lige eller let kurvet vej.
- Afviserblinkene er slukket.
- Systemet vurderer, at føreren ikke aktivt accelererer, bremses eller styrer.

## ☒ Sådan aktiveres systemet

Den udvidede vognbaneassistent kan blive deaktiveret automatisk, hvorved indikatoren for sikkerhedshjælp (gul) og indikatoren for den udvidede vognbaneassistent (gul) tændes og bliver ved med at lyse.

### ☒ **Indikatorer** S. 118

Den udvidede vognbaneassistent kan blive påvirket, når bilen:

- Kører på den indvendige kantafmærkning i et sving eller uden for en vognbane.
- Kører i en smal vognbane.

## ■ Aktivering og deaktivering af den udvidede vognbaneassistent

Du kan slå systemet til og fra vha. førerinformationssystemet.

- **Skift af displayindstillinger** S. 166
- **Sikkerhedshjælp** S. 179

Den udvidede vognbaneassistent aktiveres, hver gang du aktiverer elsystemet, også selv om du deaktiverede systemet, sidste gang du kørte i bilen.

## ☒ Aktivering og deaktivering af den udvidede vognbaneassistent

Indikatorerne for VSA-system, bremsesystem (gul), aktiv fartpilot med følgefunktion ved lav hastighed, lavt dæktryk/dæktrykadvarselssystem, kollisionsbegrænsende bremsesystem, udvidet vognbaneassistent samt sikkerhedshjælp kan begynde at lyse gult, samtidig med at der vises en meddelelse på måleren, når du indstiller strømtilstanden til TIL efter gentilslutning af 12 V batteriet. Kør en kort tur med mere end 20 km/t. De enkelte indikatorer skal slukke. Hvis nogen af dem ikke slukker, skal bilen efterses af en forhandler.

## ■ Betingelser og begrænsninger for den udvidede vognbaneassistent

Systemet registrerer muligvis ikke vognbaneafmærkninger (hvide eller gule), vejbelægningens yderste kant (græs- eller grusrabatten) eller et modkørende køretøj, og systemet fungerer muligvis ikke korrekt under visse betingelser, herunder følgende:

### ■ Omgivende forhold

- Der er ringe kontrast mellem vognbaneafmærkningerne og vejbanen.
- Kørsel i dårligt vejr (regn, sne, tåge osv.).
- Kørsel på en snedækket eller våd vej.
- Kørsel mod lavtstående sol (f.eks. ved solopgang eller solnedgang).
- Skygger fra tilstødende genstande (træer, bygninger, rækværk, køretøjer osv.) er parallelle med hvide (eller gule) linjer.
- Pludselige ændringer mellem lys og mørke såsom kørsel ind og ud af en tunnel eller skyggen fra træer, bygninger osv.
- Der reflekteres et kraftigt lys på vejen.
- Kørsel i mørke om aftenen/natten eller et mørkt sted som f.eks. en tunnel (på grund af dårlige lysforhold registreres vognbaneafmærkninger, vejbelægningen eller modkørende køretøjer muligvis ikke).
- Afstanden mellem din bil og det forankørende køretøj er for kort, og vognbanelinjerne og vejbelægningen er utydelige.
- Den yderste kant af vejen er omgivet af genstande, materialer osv., der ikke er græs eller grus.
- Refleksioner indvendigt på forruden.
- Systemet opfanger signalinterferens såsom andre radarsensorer fra et andet køretøj eller kraftige radiobølger sendt fra et anlæg i nærheden.
- Når du befinder dig i nærheden af enheder, der udsender radiobølger (f.eks. andre radarsensorer til biler).

## ▣ Betingelser og begrænsninger for den udvidede vognbaneassistent

Under følgende omstændigheder kan visse Honda Sensing funktioner fortsætte med at fungere uden at advare om, at dine hænder er væk fra rattet, selv når der ikke er noget styreinput.

- En genstand eller en del af kroppen rører ved eller er for tæt på rattet.



## ■ Vejforhold

- Ved kørsel på en vej med midlertidige vognbaneafmærkninger.
- Udviskede, flere eller forskellige vognbaneafmærkninger er synlige på vejbanen pga. vejreparationer eller gamle vognbaneafmærkninger.
- Vejbanen har indfletningslinjer, opdelingslinjer eller krydsende linjer i et vejkryds eller ved en fodgængerovergang.
- Vognbaneafmærkningerne er ekstremt smalle, brede eller skiftende.
- En del af vognbaneafmærkningerne er skjult af en genstand som f.eks. et køretøj.
- Vejen er bakket, eller bilen nærmer sig en bakkekam.
- Bilen ryster kraftigt på ujævne vejbaner.
- Når genstande på vejen (kantsten, autoværn, master osv.) registreres som hvide (eller gule) linjer.
- Kørsel på ujævne eller uasfalterede veje eller på ujævne overflader.
- Kørsel på veje med dobbelt optrukne linjer.
- Kørsel på snedækkede eller glatte veje.
- Passage gennem et vejkryds.
- Vejbelægningen er kun delvist synlig på grund af sne eller pytter på vejen.
- Kørsel på ikke-asfalterede veje eller i hjulspor.
- Hvide (eller gule) linjer kan ikke registreres korrekt på grund af vejforhold som f.eks. sving eller bakker.
- Der er genstande rundt om bilen, som kraftigt reflekterer radiobølger (f.eks. ved kørsel gennem en smal metalbro).

### ■ Bilens tilstand

- Når lyset er svagt på grund af snavs, der dækker forlygteglassene, eller hvis der er dårlig sigtbarhed et mørkt sted, fordi forlygterne er forkert indstillet.
- Forruden er blokeret af snavs, mudder, blade, våd sne osv. udvendigt.
- Kørsel i mørke om aftenen/natten eller et mørkt sted (f.eks. i en tunnel) med forlygterne slukket.
- Når føreren træder på bremspedalen og drejer rattet.
- Vinduesviskerne har ikke visket forruden helt ren.
- Unormale forhold for dæk eller hjul (forkert størrelse, forskellig størrelse eller konstruktion, forkert dæktryk osv.).
- Bilens vægter på grund af tung bagage i bagagerummet eller på bagsæderne.
- Der er monteret snekæder.
- Affjedringen er blevet ændret.
- Der køres med en anhænger.
- Kameraets temperatur bliver for høj.
- Forruden er dugget til indvendigt.
- Området omkring kølgitteret eller forkofangeren er dækket af snavs, regn, mudder, våd sne, tætningsmaterialer osv.

### ■ Eksempler på begrænsninger ved registrering af modkørende køretøjs tilstand

- Det modkørende køretøj eller det forankørende køretøj holder sidelæns.
- Det modkørende køretøj trækker pludseligt ind foran dig.
- Når det modkørende køretøj går i ét med baggrunden og forhindrer systemet i at registrere det.
- Forlygterne på et modkørende køretøj er tændt i den ene side eller er ikke tændt i den ene eller den anden side et mørkt sted.
- Afstanden mellem din bil og det modkørende køretøj er for kort.
- En del af det modkørende køretøj er ikke synlig på grund af et forankørende køretøj.
- Der er flere modkørende vognbaner eller svingbaner.

- Køretøjet i den tilstødende vognbane er parkeret eller bevæger sig med en meget lav hastighed.
- Når minimumsfrihøjden på et modkørende køretøj er ekstremt stor.
- Der registreres genstande som f.eks. autoværn, pæle, træer, parkerede biler, bygninger, mure osv.

#### ■ **Eksempler på andre begrænsninger i forhold til systemets funktion**

- Når det modkørende køretøj har en usædvanlig form.
- Når kameraet ikke kan identificere formen af det modkørende køretøj.
- Du kører på en kurvet, snoet eller bakket vej, hvilket gør det svært for sensoren at registrere et modkørende køretøj ordentligt.

#### ■ **Med lille risiko for en kollision**

Den udvidede vognbaneassistent kan blive aktiveret under nedenstående forhold.

- Ved kørsel gennem kurver når bilen til et punkt, hvor en modkørende bil er lige foran dig.

#### ■ **Eksempler på andre ting, der kan begrænse systemets funktion**

- Du har handsker på.
- Der er en beskyttelsesafdækning på rattet.

## Kollisionsbegrænsende vognbaneskiftassistent

Når du skifter vognbane, udsender systemet visuelle og hørbare advarsler og hjælper med styringen, hvis det registrerer, at der er risiko for, at et køretøj kolliderer med din bil fra et af de bageste hjørner.

### ■ Sådan virker systemet

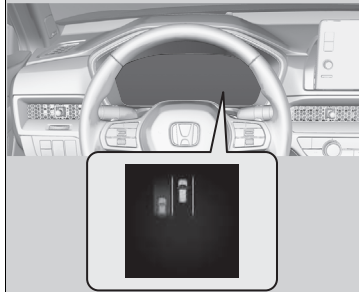
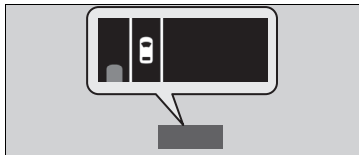
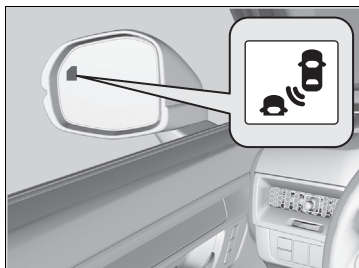

Når følgende betingelser er opfyldt, og du foretager et vognbaneskift, hvor der er risiko for kollision med et køretøj i den tilstødende vognbane, der nærmer sig bagfra, blinker indikatoren for den kollisionsbegrænsende vognbaneskiftassistent, der afgives hørbare og visuelle advarsler, og systemet hjælper med at styre for at forhindre kollisionen.

- Køretøjet nærmer sig med en hastighed på mellem ca. 50 km/t og 180 km/t.
- Du kører i midten af en vognbane med vognbaneafmærkninger til venstre og højre for din bil.
- Der registreres vognbaneafmærkninger til venstre og højre for din bil.
- Du kører på en lige eller let kurvet vej.
- Når et køretøj forsøger at passere dig: Hastighedsforskellen mellem din bil og det køretøj, der nærmer sig bagfra, er højst 50 km/t.
- Når du har passeret et køretøj: Hastighedsforskellen mellem din bil og det køretøj, du passerede, er højst 14 km/t.

### ⚠ Kollisionsbegrænsende vognbaneskiftassistent

## ⚠ ADVARSEL

Ligesom alle andre hjælpesystemer har den kollisionsbegrænsende vognbaneskiftassistent sine begrænsninger. Den kan ikke forhindre alle kollisioner og reducerer ikke nødvendigvis skader i alle situationer.

**Det kan medføre en kollision med alvorlig personskade eller dødsfald til følge, hvis du stoler for meget på systemet. Kontrollér omgivelserne grundigt, og brug bilen sikkert.**

Den kollisionsbegrænsende vognbaneskiftassistent aktiveres ikke i ca. 15 sekunder, efter at elsystemet er slået til.

Du finder oplysninger om korrekt håndtering af radarsoren på den næste side.

📄 **Radarsensor** S. 589

Du kan læse om håndtering af kameraet, der er udstyret med dette system.

📄 **Frontsensorkamera** S. 587

Husk at deaktivere systemet, når du kører med en anhænger. Systemet vil muligvis ikke fungere korrekt i følgende situationer:

- Den tilføjede masse får bilen til at vippe og ændrer radarens dækningsområde.
- Radarsoren registrerer selve anhængerens, hvilket medfører, at radarens dækningsområde ændres.

Når føreren har fuld kontrol over bilen, annulleres den kollisionsbegrænsende vognbaneskiftassistent midlertidigt.

### ■ Rækkevidde for den kollisionsbegrænsende vognbaneskiftassistent

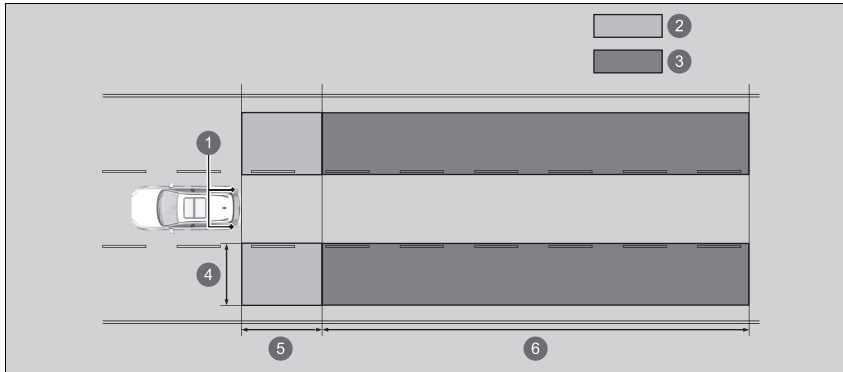

- ❶ Radarsensorer: Under bagkofangerens hjørner
- ❷ Advarselszone 1
- ❸ Advarselszone 2  
Advarselszoneområde
- ❹ Ca. 0,5-3 m fra bilens side.
- ❺ Ca. 3 m fra bagkofangeren.
- ❻ Ca. 3-50 m bag bagkofangeren. (Jo hurtigere det køretøj, der nærmer sig, kører, jo længere væk registreres det.)

## ■ Aktivering og deaktivering af den kollisionsbegrænsende vognbaneskiftassistent

Du kan slå systemet til og fra vha. førerinformationssystemet.

- ☒ **Skift af displayindstillinger** S. 166
- ☒ **Sikkerhedshjælp** S. 179

Den kollisionsbegrænsende vognbaneskiftassistent er i den tidligere valgte indstilling (aktiveret eller deaktiveret), hver gang du slår elsystemet til.

## ■ Betingelser og begrænsninger for den kollisionsbegrænsende vognbaneskiftassistent

Indikatoren for den kollisionsbegrænsende vognbaneskiftassistent tændes muligvis ikke under følgende forhold:

- En genstand, som ikke registreres af radarsensorerne, nærmer sig eller passerer din bil.

Systemet fungerer muligvis ikke korrekt i følgende situationer:

- En genstand, der ikke kaster radiobølger særlig godt tilbage som f.eks. en motorcykel, befinder sig i advarselszonen.
- Bagkofangeren eller sensorerne har været repareret forkert, eller bagkofangeren er blevet deform.

Systemet aktiveres muligvis ikke eller registrerer muligvis ikke et køretøj under følgende forhold:

- Du skifter vognbane umiddelbart efter, at du har passeret et køretøj i den tilstødende vognbane.
- Du kører over vognbanelinjen i svingets indvendige kurve.
- Stor bagage på taget rører ved den øverste del af forruden.
- Du drejer i et vejkryds.
- Din bil eller et køretøj omkring dig kører for langt ud i den ene side af vognbanen.

## ☒ Aktivering og deaktivering af den kollisionsbegrænsende vognbaneskiftassistent

Du kan ændre indstillingerne for den kollisionsbegrænsende vognbaneskiftassistent.

- ☒ **Sådan tilpasses køretøjsindstillingerne** S. 370

Når køretilstanden ændres til **BUGSERING**-tilstand, deaktiveres den kollisionsbegrænsende vognbaneskiftassistent.

- ☒ **Køretilstandskontakt** S. 445

Systemet aktiveres muligvis ikke eller registrerer muligvis ikke vognbaner eller køretøjer under følgende forhold.

#### ■ Omgivende forhold

- Der er ringe kontrast mellem vognbaneafmærkningerne og vejbanen.
- Kørsel i dårligt vejr (regn, sne, tåge osv.).
- Kørsel på en snedækket eller våd vej.
- Kørsel mod lavtstående sol (f.eks. ved solopgang eller solnedgang).
- Skygger fra tilstødende genstande (træer, bygninger, rækværk, køretøjer osv.) er parallelle med hvide (eller gule) linjer.
- Pludselige ændringer mellem lys og mørke såsom kørsel ind og ud af en tunnel eller skyggen fra træer, bygninger osv.
- Kørsel i mørke om aftenen/natten eller et mørkt sted som f.eks. en tunnel (på grund af dårlige lysforhold registreres vognbaneafmærkningerne eller vejbelægningen muligvis ikke).
- Når vognbanelinjerne eller vejoverfladen ikke er synlige (f.eks. når afstanden til det forankørende køretøj er meget kort).
- Der reflekteres et kraftigt lys på vejen.
- Det forankørende køretøj sprøjter vand eller slynger sne op på bilen.
- Systemet opfanger signalinterferens såsom andre radarsensorer fra et andet køretøj eller kraftige radiobølger sendt fra et anlæg i nærheden.
- Et kraftigt lys (f.eks. sollys) skinner direkte eller indirekte på frontsensorkameraet.
- Når du befinder dig i nærheden af enheder, der udsender radiobølger (f.eks. andre radarsensorer til biler).
- Ved kørsel over lange afstande på en vej i et område uden trafik (f.eks. en ørken).

### ■ Vejforhold

- Ved kørsel på en vej med midlertidige vognbaneafmærkninger.
- Udviskede, flere eller forskellige vognbaneafmærkninger er synlige på vejbanen pga. vejreparationer eller gamle vognbaneafmærkninger.
- Vejbanen har indfletningslinjer, opdelingslinjer eller krydsende linjer i et vejkryds eller ved en fodgængerovergang.
- Vognbaneafmærkningerne er ekstremt smalle, brede eller skiftende.
- En del af vognbaneafmærkningerne er skjult af en genstand som f.eks. et køretøj.
- Vejen er bakket, eller bilen nærmer sig en bakkekam.
- Bilen ryster kraftigt på ujævne vejbaner.
- Når genstande på vejen (kantsten, autoværn, master osv.) registreres som hvide (eller gule) linjer.
- Kørsel på ujævne eller uasfalterede veje eller på ujævne overflader.
- Kørsel på veje med dobbelt optrukne linjer.
- Kørsel på snedækkede eller glatte veje.
- Vejbelægningen er kun delvist synlig på grund af sne eller pytter på vejen.
- Der er pytter eller en film af vand på vejbanen.
- Hvide (eller gule) linjer kan ikke registreres korrekt på grund af vejforhold som f.eks. sving eller bakker.
- Kørsel på ikke-asfalterede veje eller i hjulspor.
- Passage gennem et vejkryds.
- Der er genstande rundt om bilen, som kraftigt reflekterer radiobølger (f.eks. ved kørsel gennem en tunnel eller en smal metalbro).
- Der registreres genstande som f.eks. autoværn, pæle, træer, parkerede biler, bygninger, mure osv.



### ■ Bilens tilstand

- Når lyset er svagt på grund af snavs, der dækker forlygteglassene, eller hvis der er dårlig sigtbarhed et mørkt sted, fordi forlygterne er forkert indstillet.
- Fronten af kameraet er dækket af snavs, tåge, regn, mudder, våd sne, tætningsmaterialer, tilbehør, klistermærker eller film på forruden.
- Området omkring kølgitteret, forkofangeren eller bagkofangeren er dækket af snavs, regn, mudder, våd sne, tætningsmaterialer osv.
- Kørsel i mørke om aftenen/natten eller et mørkt sted (f.eks. i en tunnel) med forlygterne slukket.
- Vinduesviskerne har ikke visket forruden helt ren.
- Unormale forhold for dæk eller hjul (forkert størrelse, forskellig størrelse eller konstruktion, forkert dæktryk osv.).
- Bilen hælder på grund af tung bagage i bagagerummet eller på bagsæderne.
- Affjedringen er blevet ændret.
- Der er monteret snekæder.
- En genstand som f.eks. en cykelholder er fastgjort bag på bilen.
- Kameraets temperatur bliver for høj.
- Bilens drift er ustabil på grund af glat vej osv.
- Bilen ryster kraftigt på ujævne vejbaner.
- Bilen kører med en anhænger.

### ■ Omgivende køretøjsforhold

- Afstanden mellem din bil og køretøjet omkring dig er for kort.
- Der er stor hastighedsforskel mellem din bil og køretøjet i den tilstødende vognbane.
- Når køretøjet omkring dig har en usædvanlig form.
- Når minimumsfrihøjden på et forankørende køretøj er ekstremt stor.
- Når et køretøj er lavere bagtil end fortil som f.eks. lastbiler, som ikke er lastet, eller et smalt køretøj.

■ **Eksempler på andre begrænsninger i forhold til systemets funktion**

- Et køretøj er parkeret i en tilstødende vognbane.
- En bil bevæger sig fra en vognbane langt væk til den tilstødende vognbane.
- Det køretøj, der kører i den tilstødende vognbane, er en motorcykel eller et andet lille køretøj.
- Du skifter vognbane umiddelbart efter, at du har passeret et køretøj i den tilstødende vognbane.
- Når der er risiko for at kolliderer med et andet køretøj (herunder motorcykler), mens systemet hjælper dig med at undgå en kollision med et køretøj, der nærmer sig fra det bageste hjørne.

## Aktiv fartpilot med følgefunktion ved lav hastighed

Hjælper med at opretholde en konstant kørehastighed og en indstillet følgeafstand bag et registreret forankørende køretøj og sænker hastigheden og standser bilen, hvis det registrerede forankørende køretøj standser, uden at du behøver at holde foden på bremsen eller speederen.

Når den aktive fartpilot med følgefunktion ved lav hastighed sænker kørehastigheden ved at aktivere bremserne, tændes bilens stoplygter.

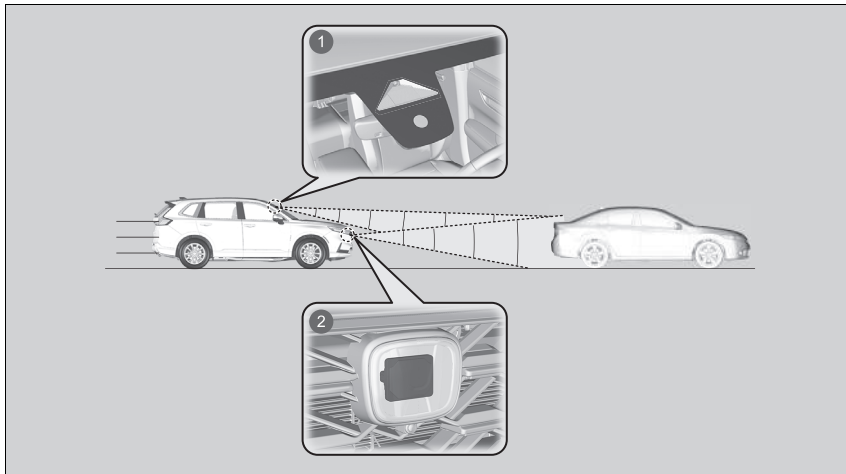

- 1 Et frontsensorkamera er placeret bag bakspejlet.
- 2 Radarsensoren er placeret bag Honda emblemet på kølgitteret.

### ⚠ Aktiv fartpilot med følgefunktion ved lav hastighed

#### ⚠ ADVARSEL

Forkert brug af den aktive fartpilot med følgefunktion ved lav hastighed kan forårsage trafikulykker.

Brug kun den aktive fartpilot med følgefunktion ved lav hastighed til kørsel på motorvej og under gode vej- og vejrforhold.

#### ⚠ ADVARSEL

Den aktive fartpilot med følgefunktion ved lav hastighed har begrænset bremseevne og standser muligvis ikke bilen i god tid for at undgå en kollision med et forankørende køretøj, der standser brat.

Vær altid parat til at træde på bremsepedalen, hvis forholdene kræver det.

#### Vigtig påmindelse

Som med alle systemer har den aktive fartpilot med følgefunktion ved lav hastighed sine begrænsninger. Brug bremserne, når det er nødvendigt, og hold altid en sikker afstand til andre køretøjer.

Den aktive fartpilot med følgefunktion ved lav hastighed aktiveres ikke i ca. 15 sekunder, efter at elsystemet er slået til.

- Kørehastighed for aktiv fartpilot med følgefunktion ved lav hastighed: **Der registreres et forankørende køretøj inden for rækkevidden af den aktive fartpilot med følgefunktion ved lav hastighed** – Den aktive fartpilot med følgefunktion ved lav hastighed aktiveres ved hastigheder op til 180 km/t.  
**Der registreres ingen forankørende køretøjer inden for rækkevidden af den aktive fartpilot med følgefunktion ved lav hastighed** – Den aktive fartpilot med følgefunktion ved lav hastighed aktiveres ved en hastighed på 30 km/t eller derover.
- Skifteposition for aktiv fartpilot med følgefunktion ved lav hastighed: i **D**.

### ■ Sådan aktiveres systemet

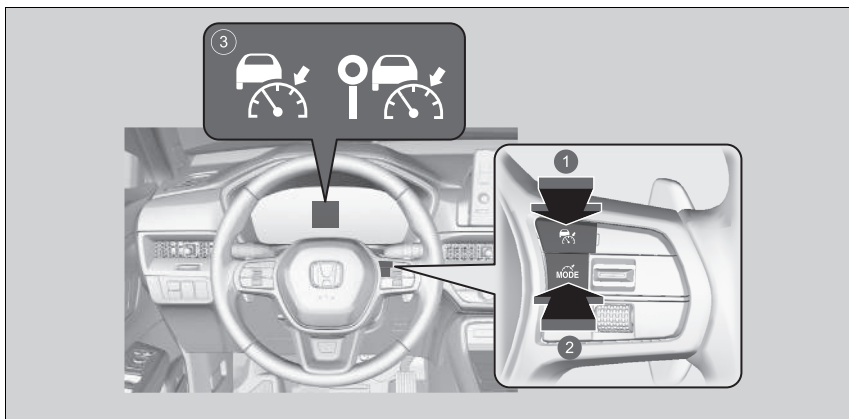

- 1 knap  
Tryk på knappen på rattet.
- 2 knap  
Hvis en anden indikator vises, skal du trykke på knappen for at skifte til skærbilledet for den aktive fartpilot med følgefunktion ved lav hastighed.
- 3 eller (hvid) lyser på måleren. Den aktive fartpilot med følgefunktion ved lav hastighed er klar til brug.

### ► Aktiv fartpilot med følgefunktion ved lav hastighed

Du finder oplysninger om korrekt håndtering af radarsensoren på den næste side.

► **Radarsensor** S. 589

Du kan læse om håndtering af kameraet, der er udstyret med dette system.

► **Frontsensorkamera** S. 587

Den aktive fartpilot med følgefunktion ved lav hastighed og det kollisionsbegrænsende bremsesystem deler den samme radarsensor.

► **Kollisionsbegrænsende bremsesystem**  
S. 484



Den aktive fartpilot med følgefunktion ved lav hastighed fungerer muligvis ikke korrekt under visse betingelser.

► **Betingelser og begrænsninger for den aktive fartpilot med følgefunktion ved lav hastighed** S. 535

Når den aktive fartpilot med følgefunktion ved lav hastighed ikke skal bruges: Slå den aktive fartpilot fra ved at trykke på knappen.

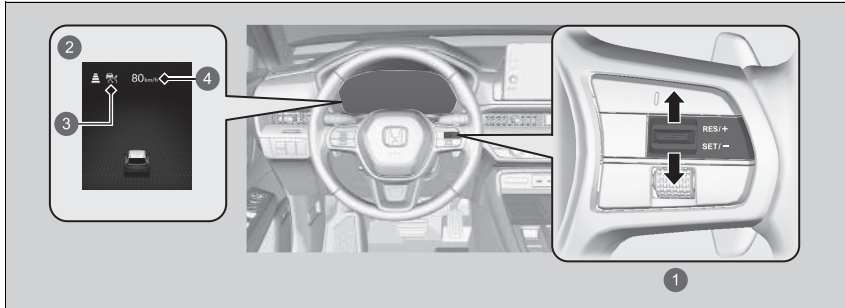
## ■ Sådan indstilles kørehastigheden



- 1 **RES/+ / SET/-** kontakt  
Op eller ned
- 2 Tændt, når den aktive fartpilot med følgefunktion ved lav hastighed begynder
- 3  eller  (grøn)
- 4 Indstillet kørehastighed

**Ved kørsel med ca. 30 km/t eller derover:** Fjern foden fra pedalen, og tryk **RES/+ / SET/-** kontakten op eller ned, når du når den ønskede hastighed. Så snart du slipper **RES/+ / SET/-** kontakten, indlæses den indstillede hastighed, og den aktive fartpilot med følgefunktion ved lav hastighed aktiveres.

## ▣ Aktiv fartpilot med følgefunktion ved lav hastighed

Brug ikke den aktive fartpilot med følgefunktion ved lav hastighed i følgende situationer:

- På veje med hyppige vognbaneskift eller længere perioder med standsning og igangsætning kan den aktive fartpilot med følgefunktion ved lav hastighed ikke opretholde en passende afstand mellem din bil og det forankørende køretøj.
- På veje med skarpe sving.
- På veje med betalingsanlæg eller andre genstande imellem vognbanerne, på parkeringspladser eller anlæg med gennemkørsler.
- På veje i dårligt vejr (regn, tåge, sne osv.) registrerer den aktive fartpilot med følgefunktion ved lav hastighed måske ikke afstanden mellem din bil og det forankørende køretøj korrekt.
- På glatte eller isglatte veje. Hjulene kan glide ud, og føreren kan miste kontrollen over bilen på grund af forholdene.
- På veje med stejle opkørsler eller nedkørsler.
- På veje med bølgede skråninger.



## ▣ Sådan indstilles kørehastigheden

Indikatorerne for VSA-system, bremsesystem (gul), aktiv fartpilot med følgefunktion ved lav hastighed, lavt dæktryk/ dæktrykadvarselssystem, kollisionsbegrænsende bremsesystem, udvidet vognbaneassistent samt sikkerhedshjælp kan begynde at lyse gult, samtidig med at der vises en meddelelse på måleren, når du indstiller strømtilstanden til TIL efter gentilslutning af 12 V batteriet. Kør en kort tur med mere end 20 km/t. De enkelte indikatorer skal slukke. Hvis nogen af dem ikke slukker, skal bilen efterses af en forhandler.

Når du anvender den aktive fartpilot med følgefunktion ved lav hastighed, aktiveres kørselshjælpsystemet til ligeudkørsel (en funktion i det elektriske servostyringssystem). Ved at aktivere styringssystemet til at kompensere automatisk for naturligt styretræk gør kørselshjælpsystemet til ligeudkørsel det lettere for dig at køre ligeud.

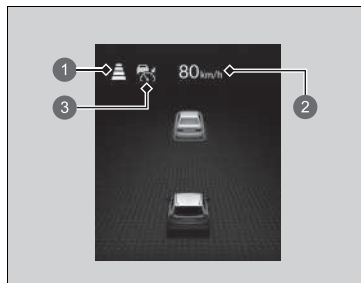
**Ved kørsel med ca. 30 km/t eller derunder:** Hvis bilen kører, og der ikke trædes på bremsepedalen, indstilles en fast hastighed på ca. 30 km/t, uanset bilens aktuelle hastighed, når du trykker på kontakten. Når bilen holder stille, kan du indstille kørehastigheden selv med bremsepedalen trådt ned.



- 1 Indstillet afstand til forankørende køretøjer
- 2 Indstillet kørehastighed
- 3  eller  (grøn)

#### ► Sådan indstilles kørehastigheden

Du kan skifte visningen af den indstillede hastighed i førerinformationssystemet eller på audio-/informationskærmen mellem km/t og mph.

- **Hastigheds-/distanceenheder** S. 181
- **Sådan tilpasses køretøjsindstillingerne** S. 370

## ■ Anvendelse af den hastighedsgrænse, der foreslås af systemet til registrering af trafikskilte

Når  vises, kan den hastighedsgrænse, der foreslås af systemet til registrering af trafikskilte, anvendes ved at trykke **RES/+SET/-** kontakten på rattet ned.

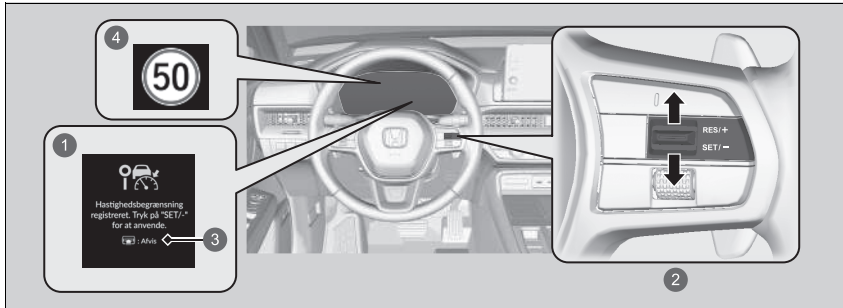

- 1 Forslagsprompt om at anvende den registrerede hastighedsgrænse
- 2 Anvend den hastighedsgrænse, der foreslås af systemet til registrering af trafikskilte
- 3 Afvis forslagsprompten
- 4 Foreslået hastighedsgrænse (grøn)

Der vises en foreslået hastighedsgrænse, når en ny hastighedsgrænse registreres af systemet til registrering af trafikskilte, eller hvis der registreres en hastighedsgrænse, når den aktive fartpilot med følgefunktion ved lav hastighed aktiveres.

**RES/+SET/-** kontakten kan ikke bruges til at reducere kørehastigheden, før forslagsprompten er blevet afvist.

## ▣ Anvendelse af den hastighedsgrænse, der foreslås af systemet til registrering af trafikskilte

Den foreslåede hastighedsgrænse kan være over eller under den faktiske hastighedsgrænse, eller der er muligvis ingen forslag.

Dette vil især ske, når systemet til registrering af trafikskilte ikke fungerer korrekt. Det er dit eget ansvar at justere hastigheden for at overholde den faktiske hastighedsgrænse samt betjene bilen sikkert.

### ▣ Betingelser og begrænsninger for systemet til registrering af trafikskilte

S. 581

Brug ikke denne funktion i områder, hvor der benyttes en anden måleenhed for hastighed end den, der er indstillet for den aktive fartpilot med følgefunktion ved lav hastighed, da der kan blive foreslået en forkert kørehastighed. Skift visningen af den indstillede kørehastighed til samme måleenhed, som benyttes dér, hvor du kører.

### ▣ Hastigheds-/distanceenheder S. 181

### ▣ Sådan tilpasses køretøjsindstillingerne

S. 370

Systemet til registrering af trafikskilte er slukket.

Sørg for, at systemet til registrering af trafikskilte altid er tændt, når denne funktion anvendes.

### ▣ Sådan tilpasses køretøjsindstillingerne

S. 370

## ■ Når i brug

### ■ Der er forankørende biler

Den aktive fartpilot med følgefunktion ved lav hastighed registrerer, hvis et køretøj foran dig bevæger sig inden for rækkevidden af den aktive fartpilot med følgefunktion ved lav hastighed. Hvis det registreres, at et køretøj gør dette, opretholder eller reducerer den aktive fartpilot med følgefunktion ved lav hastighed din bils indstillede hastighed for at bevare bilens angivne følgeafstand til det forankørende køretøj.

➤ Sådan indstilles eller ændres følgeafstanden S. 544

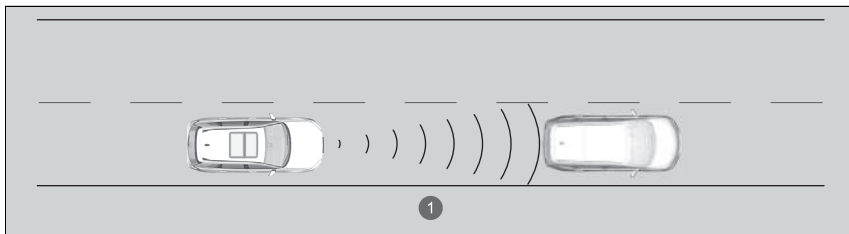

① Rækkevidde for aktiv fartpilot med følgefunktion ved lav hastighed: 120 m

## ⌘ Når i brug

Hvis et forankørende køretøj bremser pludseligt op, eller et andet forankørende køretøj kører ind foran dig, høres der en biplyd, der vises en meddelelse i førerinformationssystemet, og advarselsblinkene blinker.

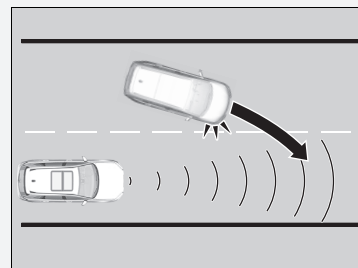

Træd på bremsepedalen, og hold god afstand til det forankørende køretøj.

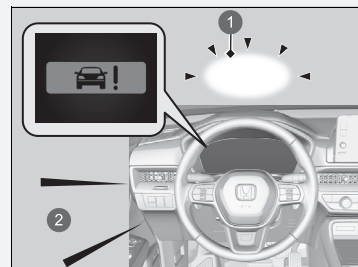

- ① Advarselsblink
- ② Hørbar advarsel



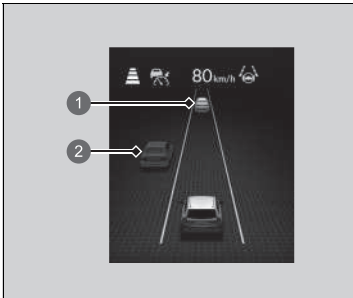

Et bilikon vises på måleren.

- ❶ Målkøretøj, der kontrolleres: Hvid med grønt område
- ❷ Målkøretøj uden for kontrol: Grå

Når et køretøj, hvis hastighed er lavere end din indstillede hastighed, skærer ind foran dig og registreres af radaren og kameraet, begynder din bil at sænke hastigheden.

#### ►► Når i brug

Selv om afstanden til det registrerede forankørende køretøj er kort, kan den aktive fartpilot med følgefunktion ved lav hastighed begynde at accelerere bilen i følgende situationer:

- Det forankørende køretøj kører næsten lige så hurtigt eller hurtigere end dig.
- Et køretøj skærer ind foran dig og kører hurtigere end dig, så afstanden mellem køretøjerne gradvist øges.

Du kan også indstille systemet til at bippe, når et køretøj, der registreres foran dig, bevæger sig ind i og ud af registreringsområdet for den aktive fartpilot med følgefunktion ved lav hastighed.

Du kan vælge, om der skal lyde et bip, når der registreres et køretøj.

► **Sådan tilpasses køretøjsindstillingerne**  
S. 370

#### Begrænsninger

Det kan være nødvendigt at bruge bremserne til at holde en sikker afstand ved brug af den aktive fartpilot med følgefunktion ved lav hastighed. Derudover fungerer den aktive fartpilot med følgefunktion ved lav hastighed muligvis ikke korrekt under visse betingelser.

► **Betingelser og begrænsninger for den aktive fartpilot med følgefunktion ved lav hastighed** S. 535

### ■ Der ikke er nogen forankørende biler

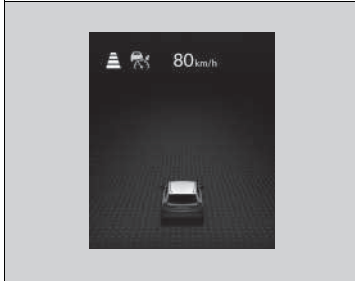

Bilen opretholder den indstillede hastighed, uden at du behøver at træde på bremsen eller speederen. Hvis der tidligere er registreret et forankørende køretøj, som forhindrer din bil i at køre med den indstillede hastighed, accelererer den aktive fartpilot med følgefunktion ved lav hastighed bilen til den indstillede hastighed og opretholder den derefter.

På stejle nedkørsler, mens den aktive fartpilot med følgefunktion ved lav hastighed er aktiveret, bremses den for at forhindre for stor acceleration til, at bilen kan opretholde den indstillede hastighed. Kørehastigheden kan dog blive højere end den indstillede hastighed.

### ■ Når du træder på speederen

Du kan midlertidigt øge kørehastigheden. I sådanne tilfælde forekommer der ingen hørbar eller visuel advarsel, selv om der er et forankørende køretøj inden for rækkevidden af den aktive fartpilot med følgefunktion ved lav hastighed.

Den aktive fartpilot med følgefunktion ved lav hastighed forbliver aktiveret, medmindre du annullerer den. Når du slipper speederen, genoptager systemet en passende hastighed og opretholder følgeafstanden, så længe et forankørende køretøj er inden for rækkevidden af den aktive fartpilot med følgefunktion ved lav hastighed.

### ☞ Når i brug

- Den aktive fartpilot med følgefunktion ved lav hastighed kan midlertidigt styre afstanden mellem din bil og køretøjet i den tilstødende vognbane eller omgivelserne omkring bilen afhængigt af vejforholdene (f.eks. sving) eller kørselsforholdene (f.eks. betjening af rattet eller bilens placering i vognbanen).

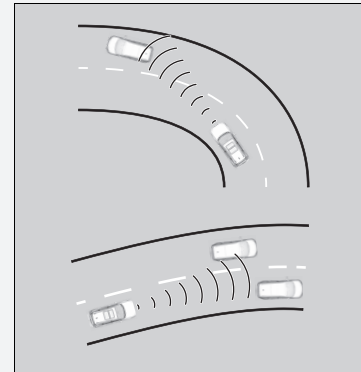

- Når det forankørende køretøj bevæger sig væk, f.eks. når du kører ind i et område med udfletning eller en rasteplass, kan den aktive fartpilot med følgefunktion ved lav hastighed fortsætte med at opretholde den indstillede følgeafstand i kort tid.

■ Et registreret forankørende køretøj er inden for rækkevidden af den aktive fartpilot med følgefunktion ved lav hastighed og standser helt

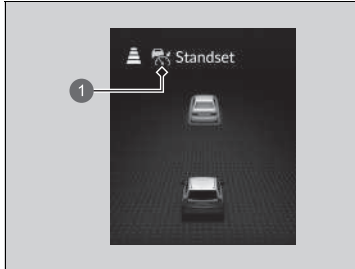

1  eller  (grøn)

Din bil standser også automatisk. Meddelelsen **Standset** vises på måleren.

Når det forankørende køretøj begynder at køre igen, aktiveres den aktive fartpilot med følgefunktion ved lav hastighed igen med den tidligere indstillede hastighed, hvis du trykker **RES/+SET/-** kontakten op eller ned eller træder speederen ned.

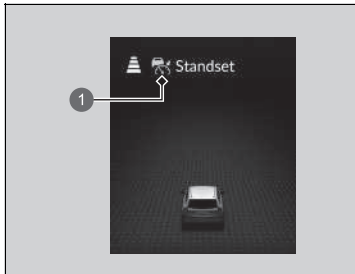

1  eller  (grøn)

Hvis der ikke er noget køretøj foran dig, før du genoptager kørslen, skal du træde på speederen, hvorefter den aktive fartpilot med følgefunktion ved lav hastighed aktiveres igen med den tidligere indstillede hastighed.

▶▶ Når i brug

## ⚠ ADVARSEL

Hvis føreren stiger ud af en bil, der er standset, mens den aktive fartpilot med følgefunktion ved lav hastighed er aktiveret, kan det medføre, at bilen kører, uden at føreren har kontrol over den.

En bil, der kører, uden at føreren har kontrol over den, kan forårsage en kollision med deraf følgende alvorlige kvæstelser eller dødsfald.

Forlad aldrig en bil, når bilen er standset af den aktive fartpilot med følgefunktion ved lav hastighed.

## ■ Kurvehastighedsassistent

Mens den aktive fartpilot med følgefunktion ved lav hastighed er i brug, reducerer systemet hastigheden for at hjælpe føreren i sving, når kameraet enten registrerer sving foran bilen, eller føreren drejer rattet for at tage et sving.

Når kurvehastighedsassistenten reducerer kørehastigheden ved at aktivere bremserne, tændes bilens stoplygter.

## ☒ Kurvehastighedsassistent

Kurvehastighedsassistenten registrerer muligvis ikke alle vognbaneafmærkninger (hvide eller gule linjer); nøjagtigheden vil variere alt efter vejrforholdene, hastigheden og vognbaneafmærkningernes tilstand. Kontrollér omgivelserne grundigt, og brug bilen sikkert.

Du kan tilpasse systemindstillinger fra audio-/informationskærmen.

☒ **Sådan tilpasses køretøjsindstillingerne**  
S. 370

## ■ Betingelser og begrænsninger for den aktive fartpilot med følgefunktion ved lav hastighed

Systemet kan blive deaktiveret automatisk under visse forhold. Nogle eksempler på disse betingelser er angivet nedenfor. Andre forhold kan reducere nogle af funktionerne til den aktive fartpilot med følgefunktion ved lav hastighed.

📷 **Frontsensorkamera** S. 587

📷 **Radarsensor** S. 589

### ■ Omgivende forhold

- Kørsel i dårligt vejr (regn, sne, tåge osv.).
- Når du befinder dig i nærheden af enheder, der udsender radiobølger (f.eks. andre radarsensorer til biler).
- Kørsel mod lavtstående sol (f.eks. ved solopgang eller solnedgang).
- Refleksioner indvendigt på forruden.
- Ved kørsel over lange afstande på en vej i et område uden trafik (f.eks. en ørken).

### ■ Vejforhold

- Kørsel på vejbaner med sne eller på våde vejbaner (tilslørede vognbaneafmærkninger, lysrefleksioner, vejstænk, stor kontrast).

### ■ Bilens tilstand

- Forruden er blokeret af snavs, mudder, blade, våd sne osv. udvendigt.
- Unormale forhold for dæk eller hjul (forkert størrelse, forskellig størrelse eller konstruktion, forkert dæktryk osv.).
- Kameraets temperatur bliver for høj.
- Forruden er dugget til indvendigt.
- Parkeringsbremsen er aktiveret.
- Kølgitteret er snavset.
- Din bil hænger med bagenden på grund af tung bagage eller ændringer i ophænget.
- Der er monteret snekæder.
- Der køres med en anhænger.

## ☒ Betingelser og begrænsninger for den aktive fartpilot med følgefunktion ved lav hastighed

Hvis radarsensoren skal repareres eller afmonteres, eller hvis kølgitteret har fået et hårdt slag, skal du slå systemet fra ved at trykke på  knappen og køre bilen til en forhandler.

Få bilen eftersat af en forhandler, hvis du oplever uregelmæssigheder i systemet (f.eks. hvis advarselsmeddelelsen vises for ofte).

### ■ Begrænsninger for registrering

- En bil kører pludseligt ud foran dig.
- Afstanden mellem din bil og det forankørende køretøj er for kort.
- En bil skærer ind foran dig ved lav hastighed og bremser pludseligt.
- Du accelererer kraftigt og nærmer dig den forankørende bil med høj hastighed.
- Det forankørende køretøj er en motorcykel, en cykel, en knallert eller et andet mindre køretøj.
- Der er dyr foran bilen.
- Du kører på en kurvet, snoet eller bakket vej, hvilket gør det svært for sensoren at registrere et forankørende køretøj ordentligt.

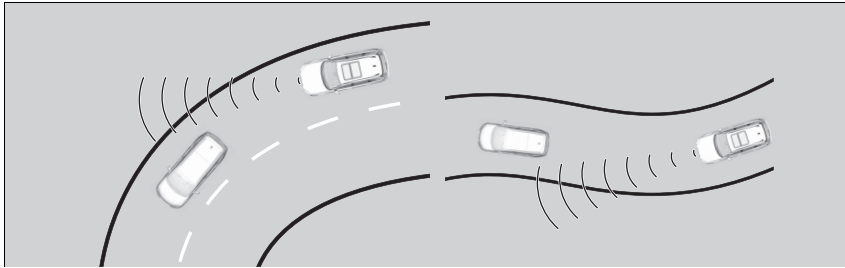

- Et forankørende køretøj standser, og hastighedsforskellen mellem din bil og det forankørende køretøj er meget stor.
- Et modkørende køretøj trækker pludseligt ind foran dig.
- Din bil krydser pludseligt ind foran et modkørende køretøj.

- Der køres gennem en smal metalbro.



- Det forankørende køretøj bremser pludseligt.
- Det forankørende køretøj har en usædvanlig form.

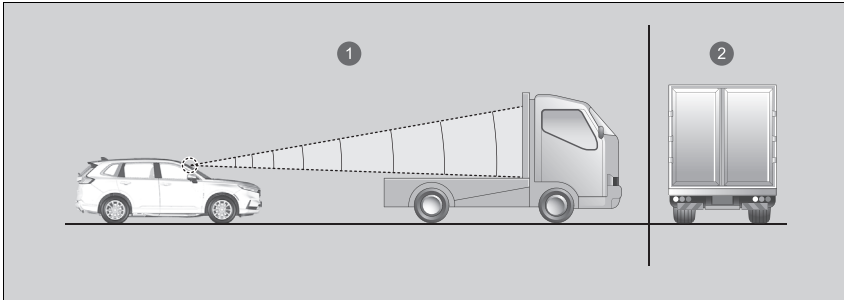

- 1 Sensoren registrerer den øverste del af en lastbil uden last.
  - 2 Kassevogn, tankvogn mv.
- Din bil eller det forankørende køretøj kører helt ude i kanten af vognbanen.

- Når minimumsfrihøjden på et forankørende køretøj er ekstremt stor.

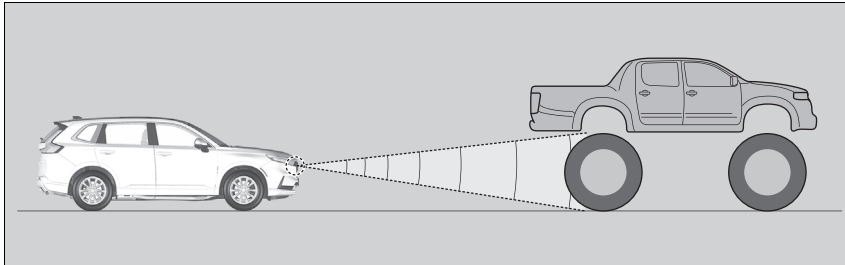

- Når radaren og kameraet ikke kan identificere formen af et forankørende køretøj korrekt.
- Når det forankørende køretøj går i ét med baggrunden og forhindrer systemet i at registrere det.



Kurvehastighedsassistenten aktiveres muligvis ikke eller registrerer muligvis ikke vejbanelinjer eller kurver under følgende forhold:

#### ■ Omgivende forhold

- Der er ringe kontrast mellem vognbaneafmærkningerne og vejbanen.
- Kørsel i dårligt vejr (regn, sne, tåge osv.).
- Kørsel på en snedækket eller våd vej.
- Kørsel mod lavtstående sol (f.eks. ved solopgang eller solnedgang).
- Skygger fra tilstødende genstande (træer, bygninger, rækværk, køretøjer osv.) er parallelle med hvide (eller gule) linjer.
- Pludselige ændringer mellem lys og mørke såsom kørsel ind og ud af en tunnel eller skyggen fra træer, bygninger osv.
- Kørsel i mørke om aftenen/natten eller et mørkt sted som f.eks. en tunnel (på grund af dårlige lysforhold registreres vognbaneafmærkningerne eller vejbelægningen muligvis ikke).
- Afstanden mellem din bil og det forankørende køretøj er for kort, og vognbanelinjerne og vejbelægningen er utydelige.
- Der reflekteres et kraftigt lys på et køretøj eller på vejen.

### ■ Vejforhold

- Ved kørsel på en vej med midlertidige vognbaneafmærkninger.
- Udviskede, flere eller forskellige vognbaneafmærkninger er synlige på vejbanen pga. vejreparationer eller gamle vognbaneafmærkninger.

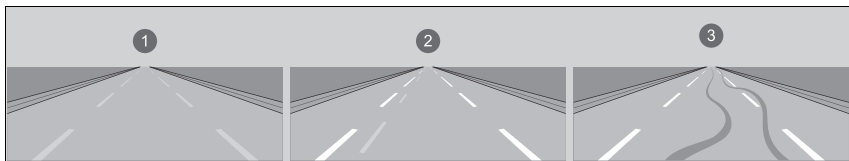

- ① Udviskede vognbaneafmærkninger      ② Dobbelte vognbaneafmærkninger      ③ Hjulspor

- Vejbanen har indfletningslinjer, opdelingslinjer eller krydsende linjer i et veikryds eller ved en fodgængerovergang.
- Vognbaneafmærkningerne er ekstremt smalle, brede eller skiftende.

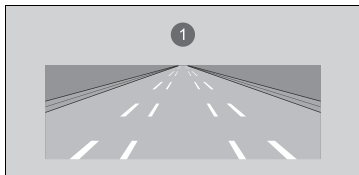

- ① Meget brede og meget smalle kørebaner

- En del af vognbaneafmærkningerne er skjult af en genstand som f.eks. et køretøj.
- Vejen er bakket, eller bilen nærmer sig en bakkekam.
- Bilen ryster kraftigt på ujævne vejbaner.

- Når genstande på vejen (kantsten, autoværn, master osv.) registreres som hvide (eller gule) linjer.
- Kørsel på ujævne eller uasfalterede veje eller på ujævne overflader.
- Kørsel på veje med dobbelt optrukne linjer.
- Kørsel på snedækkede eller glatte veje.
- Vejbelægningen er kun delvist synlig på grund af sne eller pytter på vejen.
- Der er pytter eller en film af vand på vejbanen.
- Hvide (eller gule) linjer kan ikke registreres korrekt på grund af vejforhold som f.eks. sving eller bakker.
- Kørsel på ikke-asfalterede veje eller i hjulspor.
- Passage gennem et vejkryds.

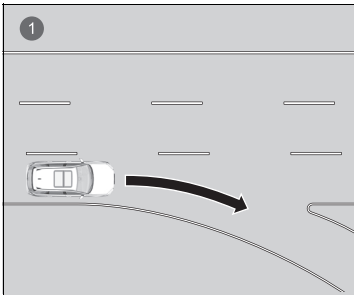

- 1 Kørebaner uden vognbaneafmærkninger ved vejkryds

### ■ Bilens tilstand

- Når lyset er svagt på grund af snavs, der dækker forlygteglassene, eller hvis der er dårlig sigtbarhed et mørkt sted, fordi forlygterne er forkert indstillet.
- Forruden er blokeret af snavs, mudder, blade, våd sne osv. udvendigt.
- Kørsel i mørke om aftenen/natten eller et mørkt sted (f.eks. i en tunnel) med forlygterne slukket.
- Vinduesviskerne har ikke visket forruden helt ren.
- Unormale forhold for dæk eller hjul (forkert størrelse, forskellig størrelse eller konstruktion, forkert dæktryk osv.).
- Bilen hælder på grund af tung bagage i bagagerummet eller på bagsæderne.
- Affjedringen er blevet ændret.
- Der er monteret snekæder.
- Der køres med en anhænger.

## ■ Sådan indstilles kørehastigheden

Øg eller reducer hastigheden med **RES/+**/**SET/-** kontakten på rattet.

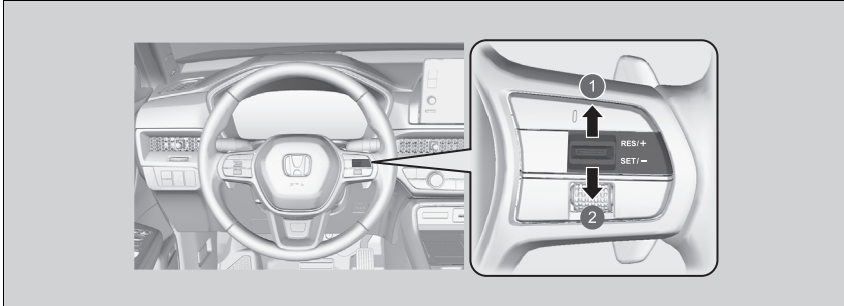

- 1 Sådan øger du hastigheden
- 2 Sådan reducerer du hastigheden

- Hver gang du trykker **RES/+**/**SET/-** kontakten op eller ned, hhv. øges eller reduceres kørehastigheden med ca. 1 km/t.
- Hvis du bliver ved med at trykke **RES/+**/**SET/-** kontakten op eller ned, hhv. øges eller reduceres kørehastigheden med ca. 10 km/t.

## ► Sådan indstilles kørehastigheden

Hvis et registreret forankørende køretøj kører langsommere end din øgede indstillede hastighed, lader den aktive fartpilot med følgefunktion ved lav hastighed muligvis ikke bilen accelerere. Dette sker for at opretholde afstanden til det forankørende køretøj.

Hvis du træder på speederen og derefter trykker **RES/+**/**SET/-** kontakten ned og slipper den, indstilles bilens aktuelle hastighed.

## ■ Sådan indstilles eller ændres følgeafstanden

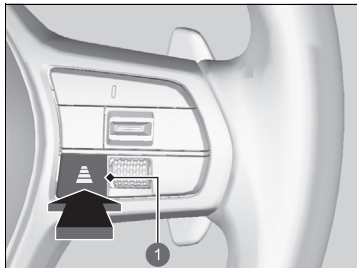





1 Knap til indstilling af følgeafstand

Tryk på knappen til indstilling af følgeafstand for at ændre følgeafstanden for den aktive fartpilot med følgefunktion ved lav hastighed.

Hver gang du trykker på knappen, vil afstandsindstillingen (afstanden til et forankørende køretøj) skifte til ekstra lang, lang, mellemlang og kort følgeafstand.

Bestem, hvilken afstandsindstilling der passer bedst til de specifikke kørselsforhold. Sørg for at følge eventuelle krav til følgeafstand i de lokale lovbestemmelser.

Jo højere bilens følgeafstandshastighed er, desto længere bliver den korte, mellemlange, lange eller ekstra lange følgeafstand. Se følgende eksempler til din orientering.

Følgeafstand		Når den indstillede hastighed er:	
		80 km/t	104 km/t
Kort		25 meter 1,1 sek.	31 meter 1,1 sek.
Mellemlang		33 meter 1,5 sek.	42 meter 1,5 sek.
Lang		47 meter 2,1 sek.	61 meter 2,1 sek.
Ekstra lang		63 meter 2,9 sek.	83,4 meter 2,9 sek.

Når bilen standser automatisk, fordi et registreret forankørende køretøj er standset, varierer afstanden mellem de to køretøjer afhængigt af afstandsindstillingen i den aktive fartpilot med følgefunktion ved lav hastighed.

#### ► Sådan indstilles eller ændres følgeafstanden

Føreren skal til enhver tid sørge for at opretholde en passende afstand til det forankørende køretøj og være opmærksom på, at færdselsloven i det område, hvor der køres, kan indeholde bestemmelser angående minimumsafstande til forankørende, og at det er førerens ansvar at overholde disse bestemmelser.

## ■ Sådan annullerer du dit valg

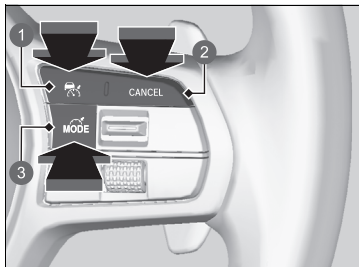

- 1 knap
- 2 **CANCEL** knap
- 3 **MODE** knap

For at slå den aktive fartpilot med følgefunktion ved lav hastighed fra skal du gøre et af følgende:

- Tryk på **CANCEL** knappen.
  - ▶ eller indikatoren (grøn) på måleren skifter til eller indikatoren (hvid).
- Tryk på knappen.
  - ▶ eller indikatoren (grøn) slukker.
- Tryk på knappen.
  - Træd på bremsepedalen, mens bilen bevæger sig fremad.
    - ▶ eller indikatoren (grøn) på måleren skifter til eller indikatoren (hvid).

## ☞ Sådan annullerer du dit valg

Sådan går du tilbage til den tidligere indstillede hastighed: Når du har annulleret den aktive fartpilot med følgefunktion ved lav hastighed, kan du aktivere den aktive fartpilot med følgefunktion ved lav hastighed med den tidligere indstillede hastighed, der vises på måleren (med gråt), ved at trykke **RES+/SET/-** kontakten op, selv om bilen er standset.

Når du deaktiverer den aktive fartpilot med følgefunktion ved lav hastighed ved at trykke på **CANCEL** knappen eller ved at træde på bremsepedalen, vises den tidligere indstillede hastighed på måleren med gråt.

Når du trykker **RES+/SET/-** kontakten op, aktiveres den aktive fartpilot med følgefunktion ved lav hastighed med den viste hastighed.

Hvis eller indikatoren (hvid) vises, og du trykker **RES+/SET/-** kontakten op, men ingen tidligere indstillet hastighed vises (med gråt), indstilles hastigheden til den aktuelle kørehastighed.

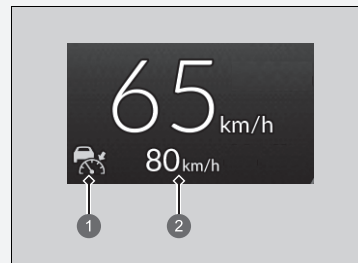

- 1 eller (hvid)
- 2 Tidligere indstillet hastighed (grå)



### ■ Automatisk annullering

Der høres en biplyd og vises en meddelelse i førerinformationssystemet, når den aktive fartpilot med følgefunktion ved lav hastighed automatisk annulleres. Alle disse betingelser kan bevirke, at den aktive fartpilot med følgefunktion ved lav hastighed automatisk annulleres:

- Dårligt vejr (regn, sne, tåge osv.).
- Når radarsensoren bag Honda emblemet på kølgitteret bliver snavset.
- Den forankørende bil kan ikke registreres.
- Der registreres en unormal dækttilstand, eller hjulene mister vejgreb.
- Kørsel på bjergrige veje i længere perioder eller kørsel i terræn.
- Pludselige ratbevægelser.
- Når ABS-systemet, VSA-systemet, det kollisionsbegrænsende bremsesystem eller bremseassistenten ved lav fart aktiveres.
- Når indikatoren for ABS- eller VSA-systemet tændes.
- Når bilen standses på en meget stejl skråning.
- Når du aktiverer parkeringsbremsen manuelt.
- Når det køretøj, der registreres inden for rækkevidden af den aktive fartpilot med følgefunktion ved lav hastighed, er for tæt på din bil.
- Ved hurtig acceleration.
- Kameraet bag bakspejlet eller området omkring kameraet, herunder forruden, bliver snavset.
- Når den maksimalt tilladte vægt overskrides.
- Ved kørsel igennem aflukkede områder som f.eks. en tunnel.
- Køretøjet har gentagne gange aktiveret bremserne for at opretholde den indstillede hastighed (du er f.eks. på vej ned ad en lang bakke).
- Når systemet ikke registrerer nogen af førerens kørehandlinger i et vist tidsrum, mens vognbaneassistenten også er aktiveret.
- Når indikatoren for parkeringsbremsen og bremsesystemet (gul) tændes.

Automatisk annullering af den aktive fartpilot med følgefunktion ved lav hastighed kan også udløses af følgende årsager. I disse situationer aktiveres parkeringsbremsen automatisk.

- Førerens sikkerhedssele løsnes, når bilen holder stille.
- Bilen holder stille i mere end 10 minutter.
- Elsystemet afbrydes.

### ▶▶ Sådan annullerer du dit valg

Den indstillede hastighed kan ikke indlæses eller genoptages, når den aktive fartpilot med følgefunktion ved lav hastighed er blevet deaktiveret med  knappen. Tryk på

 knappen for at aktivere systemet, og indstil derefter den ønskede hastighed.

## ■ Intelligent fartpilot

Giver en tidlig forudsigelse af en situation, hvor et andet køretøj skærer ind foran din bil. Systemet registrerer, at et køretøj i den tilstødende vognbane med langsommere trafik er på vej til at skære ind foran dig, og tilpasser din kørehastighed på forhånd, når den aktive fartpilot med følgefunktion ved lav hastighed er aktiveret.

### ■ Sådan virker systemet

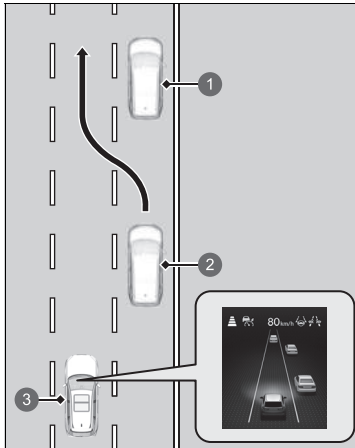

Venstrestyret model vises.

- ① Langsom bil
- ② Bil, der skærer ind foran dig
- ③ Din bil

Radarsensoren bag Honda emblemet på kølgitteret registrerer køretøjer foran dig og i den tilstødende vognbane, mens kameraet bag bakspejlet registrerer vognbaneafmærkningerne.

Dette system forbedrer følge-/springsegenskaberne for den aktive fartpilot med følgefunktion ved lav hastighed. Systemet regulerer kørehastigheden på forhånd og forudsiger rettidigt situationer, hvor et køretøj i en tilstødende vognbane med langsommere trafik indhenter en forankørende og skifter vognbane ved at skære ind foran dig.

Når en sådan situation forudsiges, reduceres din kørehastighed en smule. Når situationen opdages, reduceres din kørehastighed i forhold til det køretøj, der skærer ind foran dig.

Når hastigheden reguleres af systemet, vises ikonet for tæt overhaling på måleren for at angive, at systemet er aktiveret.

### ■ Sådan aktiveres systemet

Når et køretøj, som muligvis vil skære ind foran dig, kører hurtigere end det forankørende køretøj, og din bil kører hurtigere end køretøjet, der muligvis vil skære ind foran dig (dvs. det er nødvendigt at sætte hastigheden ned), vil den aktive fartpilot med følgefunktion ved lav hastighed forudse den tætte overhaling og tilpasse din hastighed.

Systemet aktiveres, når følgende betingelser er opfyldt:

- Når den aktive fartpilot med følgefunktion ved lav hastighed er aktiveret.
- Når du kører på en flersporet vej.
- Når din kørehastighed er mellem ca. 80 km/t og ca. 180 km/t.
- Bilen kører på en lige eller let kurvet vej.
- Afviserblinkene er slukket.
- Bremspedalen er ikke trådt ned.
- Når en bil skærer ind foran dig fra en vognbane med langsommere trafik.

### ■ Aktivering og deaktivering af den intelligente fartpilot

Du kan slå systemet til og fra vha. audio-/informationskærmen.

➤ Sådan tilpasses køretøjsindstillingerne S. 370

### ☞ Intelligent fartpilot

Når trafikken skifter fra højre side til venstre side, dvs. efter nogen tids kørsel på en vej med modkørende trafik, skifter den overvågede vognbane automatisk fra højre til venstre.

Den intelligente fartpilot aktiveres muligvis ikke i følgende situationer:

- Når hastighedsforskellen mellem køretøjet, der skærer ind foran dig, og det forankørende køretøj i den tilstødende vognbane\*<sup>1</sup> er lille
- Når hastighedsforskellen mellem køretøjet, der skærer ind foran dig, og din bil er lille (f.eks. når tilpasning af hastigheden ikke er nødvendig)
- Når et køretøj skærer ind foran din bil, uden at der kører et andet køretøj foran det i den tilstødende vognbane\*<sup>1</sup>
- Når et køretøj skærer ind foran dig fra en vognbane med hurtigere trafik\*<sup>1</sup>

\*1: Henviser til en højre vognbane ved højrekørsel og til en venstre vognbane ved venstrekørsel.

## Vognbaneassistent

Giver styreinput til at hjælpe med at holde bilen i midten af en registreret vognbane og giver mærkbare, hørbare og visuelle advarsler, hvis det registreres, at bilen er ved at bevæge sig ud af vognbanen.

### ■ Styreinputassistent

Systemet tilføjer moment til styretøjet for at holde bilen mellem venstre og højre vognbanelinje. Det tilførte moment øges, hvis bilen nærmer sig én af vognbanelinjerne.

### ■ Mærkbare, hørbare og visuelle advarsler

Hurtige vibrationer i rattet, en hørbar advarsel og et advarselsdisplay advarer dig om, at bilen er ved at bevæge sig ud af en registreret vognbane.

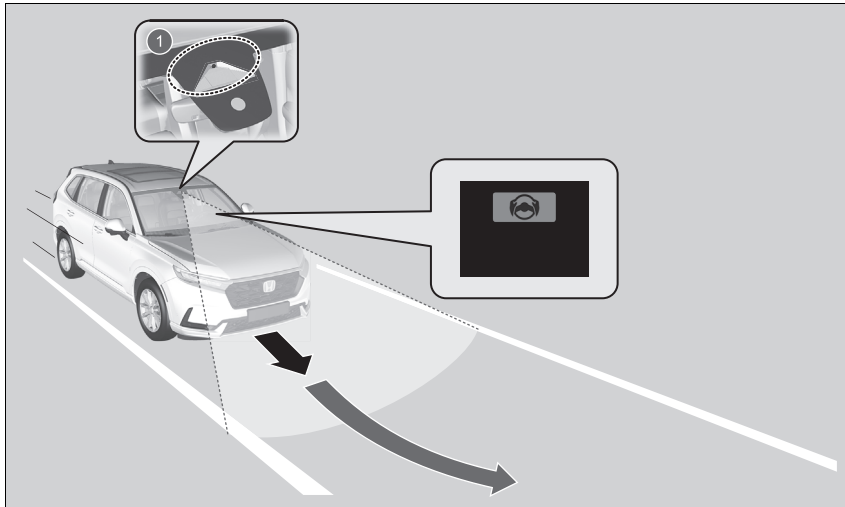

1 Frontsensorkamera: Overvåger vognbanelinjerne

### » Vognbaneassistent

#### Vigtige sikkerhedspåmindelser

Vognbaneassistenten er kun ment som en hjælp. Det er ikke et selvstændigt køresystem, og førerens opmærksomhed og kontrol er altid påkrævet. Systemet fungerer ikke, hvis du fjerner hænderne fra rattet eller undlader at styre bilen.

Vognbaneassistenten er praktisk, når den anvendes på motorveje eller på veje med to vognbaner.

Læg ikke genstande på instrumentpanelet. Genstande kan spejle sig i forruden og forhindre korrekt registrering af vognbaner.

Vognbaneassistenten registrerer muligvis ikke alle vognbaneafmærkninger eller vognbaneoverskridelser; nøjagtigheden vil variere alt efter vejforholdene, hastigheden og vognbaneafmærkningernes tilstand. Det er altid dit ansvar at køre bilen sikkert og at undgå kollisioner.

Vognbaneassistenten fungerer muligvis ikke korrekt eller slet ikke under visse forhold:

#### » Betingelser og begrænsninger for vognbaneassistenten S. 559

Du kan læse om håndtering af kameraet, der er udstyret med dette system.

#### » Frontsensorkamera S. 587

I visse situationer, hvis du skifter vognbane uden at bruge afviserblinket, aktiveres vognbaneassistentens advarselsfunktioner, og der tilføres moment til styretøjet.

## ■ Vognbaneassistent

Hjælper med at holde bilen i midten af vognbanen. Hvis bilen nærmer sig en hvid eller gul linje, bliver styrekraften i den elektriske servostyring mere udpræget.

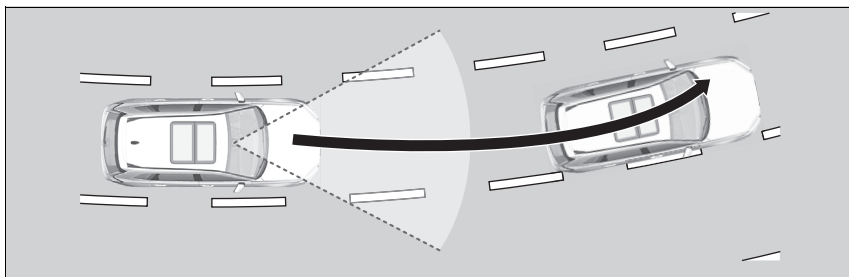

## ► Vognbaneassistent

Hvis det ikke lykkes at registrere vognbaner, bliver systemet midlertidigt annulleret. Når der registreres en vognbane, bliver systemet aktiveret igen automatisk.

Vognbaneassistenten vil muligvis ikke fungere efter hensigten på veje med skarpe sving, eller hvis bilen ofte skal standses og sættes i gang igen.

Du finder oplysninger om korrekt håndtering af radarsensoren på den næste side.

► **Radarsensor** S. 589

Vognbaneassistenten aktiveres ikke i ca. 15 sekunder, efter at elsystemet er slået til.

## ■ Advarselsfunktion til vognbaneassistent

Når bilen bevæger sig ind i advarselsområdet, advarer vognbaneassistenten dig med lette vibrationer i rattet samt en hørbar og en visuel advarsel.

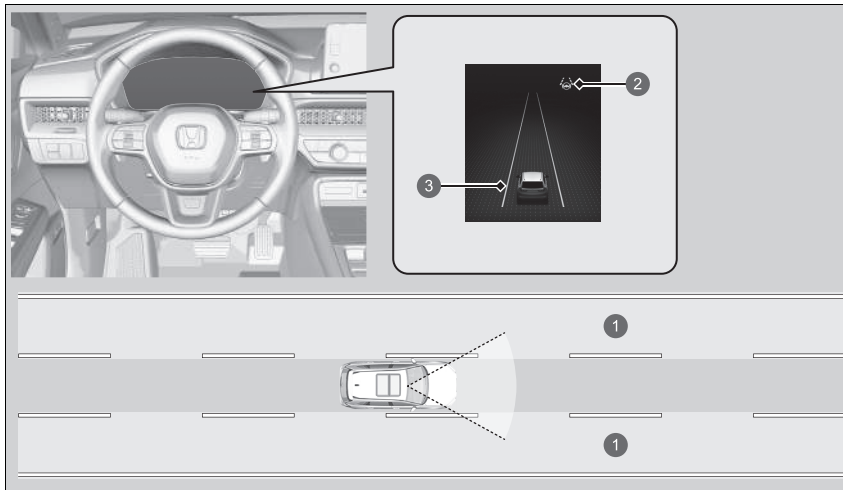

- ① Advarselsområde
- ② Indikator for vognbaneassistent (grøn)
- ③ Gul linje

## ■ Hvornår systemet kan benyttes

Systemet kan benyttes, når følgende betingelser er opfyldt.

- Den vognbane, du kører i, har linjer på begge sider, og bilen er i midten af vognbanen.
- Bilen kører mellem ca. 72 og 180 km/t.
- Du kører på en lige eller let kurvet vej.
- Afviserblinkene er slukket.
- Bremspedalen er ikke trådt ned.

## ■ Sådan aktiveres systemet

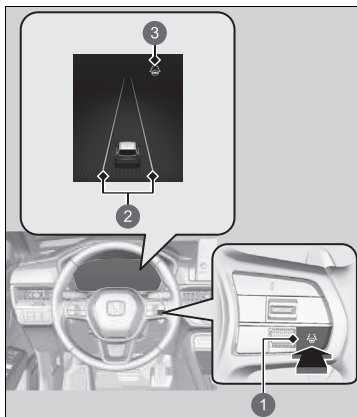

- 1 Knap til vognbaneassistent
- 2 Hvide linjer
- 3 Indikator for vognbaneassistent (hvid)

1. Tryk på knappen til vognbaneassistenten.

- ▶ Indikator for vognbaneassistent (hvid) vises på måleren.

Systemet er i standby.

- ▶ Hvis der registreres vognbanelinjer, vises der hvide linjer på måleren.

## ▶▶ Hvornår systemet kan benyttes

Hvis bilen trækker mod enten venstre eller højre vognbanelinje som følge af, at systemet tilføjer moment, skal du slukke for vognbaneassistenten og få bilen efterset af en forhandler.

Sørg for at overholde følgende, så systemet kan aktiveres korrekt:

- Hold altid forruden omkring kameraet ren.
- Pas ved rengøring af forruden på ikke at komme ruderens på kameralinsen.
- Rør ikke kameralinsen.
- Påsæt ikke et klistermærke i området omkring kameraet.

Hvis der trykkes på knappen til vognbaneassistenten, når systemet kan anvendes, aktiveres vognbaneassistenten uden standby.



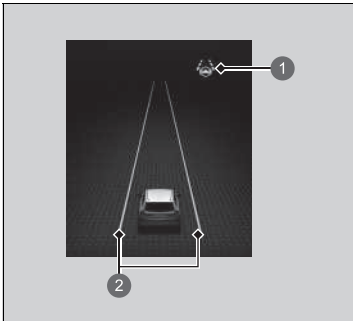

- ❶ Indikator for vognbaneassistent (grøn)
- ❷ Grønne linjer

2. Hold bilen nær midten af vognbanen under kørsel.
  - ▶ Indikatoren for vognbaneskift skifter fra hvid til grøn, og hvide linjer skifter til grønne, når systemet begynder at fungere efter registrering af venstre og højre vognbaneafmærkninger.

## ■ Sådan annullerer du dit valg



1 Knap til vognbaneassistent

Tryk på knappen til vognbaneassistenten.

Vognbaneassistenten deaktiveres, hver gang du slår elsystemet til, også selv om du aktiverede den, sidste gang du kørte i bilen.

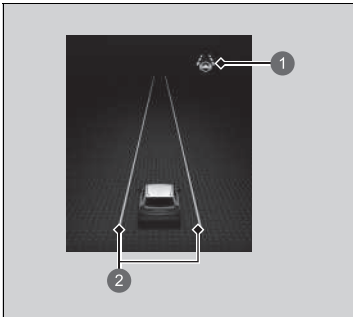

- ❶ Indikator for vognbaneassistent (hvid)
- ❷ Hvide linjer

Når vognbaneassistenten afbrydes, skifter de grønne linjer på måleren til hvide linjer eller forsvinder, og der høres en biplyd (hvis systemet er aktiveret).

■ **Systemets funktion afbrydes, hvis du:**

- Reducerer kørehastigheden til ca. 64 km/t eller derunder.
  - ▶ Når kørehastigheden øges til ca. 72 km/t eller derover, genoptages vognbaneassistenten.
- Træd på bremsepedalen.
  - ▶ Vognbaneassistenten genoptages og begynder at registrere vognbanelinjerne igen, når du slipper bremsepedalen.

☒ Systemets funktion afbrydes, hvis du:

Du kan ændre indstillingen af vognbaneassistenten. Du kan vælge, om der skal lyde et bip, når vognbaneassistenten deaktiveres.

- ☒ **Sådan tilpasses køretøjsindstillingerne**  
S. 370

■ **Vognbaneassistenten kan automatisk blive afbrudt, hvis:**

- Systemet ikke kan registrere vognbanelinjer.
  - Rattet drejes hurtigt.
  - Du ikke betjener rattet.
  - Der køres igennem et skarpt sving.
  - Der køres med en hastighed på mere end ca. 185 km/t.
  - Bilen kører mod højre eller venstre side af vognbanen.
  - ABS-systemet, VSA-systemet eller det kollisionsbegrænsende bremsesystem aktiveres.
- Når disse betingelser ikke længere er til stede, genoptages vognbaneassistenten automatisk.

■ **Vognbaneassistenten kan automatisk blive annulleret, hvis:**

I følgende tilfælde kan vognbanelinjerne forsvinde på måleren, der kan lyde en biplyd, og vognbaneassistenten kan blive annulleret automatisk:

- Kameraets temperatur bliver alt for høj.
- Kameraet bag bakspejlet eller området omkring kameraet, herunder forruden, bliver snavset.

## ■ Betingelser og begrænsninger for vognbaneassistenten

Systemet registrerer muligvis ikke vognbaneafmærkninger (hvide eller gule), og vognbaneassistenten fungerer muligvis ikke korrekt under visse forhold, herunder følgende:

### ■ Omgivende forhold

- Der er ringe kontrast mellem vognbaneafmærkningerne og vejbanen.
- Kørsel i dårligt vejr (regn, sne, tåge osv.).
- Kørsel på en snedækket eller våd vej.
- Kørsel mod lavtstående sol (f.eks. ved solopgang eller solnedgang).
- Skygger fra tilstødende genstande (træer, bygninger, rækværk, køretøjer osv.) er parallelle med hvide (eller gule) linjer.
- Pludselige ændringer mellem lys og mørke såsom kørsel ind og ud af en tunnel eller skyggen fra træer, bygninger osv.
- Kørsel i mørke om aftenen/natten eller et mørkt sted som f.eks. en tunnel (på grund af dårlige lysforhold registreres vognbaneafmærkninger eller vejbelægningen muligvis ikke).
- Afstanden mellem din bil og det forankørende køretøj er for kort, og vognbanelinjerne og vejbelægningen er utydelige.
- Der reflekteres et kraftigt lys på vejen.
- Refleksioner indvendigt på forruden.

## ▣ Betingelser og begrænsninger for vognbaneassistenten

Under følgende omstændigheder kan visse Honda Sensing funktioner fortsætte med at fungere uden at advare om, at dine hænder er væk fra rattet, selv når der ikke er noget styreinput.

- En genstand eller en del af kroppen rører ved eller er for tæt på rattet.

■ **Vejforhold**

- Ved kørsel på en vej med midlertidige vognbaneafmærkninger.
- Udviskede, flere eller forskellige vognbaneafmærkninger er synlige på vejbanen pga. vejreparationer eller gamle vognbaneafmærkninger.

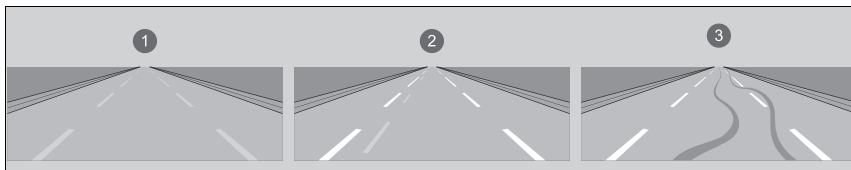

- ① Udviskede vognbaneafmærkninger      ② Dobbelte vognbaneafmærkninger      ③ Hjulspor

- Vejbanen har indfletningslinjer, opdelingslinjer eller krydsende linjer i et vejkryds eller ved en fodgængerovergang.
- Vognbaneafmærkningerne er ekstremt smalle, brede eller skiftende.

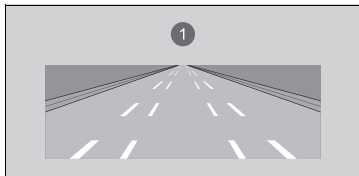

- ① Meget brede og meget smalle kørebaner

- En del af vognbaneafmærkningerne er skjult af en genstand som f.eks. et køretøj.
- Vejen er bakket, eller bilen nærmer sig en bakkekam.
- Bilen ryster kraftigt på ujævne vejbaner.

- Når genstande på vejen (kantsten, autoværn, master osv.) registreres som hvide (eller gule) linjer.
- Kørsel på ujævne eller uasfalterede veje eller på ujævne overflader.
- Kørsel på veje med dobbelt optrukne linjer.
- Kørsel på snedækkede eller glatte veje.
- Vejbelægningen er kun delvist synlig på grund af sne eller pytter på vejen.
- Der er pytter eller en film af vand på vejbanen.
- Hvide (eller gule) linjer kan ikke registreres korrekt på grund af vejforhold som f.eks. sving eller bakker.
- Kørsel på ikke-asfalterede veje eller i hjulspor.
- Passage gennem et vejkryds.

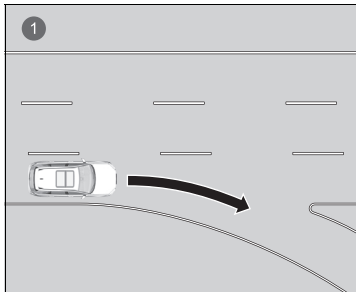

- 1 Kørebaner uden vognbaneafmærkninger ved vejkryds

#### ■ Bilens tilstand

- Når lyset er svagt på grund af snavs, der dækker forlygteglassene, eller hvis der er dårlig sigtbarhed et mørkt sted, fordi forlygterne er forkert indstillet.
- Forruden er blokeret af snavs, mudder, blade, våd sne osv. udvendigt.
- Kørsel i mørke om aftenen/natten eller et mørkt sted (f.eks. i en tunnel) med forlygterne slukket.
- Vinduesviskerne har ikke visket forruden helt ren.
- Unormale forhold for dæk eller hjul (forkert størrelse, forskellig størrelse eller konstruktion, forkert dæktryk osv.).
- Bilen hælder på grund af tung bagage i bagagerummet eller på bagsæderne.
- Affjedringen er blevet ændret.
- Der er monteret snekæder.
- Der køres med en anhænger.
- Forruden er dugget til indvendigt.

#### ■ Eksempler på andre ting, der kan begrænse systemets funktion

- Du har handsker på.
- Der er en beskyttelsesafdækning på rattet.



## Traffic Jam Assist

Traffic Jam Assist bruger et kamera, der er monteret øverst på forruden, til at registrere og overvåge de hvide (eller gule) vognbanelinjer i venstre og højre side. Baseret på input fra kameraet kan systemet anvende styremoment for at holde bilen i midten af den registrerede vognbane.

### ■ Sådan fungerer Traffic Jam Assist

Når du er i tæt trafik, og vognbaneassistenten er aktiv, vil Traffic Jam Assist, når den registrerer vognbanelinjerne, anvende styremoment for at hjælpe med at holde bilen i midten af vognbanen.

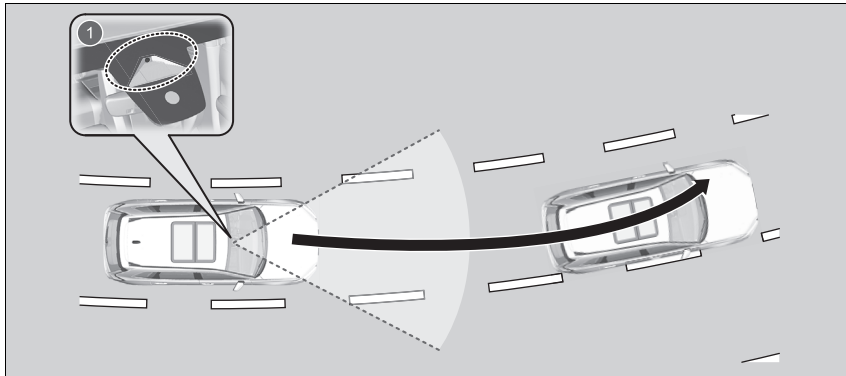

#### 1 Frontsensorkamera

Registrerer de hvide (eller gule) vognbanelinjer i venstre og højre side

Hvis du skifter vognbane uden at bruge afviserblinket, aktiveres Traffic Jam Assist-advarslerne, og der tilføres moment til styretøjet.

### ☒ Traffic Jam Assist

#### Vigtige sikkerhedspåmindelser

Traffic Jam Assist er kun ment som en hjælp. Det er ikke et selvstændigt køresystem, og førerens opmærksomhed og kontrol er altid påkrævet. Systemet fungerer ikke, hvis du fjerner hænderne fra rattet eller undlader at styre bilen.

Traffic Jam Assist er praktisk, når den anvendes på motorveje eller på veje med to vognbaner.

Du kan læse om håndtering af kameraet, der er udstyret med dette system.

☒ **Frontsensorkamera** S. 587

Traffic Jam Assist registrerer muligvis ikke alle vognbaneafmærkninger eller vognbaneoverskridelser; nøjagtigheden vil variere alt efter vejrforholdene, hastigheden og vognbaneafmærkningernes tilstand. Det er altid dit ansvar at køre bilen sikkert og at undgå kollisioner.

Traffic Jam Assist fungerer muligvis ikke korrekt under visse betingelser:

☒ **Traffic Jam Assist: Betingelser og begrænsninger** S. 568

Du finder oplysninger om korrekt håndtering af radarsensoren på den næste side.

☒ **Radarsensor** S. 589

Når føreren har fuld kontrol over bilen, annulleres styreassistentfunktionen midlertidigt. Det styremoment, der påføres, kan muligvis ikke mærkes, når føreren har fuld kontrol over bilen, eller når vejoverfladen er ujævn.

### ■ Advarselsfunktion til vognbaneassistent

Når bilen bevæger sig ind i advarselsområdet, advarer Traffic Jam Assist med lette vibrationer i rattet eller en hørbar alarm og en advarsel på displayet.

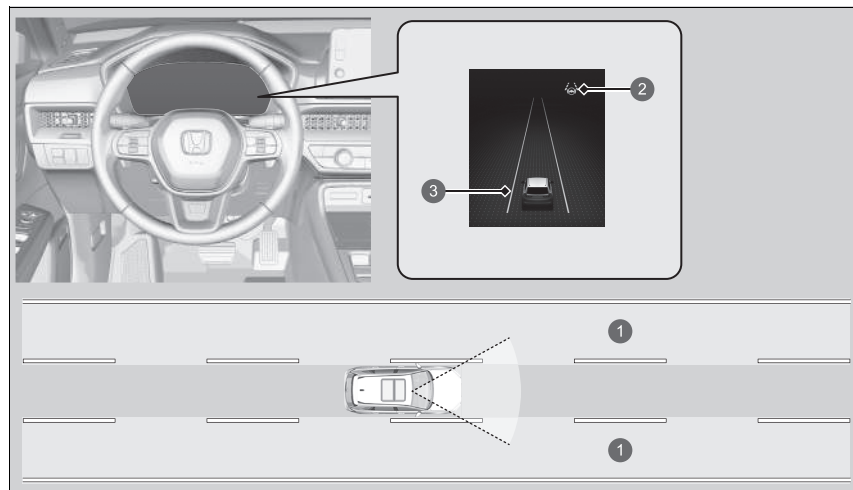

- ① Advarselsområde
- ② Indikator for vognbaneassistent (grøn)
- ③ Gul linje

### ▶▶ Traffic Jam Assist

Traffic Jam Assist aktiveres ikke i ca. 15 sekunder, efter at elsystemet er slået til.

## ■ Aktivering af Traffic Jam Assist

Traffic Jam Assist aktiveres, når alle følgende betingelser er opfyldt:

- Vognbaneassistenten er aktiveret.
- Den vognbane, du kører i, har linjer på begge sider, og bilen er i midten af vognbanen.
- Bilen kører mellem ca. 0 og 72 km/t.
- Du kører på en lige eller let kurvet vej.
- Føreren holder fast i rattet.
- Gearvælgeren er i positionen **D** eller **B**.
- Afviserblinkene er slukket.

Brug ikke Traffic Jam Assist i nogen af følgende situationer:

- Du kører på en vej med skarpe sving.
  - ▶ Systemet tillader muligvis ikke, at bilen reagerer på den måde, der passer bedst til vejforholdene.
- Du kommer til en betalingsbom, en vejfletning, et serviceområde eller en rasteplads.
- Du kører i dårligt vejr (regn, sne, tåge osv.).
- Vejoverfladen er glat; den er f.eks. isglat eller dækket med sne.
  - ▶ Dækkene kan skride, så du mister kontrollen over bilen.

## ☒ Aktivering af Traffic Jam Assist

Se følgende side for korrekt håndtering af vognbaneassistenten:

☒ **Vognbaneassistent** S. 551

Se følgende side for styrerelaterede knapper og displays:

☒ **Kontakter til aktiv fartpilot med følgefunktion ved lav hastighed/vognbaneassistent/Traffic Jam Assist/aktiv vognbaneskiftassistent** S. 480

☒ **Målervisning** S. 482

## ■ Sådan fungerer Traffic Jam Assist

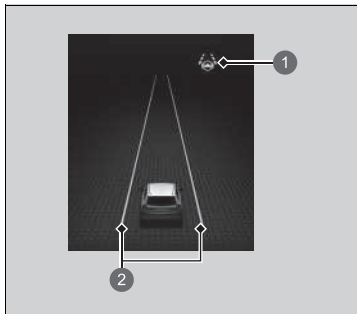

- ① Indikator for vognbaneassistent (grøn)
- ② Grønne linjer

Hold bilen nær midten af vognbanen under kørsel.

- ▶ Indikatoren for vognbaneskift skifter fra hvid til grøn, og hvide linjer skifter til grønne, når systemet begynder at fungere efter registrering af venstre og højre vognbaneafmærkninger.

## ☒ Sådan fungerer Traffic Jam Assist

Hvis bilen drejer for langt til højre eller venstre i forhold til de hvide (eller gule) vognbanelinjer, mens Traffic Jam Assist er aktiveret, skal du deaktivere Traffic Jam Assist og få bilen eftersat af en forhandler.

I nogle tilfælde kan systemet ikke registrere vognbanelinjerne korrekt, og det vil derfor ikke hjælpe med styringen.

### ☒ **Traffic Jam Assist: Betingelser og begrænsninger** S. 568

Hvis føreren ikke betjener rattet, vises nedenstående advarsel.

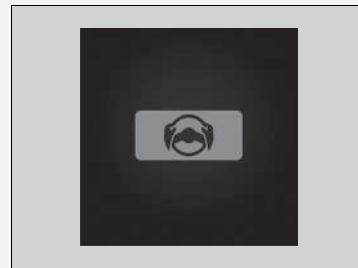

Hvis føreren ikke betjener rattet, efter at ovenstående advarsel er blevet vist gentagne gange, lyder der en advarselslyd, og Traffic Jam Assist annulleres.

## ■ Annullering af Traffic Jam Assist

Tryk på knappen til vognbaneassistenten for at annullere Traffic Jam Assist.

### ■ Traffic Jam Assist kan automatisk blive midlertidigt deaktiveret, når:

Systemet annulleres automatisk midlertidigt under følgende forhold.

- Systemet ikke kan registrere vognbanelinjer.
  - Der drejes skarpt på rattet.
  - Du betjener ikke rattet.
  - Du kører gennem et skarpt sving.
  - Bremspedalen trædes ned.
  - Når kørehastigheden er 72 km/t eller derover
    - ▶ Når kørehastigheden er 72 km/t eller derover, deaktiveres Traffic Jam Assist automatisk.
    - ▶ Når kørehastigheden er 64 km/t eller derunder, genaktiveres Traffic Jam Assist.
  - ABS-systemet, VSA-systemet, det kollisionsbegrænsende bremsesystem eller bremseassistenten ved lav fart aktiveres.
  - Bilen kører mod højre eller venstre side af vognbanen.
- Når disse forhold ikke længere er til stede, genoptages Traffic Jam Assist automatisk.

### ■ Traffic Jam Assist kan automatisk blive annulleret, når:

Vognbanelinjerne forsvinder fra skærmen, der lyder muligvis en bilyd, og Traffic Jam Assist annulleres under følgende forhold:

- Temperaturen i kameraet er for høj.
- Kameraet bag bakspejlet eller området omkring kameraet, herunder forruden, er snavset.

☒ Traffic Jam Assist kan automatisk blive midlertidigt deaktiveret, når:

Du kan ændre indstillingen for Traffic Jam Assist.

Du kan slå bilyd for midlertidig deaktivering af Traffic Jam Assist til og fra vha. **Annuleringslyd vognbaneassistent** på audio-/informationsskærmen.

▶ **Sådan tilpasses køretøjsindstillingerne**  
S. 370

## ■ Traffic Jam Assist: Betingelser og begrænsninger

Systemet registrerer muligvis ikke vognbaneafmærkninger (hvide eller gule), og Traffic Jam Assist fungerer muligvis ikke korrekt under visse forhold, herunder følgende:

### ■ Omgivende forhold

- Der er ringe kontrast mellem vognbaneafmærkningerne og vejbanen.
- Kørsel i dårligt vejr (regn, sne, tåge osv.).
- Kørsel på en snedækket eller våd vej.
- Kørsel mod lavtstående sol (f.eks. ved solopgang eller solnedgang).
- Skygger fra tilstødende genstande (træer, bygninger, rækværk, køretøjer osv.) er parallelle med hvide (eller gule) linjer.
- Pludselige ændringer mellem lys og mørke såsom kørsel ind og ud af en tunnel eller skyggen fra træer, bygninger osv.
- Kørsel i mørke om aftenen/natten eller et mørkt sted som f.eks. en tunnel (på grund af dårlige lysforhold registreres vognbaneafmærkninger eller vejbelægningen muligvis ikke).
- Når vognbanelinjerne eller vejoverfladen ikke er synlige, f.eks. når afstanden til det forankørende køretøj er meget kort, eller når du befinder dig i et vejkryds.
- Der reflekteres et kraftigt lys på vejen.
- Refleksioner indvendigt på forruden.

## ▶▶ Traffic Jam Assist: Betingelser og begrænsninger

Under følgende omstændigheder kan visse Honda Sensing funktioner fortsætte med at fungere uden at advare om, at dine hænder er væk fra rattet, selv når der ikke er noget styreinput.

- En genstand eller en del af kroppen rører ved eller er for tæt på rattet.

## ■ Vejforhold

- Ved kørsel på en vej med midlertidige vognbaneafmærkninger.
- Udviskede, flere eller forskellige vognbaneafmærkninger er synlige på vejbanen pga. vejreparationer eller gamle vognbaneafmærkninger.

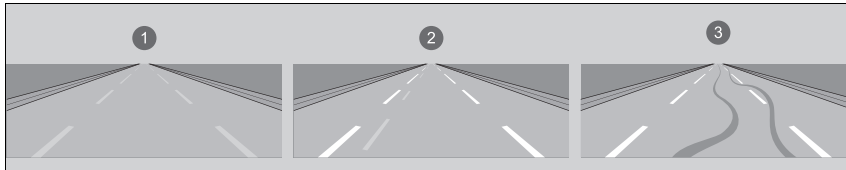

- 1 Udviskede vognbaneafmærkninger      2 Dobbelte vognbaneafmærkninger      3 Hjulspor

- Vejbanen har indfletningslinjer, opdelingslinjer eller krydsende linjer i et vejkryds eller ved en fodgængerovergang.
- Vognbaneafmærkningerne er ekstremt smalle, brede eller skiftende.

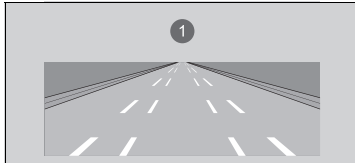

- 1 Meget brede og meget smalle kørebaner

- En del af vognbaneafmærkningerne er skjult af en genstand som f.eks. et køretøj.
- Vejen er bakket, eller bilen nærmer sig en bakkekam.
- Bilen ryster kraftigt på ujævne vejbaner.

- Når genstande på vejen (kantsten, autoværn, master osv.) registreres som hvide (eller gule) linjer.
- Kørsel på ujævne eller uasfalterede veje eller på ujævne overflader.
- Kørsel på veje med dobbelt optrukne linjer.
- Kørsel på snedækkede eller glatte veje.
- Vejbelægningen er kun delvist synlig på grund af sne eller pytter på vejen.
- Der er pytter eller en film af vand på vejbanen.
- Hvide (eller gule) linjer kan ikke registreres korrekt på grund af vejforhold som f.eks. sving eller bakker.
- Kørsel på ikke-asfalterede veje eller i hjulspor.
- Passage gennem et vejkryds.

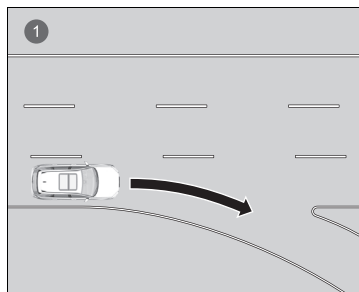

- 1 Kørebaner uden vognbaneafmærkninger ved vejkryds



**■ Bilens tilstand**

- Når lyset er svagt på grund af snavs, der dækker forlygteglassene, eller hvis der er dårlig sigtbarhed et mørkt sted, fordi forlygterne er forkert indstillet.
- Forruden er blokeret af snavs, mudder, blade, våd sne osv. udvendigt.
- Kørsel i mørke om aftenen/natten eller et mørkt sted (f.eks. i en tunnel) med forlygterne slukket.
- Vinduesviskerne har ikke visket forruden helt ren.
- Unormale forhold for dæk eller hjul (forkert størrelse, forskellig størrelse eller konstruktion, forkert dæktryk osv.).
- Bilen hælder på grund af tung bagage i bagagerummet eller på bagsæderne.
- Affjedringen er blevet ændret.
- Der er monteret snekæder.
- Der køres med en anhænger.
- Forruden er dugget til indvendigt.

**■ Eksempler på andre ting, der kan begrænse systemets funktion**

- Du har handsker på.
- Der er en beskyttelsesafdækning på rattet.

## Aktiv vognbaneskiftassistent

Hjælper med styringen, når du betjener kontaktarmen til afviserblink for at skifte vognbane på motorveje.

### ■ Sådan virker systemet

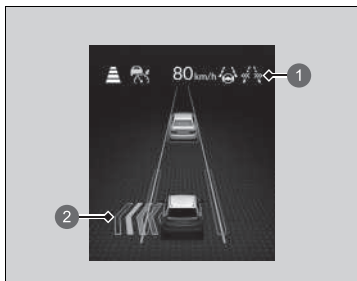

- 1 Indikator for aktiv vognbaneskiftassistent (grøn)
- 2 Indikator for vognbaneskift

Når den aktive vognbaneskiftassistent aktiveres, lyser indikatoren for den aktive vognbaneskift lys på måleren, og systemet hjælper med styring under vognbaneskiftet. Når der er skiftet vognbane, slukker afviserblinket, og styreassistentfunktionen stopper. Når føreren har direkte kontrol over styringen, annulleres styreassistentfunktionen midlertidigt.

### » Aktiv vognbaneskiftassistent

## ⚠ ADVARSEL

Den aktive vognbaneskiftassistent er kun en hjælpefunktion. Det er ikke et selvstændigt køresystem, og førerens opmærksomhed og kontrol er altid påkrævet.

Det kan medføre en kollision med alvorlig personskade eller dødsfald til følge, hvis du stoler for meget på systemet.

Kontrollér omgivelserne grundigt, og brug bilen sikkert. Brug kun den aktive vognbaneskiftassistent ved kørsel på motorveje.

Du finder oplysninger om korrekt håndtering af radarsensoren på den næste side.

» **Radarsensor** S. 589

Du kan læse om håndtering af kameraet, der er udstyret med dette system.

» **Frontsensorkamera** S. 587

Den aktive vognbaneskiftassistent aktiveres ikke i ca. 15 sekunder, efter at elsystemet er slået til.

## ■ Hvornår systemet kan benyttes

Den aktive vognbaneskiftassistent fungerer under følgende forhold.

- Vognbaneassistenten og den aktive fartpilot med følgefunktion ved lav hastighed er aktive.
- Du kører på motorveje adskilt af en midterrabat med to eller flere vognbaner på den ene side.
- Føreren holder fast i rattet.
- Din bil kører med ca. 80 km/t eller derover.
- Du kører ind i en vognbane, hvor der ikke er nogen køretøjer bagved eller foran.
- Grænsen for den vognbane, du skifter til, er markeret med stiplede linjer.
- Du kører på en lige eller let kurvet vej.

## ■ Sådan betjenes systemet

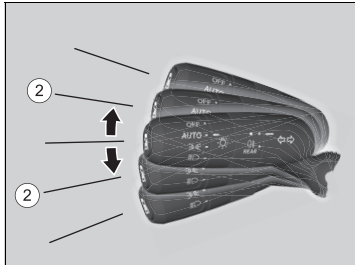

Sørg altid for visuelt at bekræfte, at det er sikkert at skifte vognbane, før du gør det, og sørg for at holde en sikker afstand mellem din bil og køretøjer omkring dig.

Når indikatoren for den aktive vognbaneskiftassistent (hvid) lyser, skal du holde kontakttarmen til afviserblinket i ② positionen, indtil der høres en biplyd.

- ▶ Indikatoren for den aktive vognbaneskiftassistent (grøn) tændes, og systemet aktiveres.
- ▶ Hvis der høres en biplyd tre gange, aktiveres systemet ikke.

## ☒ Hvornår systemet kan benyttes

Se følgende sider for anvisninger om korrekt håndtering af den aktive fartpilot med følgefunktion ved lav hastighed:

- ☒ **Aktiv fartpilot med følgefunktion ved lav hastighed** S. 525

Se følgende sider for anvisninger om korrekt håndtering af vognbaneassistenten:

- ☒ **Vognbaneassistent** S. 551

Når køretilstanden ændres til **BUGSERING**-tilstand, fungerer den aktive vognbaneskiftassistent ikke.

- ☒ **Køretilstandskontakt** S. 445

## ☒ Sådan betjenes systemet

Den aktive vognbaneskiftassistent deaktiveres, hvis et køretøj nærmer sig forfra eller bagfra.

Den aktive vognbaneskiftassistent kan aktiveres, når et køretøj nærmer sig fra venstre eller højre side.

Indikatoren for den aktive vognbaneskiftassistent tændes muligvis ikke under visse forhold (f.eks. når systemet ikke registrerer et køretøj langt bag dig, efter at du er begyndt at køre osv.).

## ■ Sådan annullerer du dit valg

Ved at udføre følgende handling under et vognbaneskift, men mens du stadig befinder dig i den samme vognbane, hvor handlingen blev startet, deaktiveres den aktive vognbaneskiftassistent:

- 1-tryks afviserblink anvendes
- Vognbaneskiftet annulleres derefter.

## ■ Betingelser og begrænsninger for den aktive vognbaneskiftassistent

Systemet fungerer muligvis ikke korrekt i følgende situationer:

### ■ Omgivende forhold

- Der er ringe kontrast mellem vognbaneafmærkningerne og vejbanen.
- Kørsel i dårligt vejr (regn, sne, tåge osv.).
- Kørsel på en snedækket eller våd vej.
- Kørsel mod lavtstående sol (f.eks. ved solopgang eller solnedgang).
- Skygger fra tilstødende genstande (træer, bygninger, rækværk, køretøjer osv.) er parallelle med hvide (eller gule) linjer.
- Pludselige ændringer mellem lys og mørke såsom kørsel ind og ud af en tunnel eller skyggen fra træer, bygninger osv.
- Kørsel i mørke om aftenen/natten eller et mørkt sted som f.eks. en tunnel (på grund af dårlige lysforhold registreres vognbaneafmærkninger eller vejbelægningen muligvis ikke).
- Når vognbanelinjerne eller vejoverfladen ikke er synlige (f.eks. når afstanden til det forankørende køretøj er meget kort).
- Der reflekteres et kraftigt lys på vejen.
- Det forankørende køretøj sprøjter vand eller slynger sne op på bilen.
- Når du befinder dig i nærheden af enheder, der udsender radiobølger (f.eks. andre radarsensorer til biler).
- Refleksioner indvendigt på forruden.
- Systemet opfanger signalinterferens såsom andre radarsensorer fra et andet køretøj eller kraftige radiobølger sendt fra et anlæg i nærheden.
- Ved kørsel over lange afstande på en vej i et område uden trafik (f.eks. en ørken).

## ☒ Sådan annullerer du dit valg

Den aktive vognbaneskiftassistent deaktiveres i følgende situationer:

- Du foretager et skarpt sving under kørsel.
- Bremsepedalen trædes ned, mens bilen kører fremad.
- Der trykkes på **CANCEL** knappen.
- Der trykkes på  knappen.
- Der trykkes på knappen til vognbaneassistenten.
- Kontaktarmen til afviserblinket skubbes én position op eller ned.
- Der trykkes på knappen til katastrofeblinket.

Husk at deaktivere systemet, når du kører med en anhænger.

Systemet vil muligvis ikke fungere korrekt i følgende situationer:

- Den tilføjede masse får bilen til at vippe og ændrer radarens dækningsområde.
- Radarsensoren registrerer selve anhængerens, hvilket medfører, at radarens dækningsområde ændres.

## ☒ Betingelser og begrænsninger for den aktive vognbaneskiftassistent

Under følgende omstændigheder kan visse Honda Sensing funktioner fortsætte med at fungere uden at advare om, at dine hænder er væk fra rattet, selv når der ikke er noget styreinput.

- En genstand eller en del af kroppen rører ved eller er for tæt på rattet.

## ■ Vejforhold

- Ved kørsel på en vej med midlertidige vognbaneafmærkninger.
- Udviskede, flere eller forskellige vognbaneafmærkninger er synlige på vejbanen pga. vejreparationer eller gamle vognbaneafmærkninger.
- Vejbanen har indfletningslinjer, opdelingslinjer eller krydsende linjer i et vejkryds eller ved en fodgængerovergang.
- Vognbaneafmærkningerne er ekstremt smalle, brede eller skiftende.
- En del af vognbaneafmærkningerne er skjult af en genstand som f.eks. et køretøj.
- Vejen er bakket, eller bilen nærmer sig en bakkekam.
- Bilen ryster kraftigt på ujævne vejbaner.
- Når genstande på vejen (kantsten, autoværn, master osv.) registreres som hvide (eller gule) linjer.
- Kørsel på ujævne eller uasfalterede veje eller på ujævne overflader.
- Kørsel på veje med dobbelt optrukne linjer.
- Kørsel på snedækkede eller glatte veje.
- Vejbelægningen er kun delvist synlig på grund af sne eller pytter på vejen.
- Der er pytter eller en film af vand på vejbanen.
- Hvide (eller gule) linjer kan ikke registreres korrekt på grund af vejforhold som f.eks. sving eller bakker.
- Kørsel på ikke-asfalterede veje eller i hjulspor.
- Passage gennem et vejkryds.
- Der er genstande rundt om bilen, som kraftigt reflekterer radiobølger (f.eks. ved kørsel gennem en tunnel eller en smal metalbro).
- Der registreres genstande som f.eks. autoværn, pæle, træer, parkerede biler, bygninger, mure osv.

### ■ Bilens tilstand

- Når lyset er svagt på grund af snavs, der dækker forlygteglassene, eller hvis der er dårlig sigtbarhed et mørkt sted, fordi forlygterne er forkert indstillet.
- Forruden er blokeret af snavs, mudder, blade, våd sne osv. udvendigt.
- Kørsel i mørke om aftenen/natten eller et mørkt sted (f.eks. i en tunnel) med forlygterne slukket.
- Vinduesviskerne har ikke visket forruden helt ren.
- Unormale forhold for dæk eller hjul (forkert størrelse, forskellig størrelse eller konstruktion, forkert dæktryk osv.).
- Bilens hældning på grund af tung bagage i bagagerummet eller på bagsæderne.
- Affjedringen er blevet ændret.
- Der er monteret snekæder.
- Kølgitteret, forkofangeren eller bagkofangeren er dækket af snavs, regn, mudder, våd sne, tætningsmaterialer osv.
- Kameraets temperatur bliver for høj.
- Forruden er dugget til indvendigt.
- Stor bagage på taget rører ved den øverste del af forruden.
- Bilens drift er ustabil på grund af glat vej osv.
- Bilens ryster kraftigt på ujævne vejbaner.
- Området omkring kølgitteret, forkofangeren eller bagkofangeren er dækket af snavs, regn, mudder, våd sne, tætningsmaterialer osv.
- Der køres med en anhænger.

**■ Andre forhold**

- Du har handsker på.
- Der er en beskyttelsesafdækning på rattet.
- Bilen kan ikke bestemme sin position på grund af bagage på taget.
- Nye vejoplysninger er ikke gengivet på navigationskortet.
- Der er blevet anlagt en ny vej.
- Hastighedsgrænsen er blevet ændret.
- Den bane, som sensoren registrerede, og den faktiske bane er forskellige.
- Der er tilstødende veje med hastighedsbegrænsninger, der er forskellige fra den, du kører på.
- Der køres i områder med dårlig GNSS-modtagelse som f.eks. i tunneler eller omkring skyskrabere.
- Når det forankørende køretøj er en lille motorcykel, en motorcykel med sidevogn, en rullestol eller et andet køretøj med en usædvanlig form.
- Når radaren og kameraet ikke kan identificere formen af et forankørende køretøj korrekt.
- Når det forankørende køretøj går i ét med baggrunden og forhindrer systemet i at registrere det.
- Når et vejskilt, der ligner et skilt, der ikke hører til på motorvejen, genkendes.

## System til registrering af trafikskilte

Henleder din opmærksomhed på oplysninger på trafikskilte, f.eks. den aktuelle hastighedsgrænse og overhaling forbudt, og giver dig besked, hvis bilen overskrider hastighedsgrænsen.

### ■ Sådan virker systemet

Systemet viser skilte, der genkendes som angivet for din bil, vha. oplysninger, der er indsamlet af kameraet bag bakspejlet, fra trafikskilte og data fra navigationssystemet under kørslen. Skilteikonet vises normalt, før du passerer skiltet, og fortsætter med at blive vist, indtil et andet skilt genkendes.

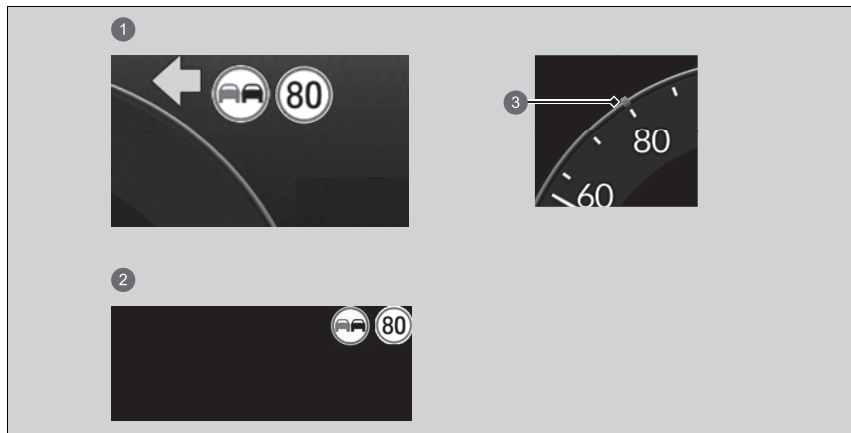

- 1 Måler
- 2 Head-up-display
- 3 Hastighedsbegrænsningsskilt

### ► System til registrering af trafikskilte

For at opretholde systemets funktionalitet er det nødvendigt at holde oplysninger om hastighedsbegrænsninger på navigationssystemet opdateret. Opdatér navigationssystemets kortoplysninger regelmæssigt.

#### ► Se manualen til navigationssystemet

Systemet er udviklet til at registrere trafikskilte, der overholder standarderne i Wien-konventionen. Det er ikke sikkert, at alle trafikskilte vises, men ingen trafikskilte, der står i vejkanterne, må ignoreres. Systemet fungerer ikke på de angivne trafikskilte i alle de lande, du rejser i, eller i alle situationer.

Stol ikke for meget på systemet. Kørsel altid ved en hastighed, der passer til vejforholdene.

Påsæt aldrig folie eller andre genstande på forruden, som kan blokere for kameraets synsfelt og forårsage funktionsfejl. Skrammer, ridser og andre skader på forruden inden for kameraets synsfelt kan få systemet til at fungere unormalt. Hvis dette sker, anbefales det at udskifte forruden med en original forrude fra Honda. Hvis der foretages selv mindre reparationer inden for kameraets synsfelt, eller hvis der monteres en eftermarkedsforrude, kan det også få systemet til at fungere unormalt. Få en forhandler til at genkalibrere kameraet efter udskiftning af forruden. Korrekt kalibrering af kameraet er nødvendig, for at systemet kan fungere korrekt.

Du kan læse om håndtering af kameraet, der er udstyret med dette system.

#### ► Frontsensorkamera S. 587

Du kan slå systemet til registrering af trafikskilte til og fra. Hvis **Ingen** vælges, vises  (med gråt).

#### ► Sådan tilpasses køretøjsindstillingerne S. 370



Skilteikonet kan også skifte til et andet ikon eller forsvinde, når:

- Punktet, hvor den pågældende hastighedsbegrænsning ikke længere gælder, eller andre angivne grænser registreres.
- Bilen kører ind i/ud fra en vej med en anden hastighedsgrænse.
- Du aktiverer afviserblinket i et vejkryds.

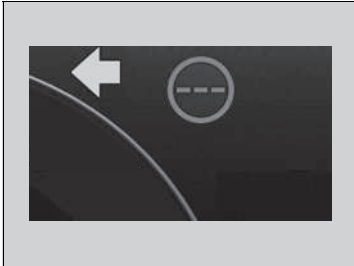

Hvis systemet ikke registrerer trafikskilte, mens du kører, kan  (med hvidt) blive vist.

#### System til registrering af trafikskilte

For at hjælpe med til at reducere sandsynligheden for, at høje indvendige temperaturer får kameraets registreringssystem til at slukke under parkering, skal du finde et skyggefuldt område eller parkere bilen, så forenden vender væk fra solen. Hvis der bruges en solskærm, må denne ikke afskærme kamerahuset. Hvis kameraet afskærmes, kan varmen blive koncentreret på det.

Systemets evne til nøjagtigt at oplyse føreren om hastighedsgrænsen er afhængig af visse forhold som de enheder, der vises på trafikskiltet, samt bilens hastighed og retning. I nogle tilfælde kan systemet vise falske advarsler eller andre unøjagtige oplysninger.

#### ➤ Betingelser og begrænsninger for systemet til registrering af trafikskilte

S. 581

Du kan ændre indstillingerne for den lyd, der afspilles, når den registrerede hastighedsgrænse ændrer sig.

#### ➤ Sådan tilpasses køretøjsindstillingerne

S. 370

Hvis bilen overskrider den registrerede hastighedsgrænse, begynder et ikon, der viser hastighedsbegrænsningsskiltet for det aktuelle område, at blinke på displayet, og bipperen lyder, hvis du fortsætter med at overskride den registrerede hastighedsgrænse.

Bipperen lyder dog ikke, hvis bilen er i gang med at sætte farten ned.

#### ➤ Sådan tilpasses køretøjsindstillingerne

S. 370

#### System til registrering af trafikskilte

Enheden for hastighedsgrænser (km/t eller mph) varierer fra land til land. Lige efter indtastning af et land, hvis enhed adskiller sig i forhold til enheden i det land, hvorfra du kom, fungerer systemet til registrering af trafikskilte muligvis ikke korrekt.

☒ **Hastigheds-/distanceenheder** S. 181

☒ **Sådan tilpasses køretøjsindstillingerne**  
S. 370

Systemet til registrering af trafikskilte aktiveres ikke i ca. 15 sekunder, efter at elsystemet er slået til.

## Betingelser og begrænsninger for systemet til registrering af trafikskilte

I følgende tilfælde genkender systemet til registrering af trafikskilte muligvis ikke trafikskilte korrekt, er længe om at genkende dem eller genkender dem slet ikke.

### ■ Omgivende forhold

- Kørsel mod lavtstående sol (f.eks. ved solopgang eller solnedgang).
- Der reflekteres et kraftigt lys på vejen.
- Kørsel i mørke eller i mørke områder som f.eks. lange tunneler.
- Kørsel i dårligt vejr (regn, sne, tåge osv.).
- Pludselige ændringer mellem lys og mørke såsom kørsel ind og ud af en tunnel eller skyggen fra træer, bygninger osv.
- Vand sprøjtes op af eller sne blæses af et forankørende køretøj.
- Refleksioner indvendigt på forruden.

### ■ Vejforhold

- Bilen ryster kraftigt på ujævne vejbaner.

### ■ Bilens tilstand

- Når lyset er svagt på grund af snavs, der dækker forlygteglassene, eller hvis der er dårlig sigtbarhed et mørkt sted, fordi forlygterne er forkert indstillet.
- Forruden er blokeret af snavs, mudder, blade, våd sne osv. udvendigt.
- Vinduesviskerne har ikke visket forruden helt ren.
- Unormale forhold for dæk eller hjul (forkert størrelse, forskellig størrelse eller konstruktion, forkert dæktryk osv.).
- Bilen hælder på grund af tung bagage i bagagerummet eller på bagsæderne.
- Affjedringen er blevet ændret.
- Der er monteret snekæder.
- Kørsel i mørke om aftenen/natten eller et mørkt sted (f.eks. i en tunnel) med forlygterne slukket.
- Forruden er dugget til indvendigt.
- Der køres med en anhænger.

## ⊗ Betingelser og begrænsninger for systemet til registrering af trafikskilte

⊗ (gul) vises på måleren i følgende tilfælde. Hvis meddelelsen ikke forsvinder, skal bilen efterses af en forhandler.

- Der er et problem med systemet til registrering af trafikskilte
- Umiddelbart efter, at elsystemet er blevet tændt (herunder når det startes via fjernadgang)
- Navigationssystemets kortdata er ved at blive opdateret.

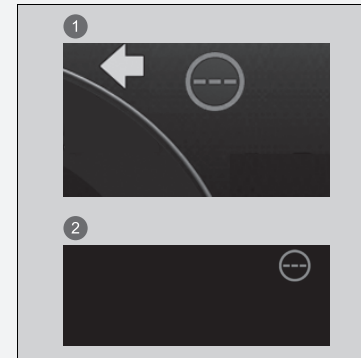

- 1 Måler
- 2 Head-up-display

### ■ Trafikskiltets placering eller tilstand

- Skiltet sidder et sted, der gør det svært at finde.
- Skiltet er placeret langt væk fra bilen.
- Skiltet er placeret, hvor det er svært for forlygternes stråler at ramme.
- Skiltet er placeret på et hjørne eller i et sving.
- Skiltet er falmet eller bøjet.
- Skiltet er drejet eller beskadiget.
- Skiltet er dækket af mudder, sne eller is.
- En del af skiltet er skjult af træer eller er placeret i skyggen af et køretøj eller en anden genstand.
- Lys (f.eks. gadelamper) reflekteres på skiltets overflade, eller skiltet er skjult i skygge.
- Skiltet er for lyst eller for mørkt (elektriske skilte).
- Små skilte (ekstra skilte osv.).

### ■ Andre forhold

- Når du kører med høj hastighed.

Systemet til registrering af trafikskilte fungerer muligvis ikke korrekt og viser skilte, der ikke er i overensstemmelse med de gældende trafikregler for den pågældende vejstrækning, eller som slet ikke eksisterer, i følgende tilfælde.

- ▶ Et hastighedsbegrænsningsskilt kan muligvis vises ved en højere eller lavere hastighed end den aktuelle hastighedsgrænse.
- Der er et ekstra skilt med yderligere informationer som f.eks. vejr, tid, køretøjstype osv.
- Figurer på skiltet er vanskelige at læse (elektrisk skilt, tal på skiltet er slørede osv.).
- Skiltet står i nærheden af den vognbane, du kører i, selv om det ikke gælder for den pågældende vognbane, f.eks. et hastighedsbegrænsningsskilt, der er placeret i et vejkryds mellem en sidevej og en hovedvej.
- Der er ting, der i farve eller form registreres som genstande (lignende skilt, elektrisk skilt, struktur osv.).

■ **Situationer, hvor der ikke kan angives korrekte oplysninger om hastighedsbegrænsningsskilte for området**

I følgende situationer kan visningen afvige fra reglerne for den vej, du kører på, og/eller visningen kan være forsinket:

- Der er blevet anlagt en ny vej.
- Hastighedsgrænsen er blevet ændret.
- Oplysningerne om hastighedsbegrænsning, der er gemt i navigationsdatabasen, er forældede eller unøjagtige.
- Der køres i områder, hvor oplysningerne ikke kan bruges, eller i passager uden skilte.
- Den bane, som sensoren registrerede, og den faktiske bane er forskellige.
- Der er tilstødende veje med hastighedsbegrænsninger, der er forskellige fra den, du kører på.
- Skiltet er et midlertidigt hastighedsbegrænsningsskilt med ikke-standardfunktioner (f.eks. design osv.)
- Der køres i områder med dårlig GNSS-modtagelse som f.eks. i tunneler eller omkring skyskrabere.
- Bilen stopper og sætter i gang gentagne gange ved lav hastighed.
- Der køres på en anden rute end den, navigationsvejledningen anbefaler.
- Der er flere stejle skråninger eller sving.
- Der er en variabel hastighedsbegrænsning.

## ■ Skilte, der vises på måleren og på head-up-displayet

Der kan vises to trafikskilte samtidig ved siden af hinanden, når de registreres. Ikonet for hastighedsbegrænsningsskiltet vises i højre side af skærmen. Ikonet for overhalingsforbud vises i venstre side. Eventuelle ekstra skilte, som angiver en hastighedsbegrænsning baseret på vejforhold (sne osv.) eller et bestemt tidsrum, vises i venstre side.

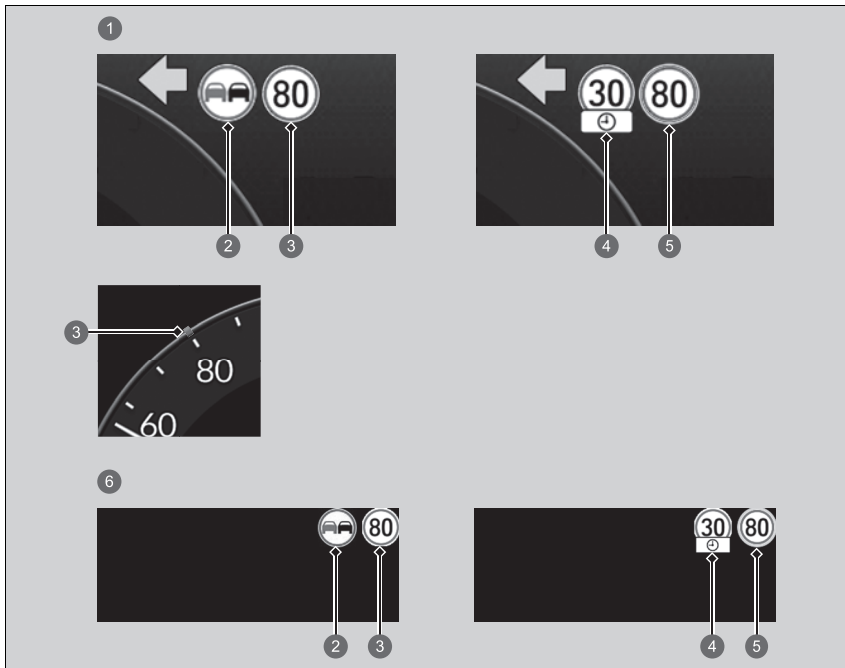

FORTSÆTTES

- ① Måler
- ② Skilt for overhalingsforbud\*<sup>1</sup>
- ③ Hastighedsbegrænsningsskilt
- ④ Ekstra hastighedsbegrænsningsskilt baseret på forhold\*<sup>2</sup>
- ⑤ Foreslået hastighedsgrænse (grøn)
  - **Anvendelse af den hastighedsgrænse, der foreslås af systemet til registrering af trafikskilte** s. 529
- ⑥ Head-up-display

Afhængigt af situationen kan \*1 blive erstattet af \*2, eller \*2 kan blive vist i højre side.



## Frontsensorkamera

Kameraet, der anvendes i systemer som f.eks. det kollisionsbegrænsende bremsesystem, systemet til advarsel om forankrydsende trafik, den udvidede vognbaneassistent, den kollisionsbegrænsende vognbaneskiftassistent, den aktive fartpilot med følgefunktion ved lav hastighed, vognbaneassistenten, Traffic Jam Assist, den aktive vognbaneskiftassistent, systemet til registrering af trafikskilte og det intelligente fjernlys, er beregnet til at registrere en genstand, der udløser aktiveringen af et af systemerne.

### ■ Kameraets placering og tips til håndtering

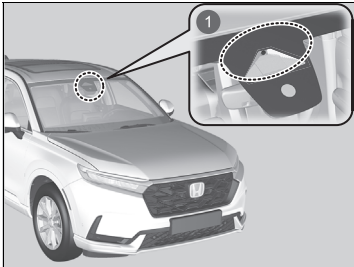

1 Frontsensorkamera

Dette kamera er placeret på bagsiden af bakspejlet.

Reducér risikoen for, at høje kabinettemperaturer får kameraets registreringssystem til at slukke under parkering, ved at finde et skyggefuldt område eller parkere bilen, så forenden vender væk fra solen. Hvis der bruges en solskærm, må denne ikke afskærme kamerahuset. Hvis kameraet afskærmes, kan varmen blive koncentreret på det.

### ▣ Frontsensorkamera

Påsæt aldrig folie eller andre genstande, som kan hindre kameraets udsyn og forårsage funktionsfejl, på forruden, frontklappen eller kølgeritteret.

Skrammer, ridser og andre skader på forruden inden for kameraets synsfelt kan få systemet til at fungere unormalt. Hvis dette sker, anbefales det at udskifte forruden med en original forrude fra Honda. Hvis der foretages selv mindre reparationer inden for kameraets synsfelt, eller hvis der monteres en eftermarkedsforrude, kan det også få systemet til at fungere unormalt.

Få en forhandler til at genkalibrere kameraet efter udskiftning af forruden. Korrekt kalibrering af kameraet er nødvendig, for at systemet kan fungere korrekt.

Læg ikke genstande på instrumentpanelet. De kan kaste lys tilbage på forruden og forhindre, at systemet registrerer vognbanelinjerne korrekt.

#### Frontsensorkamera

Hvis meddelelsen  **Visse førerhjælpesystemer fungerer ikke:Kameratemperatur for høj** vises:

- Brug klimaanlægget til at afkøle kabinen, og brug om nødvendigt også afdugningsfunktionen med luftstrømmen rettet mod kameraet.
- Start med at køre bilen for at sænke forrudens temperatur, hvilket afkøler området omkring kameraet.

Hvis meddelelsen  **Visse førerhjælpesystemer fungerer ikke:Forruden er beskidt, eller der er dårlig sigtbarhed.** vises:

- Parkér bilen et sikkert sted, og kontroller, at forruden er ren.  
Rengør forruden, hvis den er snavset. Hvis meddelelsen ikke forsvinder, efter at du har kørt et stykke tid, skal bilen efterses af en forhandler.

## Radarsensor

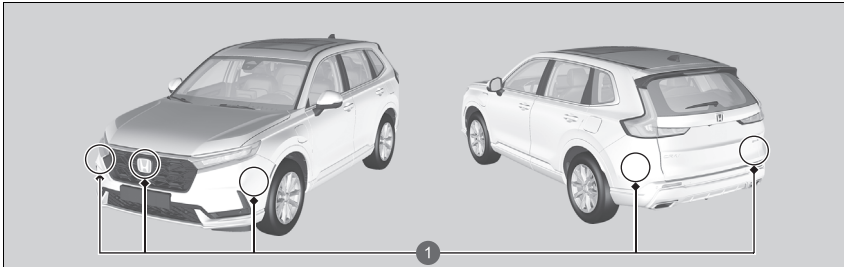

### 1 Radarsensor

Radarsensoren er placeret bag Honda emblemet på kølgitteret. Ud over ovenstående er der også radarsensorer på de indvendige sider af for- og bagkofangeren.

### Radarsensor

For at systemet kan fungere korrekt skal du efterkomme følgende forholdsregler.

- Hold altid området omkring sensorerne rent.
- Brug aldrig kemiske opløsningsmidler eller polermidler til at rengøre området omkring sensorerne. Rengør det med vand eller et mildt rengøringsmiddel.
- Påsæt ikke klistermærker i området omkring sensorerne, og pas på, at der ikke kommer lak på.
- Undgå at ridse eller beskadige området omkring sensorerne.
- Udskift ikke emblemet, kølgitteret eller kofangeren.
- Afmontér eller demontér ikke radarsensoren.

Kontakt en forhandler, hvis:

- Dækslet til radarsensoren har fået et hårdt slag.
- Kølgitteret eller kofangeren skal repareres.

Hvis bilen er involveret i en af følgende situationer, fungerer radarsensoren muligvis ikke korrekt. Få bilen eftersat af en forhandler:

- Hvis området omkring sensorerne rammer et bump, en kantsten, en klods, en skråning eller en vold med voldsom kraft, så radarsensoren forskubber sig.
- Hvis din bil kører gennem dybt vand eller nedsænkes i dybt vand.
- Hvis din bil er involveret i en kollision.

## Sonarsensorer

### ■ Sensorernes placering og rækkevidde

Sonarsensorerne er placeret i for- og bagkofangeren.

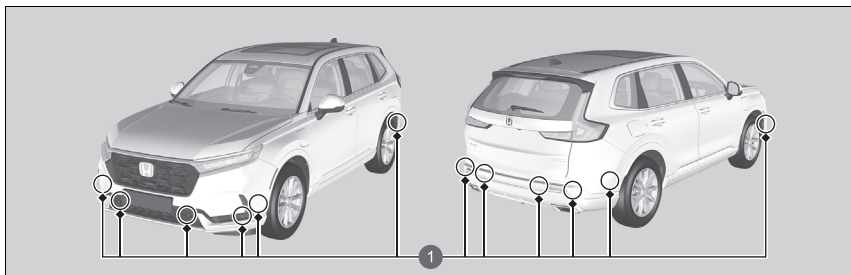

1 Sonarsensorer

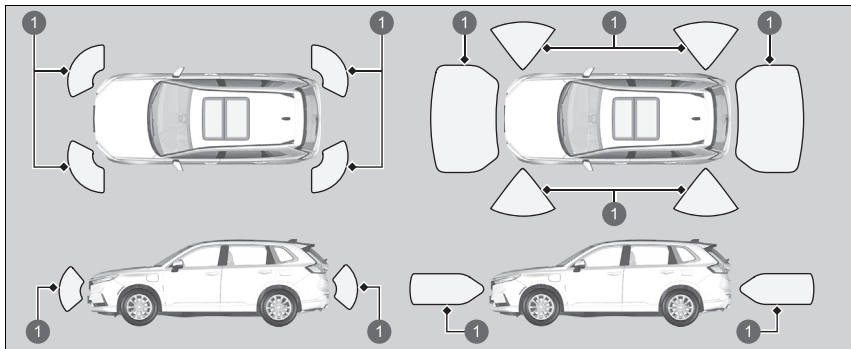

1 Sensorernes rækkevidde

Mens Honda parkeringsassistenten er i drift, kan sensorerne på siderne af for- og bagkofangeren også være i drift.

### ☒ Sonarsensorer

For at sonarsensorerne skal fungere korrekt, må du ikke:

- Anbringe mærkater eller andre genstande på eller omkring sensorerne.
- Slå på området omkring sensorerne.
- Forsøge at skille sensorerne ad.
- Montere tilbehør på eller omkring sensorerne.

Kontakt en forhandler, hvis:

- En sensor har været udsat for stød.
- Der skal udføres arbejde i området omkring en sensor.

I følgende situationer fungerer sonarsensorerne ikke altid korrekt. Få bilen eftersat af en forhandler.

- For- eller bagkofangeren har været i berøring med en bakke, et parkeringsstop, en kantsten, en skråning eller lignende.
- Bilen har været involveret i en kollision forfra eller bagfra.
- Bilen har kørt gennem en dyb vandpyt.

## Bremsesystem

### ■ Parkeringsbremse

Brug parkeringsbremsen til at holde bilen stille, når den er parkeret. Når parkeringsbremsen er aktiveret, kan du udløse den manuelt eller automatisk.

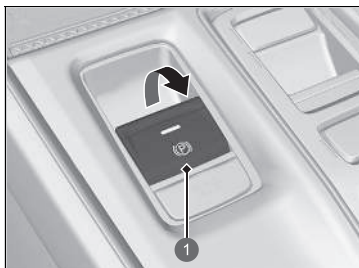

1 Kontakt til elektronisk parkeringsbremse

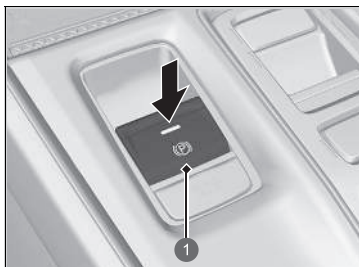

1 Kontakt til elektronisk parkeringsbremse

### ■ Sådan aktiveres parkeringsbremsen

Den elektroniske parkeringsbremse kan altid aktiveres, så længe bilen forsynes med strøm fra 12 V batteriet, uanset hvilken strømtilstand der er indstillet.

Aktivér kontakten til den elektroniske parkeringsbremse forsigtigt og sikkert.

- ▶ Indikatoren i kontakten tændes.
- ▶ Indikatoren for parkeringsbremsen og bremsesystemet (rød) tændes.

### ■ Sådan udløses parkeringsbremsen

Strømtilstanden skal være indstillet til TIL, for at den elektroniske parkeringsbremse kan deaktiveres.

1. Træd på bremsepedalen.
2. Tryk på kontakten til den elektroniske parkeringsbremse.

- ▶ Indikatoren i kontakten slukkes.
- ▶ Indikatoren for parkeringsbremsen og bremsesystemet (rød) slukkes.

Manuel deaktivering af parkeringsbremsen vha. kontakten bidrager til at starte bilen langsomt og gradvist, når du holder på stejle bakker med forenden nedad.

### ⊗ Bremsesystem

Når der trædes på bremsepedalen, hører du muligvis en snurrende lyd fra motorrummet. Det skyldes, at bremsesystemet er i brug, og det er normalt.

### ⊗ Parkeringsbremse

Du kan muligvis høre aktiveringen af den elektroniske parkeringsbremse fra området omkring baghjulene, når du aktiverer eller deaktiverer parkeringsbremsen. Dette er helt normalt.

Bremsepedalen bevæger sig måske lidt, når det elektroniske parkeringsbremsesystem er i funktion ved aktivering eller deaktivering af parkeringsbremsen. Dette er helt normalt.

Du kan ikke aktivere eller deaktivere parkeringsbremsen, hvis 12 V batteriet bliver fladt.

➔ Hvis 12 V batteriet er dødt S. 749

**Hvis du trækker op i kontakten til den elektroniske parkeringsbremse og holder den oppe under kørsel, aktiveres bremserne på alle fire hjul vha. det elektriske servobremsesystem, indtil bilen holder helt stille. Den elektroniske parkeringsbremse aktiveres derefter, og du skal slippe kontakten.**

## ■ Betjening af den automatiske parkeringsbremsefunktion

Hvis den automatiske parkeringsbremsefunktion er aktiveret:

- Parkeringsbremsen aktiveres automatisk, når du indstiller strømtilstanden til KØRETØJ FRA.
- For at bekræfte, at parkeringsbremsen er aktiveret, skal du kontrollere, om indikatoren for parkeringsbremse og bremsesystem (rød) er tændt.

### ☒ Aktivering og deaktivering af den automatiske parkeringsbremsefunktion

S. 593

## ■ Automatisk deaktivering

Parkeringsbremsen deaktiveres automatisk, når der trædes på speederen.

Brug speederen til at deaktivere parkeringsbremsen, når du starter bilen, mens den holder på en bakke med forenden opad eller i en trafikprop.

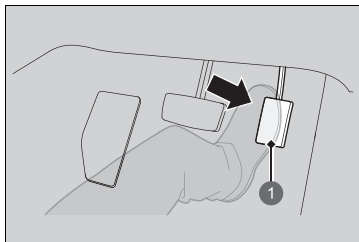

### ① Speeder

Du kan deaktivere parkeringsbremsen automatisk, når:

- Førerens sikkerhedssele er spændt.
- Elsystemet er tændt.
- Hvis gearvælgeren ikke er i positionen **P** eller **N**.

Træd forsigtigt på speederen.

Når bilen holder på en bakke, kan det kræve et ekstra tråd på speederen for at udløse den.

- Indikatoren for parkeringsbremsen og bremsesystemet (rød) slukkes.

## ☒ Parkeringsbremse

I følgende situationer fungerer parkeringsbremsen automatisk.

- Når bilen har holdt stille i mere end 10 minutter, mens den aktive fartpilot med følgefunktion ved lav hastighed er aktiveret.
- Når førerens sikkerhedssele spændes op, mens bilen automatisk er standset af den aktive fartpilot med følgefunktion ved lav hastighed.
- Når elsystemet afbrydes, mens den aktive fartpilot med følgefunktion ved lav hastighed er aktiveret.
- Når bilen stopper med det automatiske bremseholdesystem aktiveret i mere end 10 minutter.
- Når førerens sikkerhedssele løsnes, mens bilen holder stille, og bremseholdesystemet er aktiveret.
- Når elsystemet slukkes, mens bremseholdesystemet er aktiveret.
- Når der opstår en fejl med bremseholdesystemet, mens dette er aktiveret.

Hvis parkeringsbremsen ikke kan deaktiveres automatisk, skal den deaktiveres manuelt.

Når bilen kører op ad bakke, kan det være nødvendigt at træde speederen længere ned for automatisk at deaktivere den elektroniske parkeringsbremse.

Parkeringsbremsen kan ikke deaktiveres automatisk, når følgende indikatorer er tændt:

- Fejlindikator
- Indikator for gearkassesystem

### ■ Aktivering og deaktivering af den automatiske parkeringsbremsefunktion

Når strømtilstanden er indstillet til TIL, skal du udføre følgende trin for enten at aktivere eller deaktivere den automatiske parkeringsbremsefunktion.

1. Sæt gearvælgeren i positionen **P**.
2. Uden at træde på bremsepedalen skal du trække op i kontakten til den elektroniske parkeringsbremse og slippe den.
  - ▶ Kontrollér, at indikatoren for parkeringsbremsen og bremsesystemet er tændt.
3. Træk op i kontakten til den elektroniske parkeringsbremse, og hold den dér. Når du hører en biplyd, skal du slippe kontakten, og inden for tre sekunder skal du trække op i kontakten igen og holde den dér.
4. Når du hører en lyd, der indikerer, at proceduren er afsluttet, skal du slippe kontakten.
  - ▶ To bip indikerer, at funktionen er blevet aktiveret.
  - ▶ Ét bip indikerer, at funktionen er blevet deaktiveret.
  - ▶ Når du har aktiveret funktionen, forbliver parkeringsbremsen aktiveret, når du slår elsystemet fra.
  - ▶ For at bekræfte, at parkeringsbremsen er aktiveret, skal du kontrollere, om indikatoren for parkeringsbremse og bremsesystem (rød) er tændt.

Hvis du har brug for midlertidigt at deaktivere funktionen, mens bilen bugseres, kan du følge proceduren, der er forklaret nedenfor.

1. Træd bremsepedalen ned, og stands bilen.
2. Indstil strømtilstanden til KØRETØJ FRA, og tryk derefter kontakten til den elektroniske parkeringsbremse ned inden for 2 sekunder.
  - ▶ Indstillinger til aktivering og deaktivering for funktionen påvirkes ikke.
  - ▶ Før midlertidig deaktivering af funktionen skal du sørge for først at deaktivere både den aktive fartpilot med følgefunktion ved lav hastighed og det automatiske bremseholdesystem.
  - ▶ For at bekræfte, at parkeringsbremsen er aktiveret, skal du kontrollere, om indikatoren for parkeringsbremse og bremsesystem (rød) er tændt.

#### ☒ Parkeringsbremse

Parkeringsbremsen må ikke deaktiveres automatisk, når følgende indikatorer er tændt:

- Indikator for parkeringsbremse og bremsesystem (gul)
- Indikator for VSA-system
- **ABS** indikator
- Indikator for airbagsystem

#### ☒ Aktivering og deaktivering af den automatiske parkeringsbremsefunktion

Ved lave temperaturer kan parkeringsbremsen fryse til, hvis den aktiveres.

Når du parkerer bilen, skal du placere en stopklods ved hjulene og sørge for, at den automatiske parkeringsbremsefunktion er deaktiveret.

Når du vasker din bil i en bilvask af transportbåndtypen, eller når du får bugseret din bil, skal du deaktivere den automatiske parkeringsbremsefunktion og lade parkeringsbremsen være deaktiveret.

## ■ Fodbremse

Bilen er udstyret med skivebremser på alle fire hjul. Bremseassistenten øger bremseeffekten, når du træder hårdt på bremsepedalen i en nødsituation. ABS-systemet hjælper dig med at bevare kontrollen over bilen under hårde opbremsninger.

➤ **Bremseassistent** S. 599

➤ **Antiblokeringsystem (ABS)** S. 598

## ☒ Fodbremse

Kontrollér bremserne, når du har kørt i dybt vand, eller hvis der er meget vand på vejen. Tør bremserne om nødvendigt ved at træde let på bremsepedalen flere gange.

Hvis du hører en konstant metallisk friktionslyd, når du træder på bremsepedalen, skal bremseklodserne udskiftes. Få bilen eftersat af en forhandler.

Påføring af konstant tryk på bremserne ved kørsel ned ad en lang bakke kan medføre, at bremserne bliver for varme, og at bilen mister bremsekraft.

Ved kørsel ned ad en lang bakke skal du derfor slippe speederen og lade den regenerative bremsning nedbremse bilen.

Hvis du vil justere decelerationshastigheden, skal du bruge decelerationsknappen på rattet.

Når højspændingsbatteriet er fuldt genopladet, er regenerativ bremsning muligvis ikke mulig.

➤ **CHARGE/DECEL-måler** S. 160

➤ **Højspændingsbatteriopladningsmåler**  
S. 160

➤ **Decelerationsknap på rattet** S. 440

Lad ikke foden hvile på bremsepedalen under kørsel, da det vil aktivere bremserne en smule, hvilket kan få dem til at miste effekten over tid og reducere bremseklodsernes levetid. Det vil også virke forvirrende på bagvedkørende bilister.



## ■ Automatisk bremseholdfunktion

Holder bremsen aktiveret, efter at bremsepedalen er sluppet, indtil der trædes på speederen. Du kan bruge systemet, mens bilen midlertidigt holder stille, f.eks. i et lyskryds og i tæt trafik.

### ■ Tilkobling af systemet

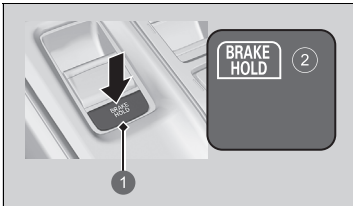

- 1 Knap til automatisk bremseholdfunktion
- 2 Tændes

Spænd sikkerhedsselen korrekt, og slå elsystemet til. Tryk på knappen til den automatisk bremseholdfunktion.

- Indikatoren for det automatisk bremseholdesystem tændes. Systemet tilkobles.

Systemet er i den tidligere valgte indstilling (aktiveret eller deaktiveret), hver gang du spænder førerens sikkerhedssele og slår elsystemet til.

## ⓘ Automatisk bremseholdfunktion

### ⚠ ADVARSEL

Ved aktivering af det automatisk bremseholdesystem på stejle bakker eller glatte veje kan bilen stadig bevæge sig, hvis du fjerner foden fra bremsepedalen.

Hvis en bil bevæger sig uventet, kan det medføre en ulykke og forårsage alvorlig personskade eller dødsfald.

Aktivér aldrig det automatisk bremseholdesystem, og stol ikke blindt på, at det forhindrer bilen i at bevæge sig, når den holder stille på en stejl bakke eller glatte veje.

### ⚠ ADVARSEL

Når det automatisk bremseholdesystem bruges til at parkere bilen, kan det medføre, at bilen bevæger sig uventet.

Hvis en bil bevæger sig uventet, kan det medføre en ulykke og forårsage alvorlig personskade eller dødsfald.

Forlad aldrig bilen ved midlertidig bremsning med den automatisk bremseholdfunktion, og parkér altid bilen med gearvælgeren i **P** og med parkeringsbremsen aktiveret.

### ■ Aktivering af systemet

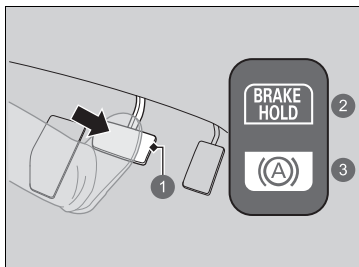

- 1 Brems pedal
- 2 Til
- 3 Tændes

Træd på bremsepedalen for at standse helt. Gearvælgeren må ikke være i positionen

**P** eller **R**.

- Indikatoren for den automatiske bremseholdfunktion tændes. Der bremses i op til 10 minutter.
- Slip bremsepedalen, når indikatoren for den automatiske bremseholdfunktion tændes.

### ■ Annullering af systemet

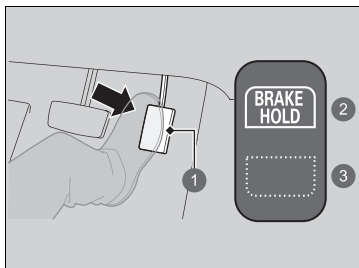

- 1 Speeder
- 2 Til
- 3 Fra

Træd på speederen, mens gearvælgeren er i en anden position end **P** eller **N**. Systemet annulleres, og bilen begynder at køre.

- Indikatoren for den automatiske bremseholdfunktion slukkes. Systemet er fortsat tændt.

### ⚠ Automatisk bremseholdfunktion

## ⚠ ADVARSEL

Når du bruger den automatiske bremseholdfunktion, skal du holde foden på bremsepedalen, indtil indikatoren for den automatiske bremseholdfunktion tændes.

Hvis bilen bevæger sig uventet, kan det medføre en ulykke med alvorlig personskade eller dødsfald til følge.

Slip bremsepedalen, når indikatoren for den automatiske bremseholdfunktion tændes.

■ **Systemet annulleres automatisk, når:**

- Du aktiverer parkeringsbremsen.
- Du træder bremsepedalen ned og sætter gearvælgeren i positionen **P** eller **R**.

■ **Systemet annulleres automatisk, og parkeringsbremsen aktiveres, når:**

- Der bremses i mere end 10 minutter.
- Førerens sikkerhedssele spændes op.
- Elsystemet slås fra.
- Der opstår en fejl med det automatiske bremseholdesystem.

■ **Deaktivering af det automatiske bremseholdesystem**

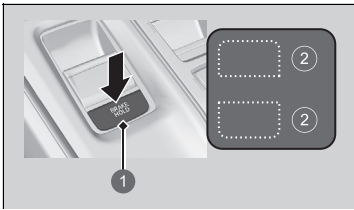

- 1 Knap til automatisk bremseholdesystem
- 2 Fra

Kun indikatoren for det automatiske bremseholdesystem tændes:

- Tryk på knappen til den automatiske bremseholdesystem.
  - Indikatoren for den automatiske bremseholdesystem slukkes.

Når indikatoren for den automatiske bremseholdesystem tændes samtidig:

- Tryk på knappen til den automatiske bremseholdesystem, mens bremsepedalen trædes ned.
  - Indikatoren for det automatiske bremseholdesystem og indikatoren for den automatiske bremseholdesystem slukkes.

⊠ **Automatisk bremseholdesystem**

Mens systemet er aktiveret, kan du slå elsystemet fra eller parkere bilen på samme måde, som du plejer.

► **Når den er standset** S. 601

Du hører muligvis en driftslyd, hvis bilen bevæger sig, mens det automatiske bremseholdesystem er aktiveret.

⊠ **Deaktivering af det automatiske bremseholdesystem**

Sørg for at deaktivere det automatiske bremseholdesystem før vask i en vaskehal.

Hvis du slår elsystemet fra eller løsner førerens sikkerhedssele, mens det automatiske bremseholdesystem er aktiveret, deaktiveres det automatiske bremseholdesystem automatisk.

I dette tilfælde aktiveres det automatiske bremseholdesystem, når førerens sikkerhedssele spændes, og elsystemet slås til igen, uden at det er nødvendigt at trykke på knappen til det automatiske bremseholdesystem.

## Antiblokeringsystem (ABS)

### ■ ABS-system

Medvirker til, at hjulene ikke blokerer, og hjælper dig med at bevare kontrollen over bilen ved at pumpe hurtigt på bremserne – langt hurtigere end du selv kan.

EBD-systemet (system til elektronisk bremsekraftfordeling), som er en integreret del af ABS-systemet, fordele også bremsekraften mellem bilens forende og bagende i henhold til bilens belastning.

Du må aldrig pumpe på bremsepedalen. Lad ABS-systemet gøre arbejdet for dig ved altid at holde et fast, ensartet tryk på bremsepedalen. Dette kaldes nogle gange for tramp og styr.

### ■ Betjening af ABS-system

Bremsepedalen vil muligvis vibrere lidt, når ABS-systemet aktiveres. Træd på bremsepedalen, og hold den nede. På tør vej kan det være nødvendigt at træde hårdt på bremsepedalen, før ABS-systemet aktiveres. Du vil muligvis føle, at ABS-systemet aktiveres med det samme, hvis du prøver at standse på sne eller is.

ABS-systemet kan blive aktiveret, når der trædes på bremsepedalen ved kørsel på:

- Våde og snedækkede veje.
- Veje brolagt med sten.
- Veje med ujævne overflader, som f.eks. huller, revner, brønde osv.

Når hastigheden falder til under 10 km/t, deaktiveres ABS-systemet.

### » Antiblokeringsystem (ABS)

#### BEMÆRK / NOTE

ABS-systemet fungerer muligvis ikke korrekt, hvis der anvendes dæk af en forkert størrelse eller type.

Hvis **ABS**-indikatoren tændes under kørsel, er der muligvis et problem med systemet.

Selv om den normale bremsefunktion ikke påvirkes, er det muligt, at ABS-systemet ikke fungerer. Få straks bilen eftersat af en forhandler.

ABS-systemet er ikke beregnet til at reducere køretøjers bremsetider eller -afstande: Det er beregnet til at forhindre hjulblokering, som kan føre til udskridning og tab af kontrollen over køretøjet.

I følgende tilfælde kan bilen have brug for en længere bremseafstand end en bil uden ABS:

- Der køres på grov vejbelægning eller ujævne veje, f.eks. grus eller sne.
- Der er monteret snekæder på hjulene.

Følgende kan konstateres i ABS-systemet:

- Motorlyde, der kommer fra motorrummet, når bremserne aktiveres, eller når systemkontroller udføres, efter at elsystemet er blevet slået til, og mens bilen accelererer.
- Vibrationer i bremsepedal og/eller bilens karrosseri, når ABS-systemet aktiveres.

Disse vibrationer og lyde er normale i forbindelse med ABS-systemer og bør ikke give anledning til bekymring.

## Bremseassistent

---

Systemet er konstrueret til at hjælpe føreren med at generere større bremsekraft, når der trædes hårdt på bremsepedalen ved katastrofeopbremsning.

### ■ Betjening af bremseassistenten

Træd bremsepedalen helt ned for at få mere effektiv bremsning.

Når bremseassistenten aktiveres, kan pedalen bevæge sig lidt, og du vil muligvis høre støj. Dette er helt normalt. Bliv ved med at holde bremsepedalen i bund.

## Nødstopsignal

Aktiveres, når du bremses hårdt op ved kørsel med 60 km/t eller derover, for at advare bagvedkørende bilister om pludselig opbremsning ved at blinke hurtigt med katastrofeblinket. Dette kan være med til at advare bagvedkørende bilister, så de kan træffe passende forholdsregler for at undgå en mulig kollision med din bil.

### ■ Når systemet aktiveres:

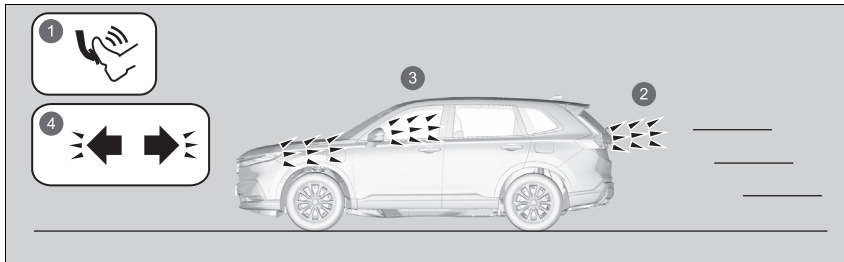

- 1 Hård opbremsning
- 2 Stoplygterne tændes
- 3 Katastrofeblinket blinker
- 4 Indikatorerne for katastrofeblinket blinker

Katastrofeblinket holder op med at blinke, når:

- Bremspedalen slippes.
- ABS-systemet deaktiveres.
- Bilens decelerationshastighed bliver moderat.
- Der trykkes på knappen til katastrofeblinket.

### ☒ Nødstopsignal

Nødstopssystemet er ikke et system, som kan forhindre en mulig kollision med en bagvedkørende bil som følge af en hård opbremsning. Det aktiverer katastrofeblinket, mens du bremses hårdt op. Det anbefales altid at undgå hård opbremsning, medmindre det er absolut nødvendigt.

Nødstopssystemet aktiveres ikke, hvis knappen til katastrofeblinket er trykket ned.

Hvis ABS-systemet holder op med at virke i et vist stykke tid under opbremsning, vil nødstopssignalet muligvis ikke blive aktiveret overhovedet.

## Når den er standset

1. Træd hårdt på bremsepedalen for at standse helt.
2. Mens du træder bremsepedalen ned, skal du langsomt trække op i kontakten til den elektroniske parkeringsbremse, indtil den er helt oppe.
3. Sæt gearvælgeren i positionen **P**.
  - ▶ Du må ikke slippe bremsepedalen, før du har bekræftet, at **P** vises på indikatoren for gearvælgerposition.
4. Slå elsystemet fra.
  - ▶ Indikatoren for parkeringsbremsen og bremsesystemet (rød) slukkes efter ca. 30 sekunder.

Sørg for at aktivere parkeringsbremsen, især hvis du holder parkeret på en skråning.

### ▣ Parkering af bilen

## ⚠ ADVARSEL

Bilen kan risikere at rulle væk, hvis du forlader den uden at sikre dig, at parkeringsbremsen er aktiveret.

En bil, der ruller væk, kan medføre en ulykke og forårsage alvorlig personskade eller dødsfald.

Du skal altid have foden på bremsepedalen, indtil du har bekræftet, at **P** vises på indikatoren for gearvælgerposition.

Undlad at parkere bilen i nærheden af brændbare materialer såsom tørt græs, olie eller tømmer. Varmen fra udstødningen kan forårsage brand.

#### » Når den er standset

##### BEMÆRK / NOTE

Følgende kan beskadige drivlinjen:

- Hvis du træder på speederen og bremsepedalen samtidig.
- Hvis du sætter gearvælgeren i positionen [P], før bilen holder helt stille.

Når bilen vender op ad bakke, må du ikke holde den ved at træde på speederen.

Det kan få elsystemet til at overophede eller svigte.

Ved ekstremt lave temperaturer er der risiko for, at parkeringsbremsen fryser til, hvis den aktiveres. Hvis så lave temperaturer forventes, skal du lade være med at aktivere parkeringsbremsen. Hvis du bliver nødt til at parkere bilen på en skråning, skal du i stedet dreje forhjulene, så de rammer kantstenen, hvis bilen ruller ned ad skråningen, eller du skal blokere hjulene, så bilen ikke kan bevæge sig. Hvis du ikke tager en af disse forholdsregler, er der risiko for, at bilen ruller ned ad skråningen og forulykker.



## Parkeringsensorsystem

Hjørne-, side- og midtersensorerne registrerer forhindringer omkring bilen, og bipperen angiver sammen med førerinformationssystemet og audio-/informationsskærmen den omtrentlige afstand mellem bilen og forhindringen.

### ■ Sensorernes placering og rækkevidde

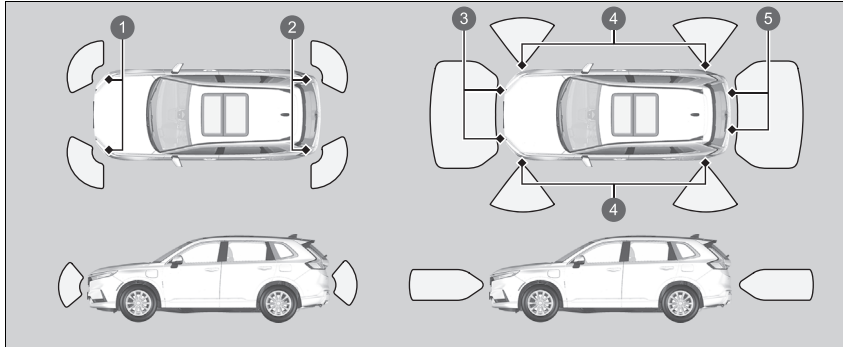

- 1 Forreste hjørnesensorer
- 2 Bageste hjørnesensorer
- 3 Forreste midtersensorer
- 4 Sidesensorer
- 5 Bageste midtersensorer

### ▣ Parkeringsensorsystem

Selv når systemet er aktiveret, skal du altid kontrollere, at der ikke er forhindringer i nærheden af bilen, før du parkerer.

Systemet fungerer muligvis ikke korrekt, hvis:

- Sensorerne er dækket med sne, is, mudder eller snavs.
- Bilen kører på ujævn grund såsom græs, bump eller en bakke.
- Bilen har været ude i varmt eller koldt vejr.
- Der er noget i nærheden, der udsender ultralydsbølger eller højfrekvenslyde.
- Kørsel i dårligt vejr (regn, sne, tåge osv.).

Systemet registrerer muligvis ikke disse forhindringer:

- Tynde eller lave genstande.
- Lydabsorberende materialer såsom sne, bomuld eller en svamp.
- Genstande direkte under kofangeren.

Systemet registrerer muligvis fejlagtigt forhindringer i følgende situationer:

- Bilen kører på ujævn grund såsom græs, bump eller en bakke.
- Når bilen er tæt på andre køretøjer med sonarsensorer eller andre genstande, der udsender ultralydsbølger.
- Der er vandstænk i nærheden af sensorerne på grund af kraftig regn osv.

Der må ikke monteres tilbehør på eller omkring sensorerne.

► Hvis du placerer tilbehør (f.eks. en trækkrog eller cykelholder) på eller omkring de bageste sensorer, kan systemet blive aktiveret, hvis det registrerer dette tilbehør som en forhindring. I dette tilfælde skal du deaktivere de bageste sensorer.

### ▣ Sådan tilpasses køretøjsindstillingerne

S. 370

## ■ Aktivering og deaktivering af parkeringssensorsystemet

Du kan slå systemet til og fra vha. førerinformationssystemet.

Der slukkes for bipperen og advarselsdisplayet.

➤ **Skift af displayindstillinger** S. 166

➤ **Sikkerhedshjælp** S. 179

De forreste hjørnesensorer, de bageste midtersensorer og de bageste hjørnesensorer begynder at registrere forhindringer, når gearvælgeren er i positionen **R**, og kørehastigheden er under 8 km/t.

De forreste hjørnesensorer og de forreste midtersensorer begynder at registrere forhindringer, når gearvælgeren er i alle andre positioner end **P** eller **R**, og kørehastigheden er under 8 km/t.

Når Honda parkeringsassistenten er i drift, aktiveres parkeringssensorsystemet, og alle parkeringssensorer begynder at registrere forhindringer, når kørehastigheden er under 8 km/t.

## ☒ Aktivering og deaktivering af parkeringssensorsystemet

Når du indstiller strømtilstanden til TIL, vil systemet være i den tidligere valgte indstilling.

Du kan slå det bageste parkeringssensorsystem til og fra vha. audio-/informationsskærmen.

➤ **Sådan tilpasses køretøjsindstillingerne**  
S. 370

Når bilen bevæger sig fremad med 8 km/t eller derunder, kan systemet registrere eventuelle forhindringer foran bilen, og billedet fra frontkameraet viser, hvordan afstanden mellem dem reduceres.

➤ **Multivisionskamera** S. 613

Du kan tilpasse, om billedet fra frontkameraet skal vise, når der registreres en genstand.

➤ **Funktioner, der kan tilpasses** S. 362

Når køretilstanden er i **BUGSERING**-tilstand, deaktiveres det bageste parkeringssensorsystem.

➤ **Køretilstandskontakt** S. 445

## ■ Betjening af skærmen

Du kan slå delt visning til og fra ved at trykke på fane for opdelt skærm.

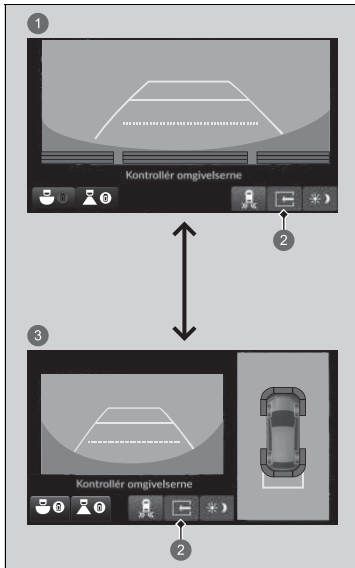

- ① Opdelt visning fra
- ② Fane for opdelt skærm
- ③ Opdelt visning til

■ Når afstanden mellem bilen og de registrerede forhindringer bliver kortere



**Indikator for parkeringssensor**

Indikatoren for parkeringssensor blinker.

► Hvis systemet er deaktiveret, blinker kun indikatoren for parkeringssensor, når der registreres en forhindring.

Interval mellem bip	Afstand mellem kofanger og forhindring			Indikator	Førerinformationssystem	Audio-/informationskærm
	Hjørnesensorer	Midtersensorer	Sidesensorer*4			
Moderat	—	For: Ca. 65-55 cm Bag: Ca. 110-70 cm	—	Lyser*1/blinker*2 gult*3		
Kort	Ca. 60-45 cm	For: Ca. 55-45 cm Bag: Ca. 70-55 cm	—	Lyser*1/blinker*2 gult*5		
Meget kort	Ca. 45-35 cm	For: Ca. 45-35 cm Bag: Ca. 55-45 cm	Ca. 45-35 cm*5			
Kontinuerligt	Ca. 35 cm eller derunder	For: Ca. 35 cm eller derunder Bag: Ca. 45 cm eller derunder	Ca. 35 cm eller derunder*5	Lyser*1/blinker*2 rødt*5		

\*1: I førerinformationssystemet

\*2: På audio-/informationsskærmen

\*3: På dette trin er det kun midtersensorerne, der registrerer forhindringer.

\*4: Mens Honda parkeringsassistenten er i drift, kan sensorerne på siderne af for- og bagkofangeren også være i drift.

\*5: Når Honda parkeringsassistenten er i drift, lyder bipintervallet kontinuerligt eller meget kort, og indikatoren blinker i rødt eller gult.

❶ Der tændes indikatorer dér, hvor sensoren registrerer en forhindring.

Tryk på højre vælgerhjul, mens bipperen lyder, for midlertidigt at deaktivere bipperen.

Midlertidig deaktivering annulleres, når gearvælgeren flyttes, eller når kørehastigheden når

14 km/t eller derover.

## Bakzoneassistent

Overvåger de bageste hjørneområder vha. radarsensorerne ved bakning og advarer dig, hvis der registreres et køretøj, som nærmer sig fra et af de bageste hjørner.

Systemet er praktisk, når du bakker ud af en parkeringsplads.

### ► Bakzoneassistent

#### **▲ ADVARSEL**

Bakzoneassistenten kan ikke registrere alle køretøjer, der måtte nærme sig, og vil muligvis slet ikke kunne registrere et køretøj, der nærmer sig.

Hvis du ikke selv ser efter, om det er sikkert at bakke med bilen, før du gør det, kan det medføre en kollision.

Stol ikke kun på systemet, når du bakker; husk altid også at bruge spejlene, og kig bagud og til siderne, før du bakker.

Lydsignalet fra parkeringssensorsystemet tilsidesætter lydsignalet fra bakzoneassistenten, når sensorerne registrerer forhindringer i det nærmeste område.

## ■ Sådan virker systemet

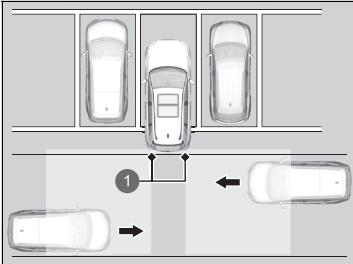

- 1 Radarsensorer:  
Under bagkofangerens hjørner.

Systemet aktiveres, når:

- Strømtilstanden er indstillet til TIL.
- Bakzoneassistenten er aktiveret.
- **Aktivering og deaktivering af bakzoneassistenten S. 612**
- Gearvælgeren er i **R**.
- Bilen kører med 5 km/t eller derunder.

Når et køretøj registreres at nærme sig fra et af de bageste hjørner, advarer bakzoneassistenten dig med et lydsignal, og der vises en advarsel.

## ☒ Bakzoneassistent

Bakzoneassistenten registrerer muligvis ikke et køretøj, der nærmer sig, eller registrerer det med forsinkelse, eller advarer om registrering, selv om der ikke er noget køretøj, der nærmer sig, i følgende situationer:

- En forhindring som f.eks. et andet køretøj eller en mur i nærheden af din bils bagkofanger blokerer radarsensorens rækkevidde.
- Din bil kører med en hastighed på ca. 5 km/t eller derover.
- Et køretøj nærmer sig ved en anden hastighed end mellem ca. 10 km/t og 25 km/t.
- Systemet opfanger eksternt interferens såsom andre radarsensorer fra et andet køretøj eller kraftige radiobølger sendt fra et anlæg i nærheden.
- Et af bagkofangerens hjørner er dækket af sne, is, mudder eller snavs.
- Vejret er dårligt.
- Bilen befinder sig på en skråning.
- Din bil hænger med bagenden pga. tung belastning på bagakslen.
- Din bil bakker hen imod en mur, en stolpe, et andet køretøj osv.
- Ved kørsel over lange afstande på en vej i et område uden trafik (f.eks. en ørken).

Bagkofangeren eller sensorerne har været repareret forkert, eller bagkofangeren er blevet deform. Få bilen efterset af en forhandler.

Systemet vil ikke registrere et køretøj, der nærmer sig direkte bag din bil, og giver heller ikke advarsler om et registreret køretøj, når det bevæger sig lige bag din bil.

Systemet giver ikke advarsler om et køretøj, der bevæger sig væk fra din bil, og det kan registrere eller advare om fodgængere, cykler eller stationære genstande.

#### ► Bakzoneassistent

For at sikre korrekt funktion skal hjørneområdet på bagkofangeren altid holdes rent.  
Dæk ikke området ved bagkofangerens hjørner med mærkater eller klistermærker af nogen art.





## ■ Når systemet registrerer et køretøj



- 1 Pileikon
- 2 Visning af kørebanen bagud
- 3 Bred visning bagud
- 4 Normal visning bagud

Der vises et pileikon på den side, hvor et køretøj nærmer sig, på audio-/informationsskærmen.

## ►► Når systemet registrerer et køretøj

Hvis  nederst til højre skifter til et gult , når gearvælgeren er i positionen **[R]**, kan der have samlet sig mudder, sne, is eller andet snavs i nærheden af sensoren. Systemet afbrydes midlertidigt. Kontrollér kofangerhjørnerne for eventuelle forhindringer, og rengør området grundigt efter behov.

Hvis  tændes, når gearvælgeren er i **[R]**, kan der være et problem med bakzoneassistenten. Brug ikke systemet, og få bilen eftersat af en forhandler.

Hvis displayet forbliver det samme med gearvælgeren i **[R]**, kan der være et problem med bakkameraet og bakzoneassistenten. Brug ikke systemet, og få bilen eftersat af en forhandler.

## ■ Aktivering og deaktivering af bakzoneassistenten

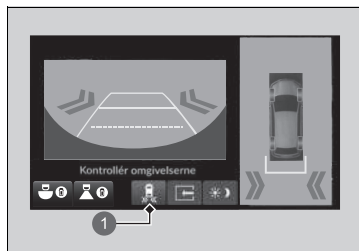

1 Ikon for bakzoneassistent

Systemet kan slås til og fra på audio-/informationskærmen ved at trykke på ikonet for bakzoneassistenten.

Du kan også tænde og slukke for systemet fra funktionen på audio-/informationskærmen, der kan tilpasses.

➤ **Funktioner, der kan tilpasses** S. 362

Et system bestående af fire kameraer, som viser områder almindeligt kendt som "blinde vinkler" fra forskellige vinkler og derefter viser billederne på audio-/informationsskærmen. Dette system kan bruges til at:

- Kontrollere, om der er forhindringer, når du kører i **R**.
  - **Kontrol af forhindringer bag ved bilen** S. 620
- Kontrollere højre og venstre side af bilen, når du kører gennem vejkryds med dårlig sigtbarhed (blokeret udsyn osv.).
  - **Kontrol af visning af blind vinkel foran i vejkryds** S. 624
- Kontrollere, om der er forhindringer foran bilen, når du parkerer eller manøvrerer i områder med begrænset plads.

## ⌘ Multivisningskamera

### ⚠ ADVARSEL

Hvis man ikke kan bedømme området omkring bilen visuelt (direkte eller vha. spejlene), kan det medføre en ulykke og forårsage alvorlig personskade eller dødsfald.

De områder, der vises på multivisningskamarasystemets display, er begrænsede. Displayet viser muligvis ikke alle fodgængere eller andre genstande rundt om bilen.

Stol ikke udelukkende på multivisningskamarasystemets display til at bedømme, om det er sikkert at køre.

### ⚠ ADVARSEL

Hvis du ikke holder ordentligt øje med omgivelserne under kørslen, kan det medføre en ulykke og forårsage alvorlig personskade eller dødsfald.

For at hjælpe med at mindske risikoen for en kollision bør du kun kigge på multivisningskamarasystemets display, når det er sikkert at gøre det.

Multivisningskamarasystemet eliminerer ikke alle blinde vinkler. Systemet er kun ment som en hjælp.

## ■ Sådan vises et billede fra multivisningskameraerne



1 CAMERA knap



1 Multivisningskamera

### ■ Visning fremad:

Tryk på **CAMERA** knappen, eller vælg **Multivisningskamera**, når bilen holder stille eller kører med 20 km/t eller langsommere. Tryk på knappen igen for at skifte kameravisning.

### ■ Visning bagud:

Flyt gearvælgeren til positionen **R**, når bilen holder stille. Tryk på **CAMERA** knappen igen for at skifte tilbage til visning bagud.

Du kan tilpasse indstillingen for visning.

➤ **Funktioner, der kan tilpasses** S. 362

## » Multivisningskamera

Hold altid kameraglassene rene og fri for snavs.

Hvis bakkameralinsen er dækket af snavs eller fugt, skal bakkameraets sprinkler aktiveres, eller du kan bruge en blød og fugtig klud til at holde linsen ren og fri for urenheder.

➤ **Bagrudevisker/-sprinkler** S. 245



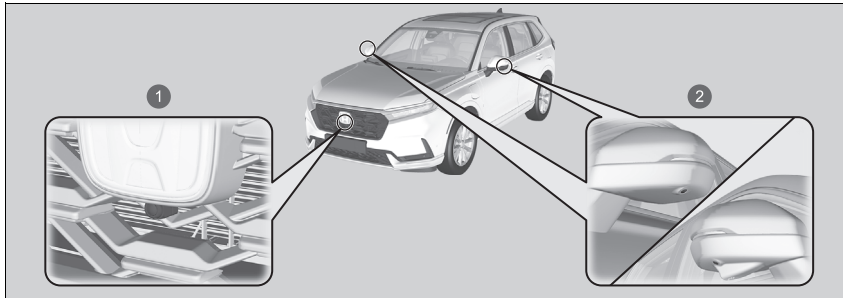



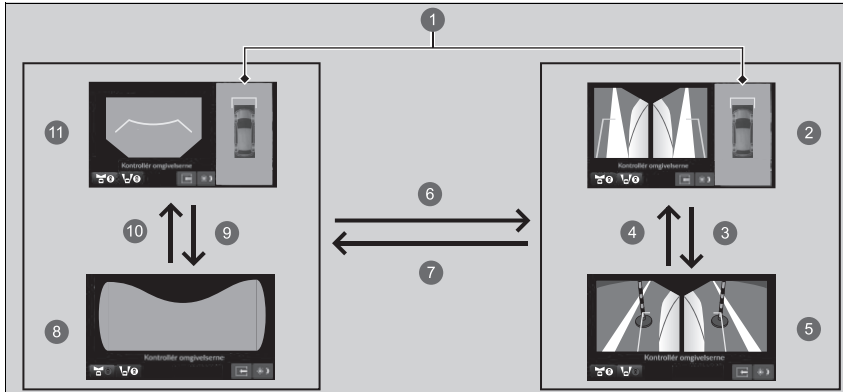





## ■ Kameraplaceringer og -billeder



- 1 Frontkamera
- 2 Sidekameraer



FORTSÆTTES



- 1 Visning af kørebanen: En oversigtsvisning med en kombination af billeder fra fire kameraer.
- 2 Visning af venstre og højre side + visning af kørebanen
- 3  eller 
- 4  eller 
- 5 Visning af venstre og højre side
- 6  eller  eller **CAMERA** knap
- 7  eller 
- 8 Visning af blind vinkel foran
- 9  eller 
- 10  eller 
- 11 Visning fremad + visning af kørebanen

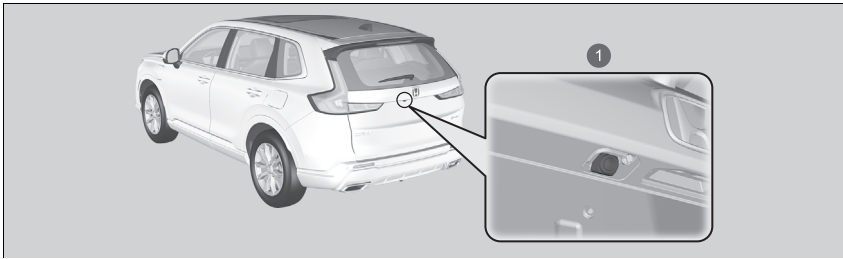



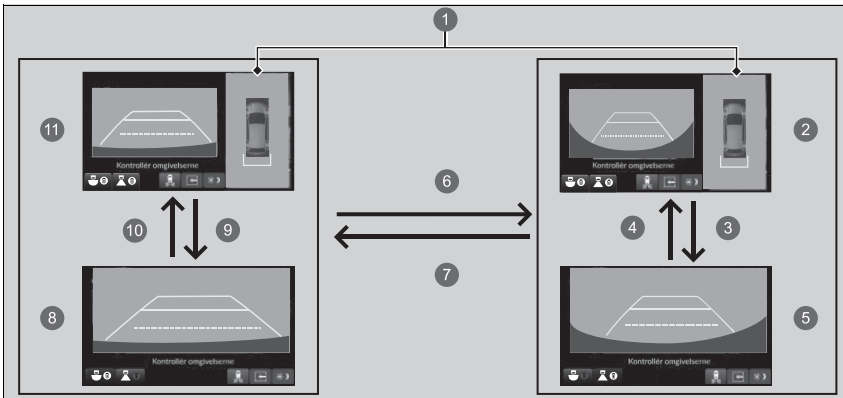





De unikke multivisningskamerallinser viser afstandene anderledes, end de faktisk er – genstande, der ses på audio-/informationskærmen, kan synes tættere på eller længere væk og kan virke forvrængede. Dette bliver tydeligere, jo længere væk en genstand er fra bilen.



1 Bakkamera



- 1 Visning af kørebanen: En oversigtsvisning med en kombination af billeder fra fire kameraer.
- 2 Bred visning bagud + visning af kørebanen
- 3  eller 

- 4  eller 
- 5 Bred visning bagud
- 6  eller  eller **CAMERA** knap
- 7  eller  eller **CAMERA** knap
- 8 Normal visning bagud
- 9  eller 
- 10  eller 
- 11 Normal visning bagud + visning af kørebanen

De unikke multivisningskatedralinser viser afstandene anderledes, end de faktisk er – genstande, der ses på audio-/informationskærmen, kan synes tættere på eller længere væk og kan virke forvrængede. Dette bliver tydeligere, jo længere væk en genstand er fra bilen.



## Referencelinjer og styrelinjer

Følgende kan vises, når multivisningskamarasystemet er slået til.

**Faste styrelinjer:** Hjælper dig med at få en fornemmelse af en afstand mellem bilen og omgivelserne. Afstanden kan fremstå forskellig fra den faktiske afstand.

**Dynamiske styrelinjer:** Angiver bilens retning, når rattet er i den aktuelle stilling.

### ▶▶ Sådan vises et billede fra multivisningskameraerne

Navigationssystemet er deaktiveret, når gearvælgeren er i positionen **R**.

Hvis du trykker på **CAMERA** knappen eller vælger **Multivisningskamera**, mens bilen kører med en hastighed på over 25 km/t, vises standbyskærbilledet. Når kørehastigheden reduceres til under 20 km/t, skifter visningen til et billede fra multivisningskameraet.

De positioner/afstande, der angives af styrelinjerne og kameravisningerne på skærmen, kan afvige fra de faktiske positioner/afstande på grund af ændringer i bilens højde, vejforhold og andre faktorer. Styrelinjerne bør kun bruges som reference.

Styrelinjerne kan slås til og fra på audio-/informationsskærmen.

▶ **Funktioner, der kan tilpasses** S. 362

Hvis du slår styrelinjerne fra, forbliver de slået fra, indtil du slår dem til igen.

## ■ Brug af multivisionskameraet

### ■ Kontrol af forhindringer bag ved bilen

Displayet skifter automatisk til visning bagud, når gearvælgeren flyttes til positionen **R**.

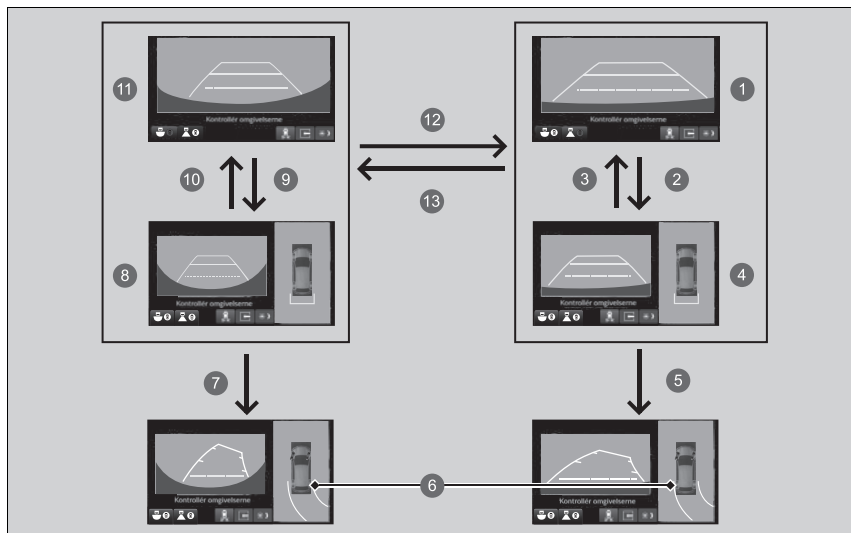





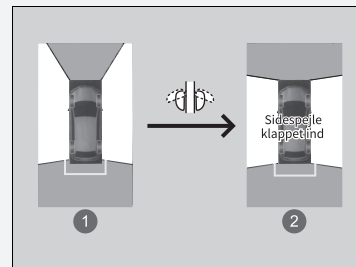







## ►► Brug af multivisionskameraet

Visning af kørebanen aktiveres, selv når sidespejlene er klappet ind. Den synlige vinkel og blinde vinkel ændres dog.



- 1 Ikke klappet ind
- 2 Klappet ind

- 1 Normal visning bagud
- 2  eller 
- 3  eller 
- 4 Normal visning bagud + visning af kørebanen
- 5 Når rattet drejes mere end 90 grader.
- 6 Projektionslinjerne vises 35 cm uden for karosseriet.
- 7 Når rattet drejes mere end 90 grader.
- 8 Bred visning bagud + visning af kørebanen
- 9  eller 
- 10  eller 
- 11 Bred visning bagud
- 12  eller  eller **CAMERA** knap
- 13  eller  eller **CAMERA** knap

► Kontrol af forhindringer bag ved bilen

Når gearvælgeren flyttes fra/til positionen **R**, kan du opleve en forsinkelse i skiftet mellem audio-/informationskærmen og billedet fra bakkameraet.

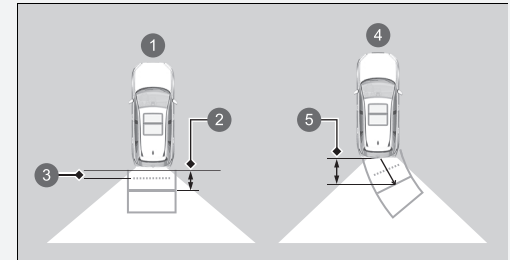

Omtrentlige afstande:

- 1 Styrelinjerne angiver
- 2 1,1 m
- 3 80 cm
- 4 Projektionslinjerne angiver
- 5 1,1 m

### ■ Kontrol af bilens sider

Du kan få vist et oversigtsbillede af kørebanen foran bilen vha. alle systemets fire kameraer. Når du trykker på **CAMERA** knappen, når kørehastigheden er under 20 km/t, skifter billedet som følger.

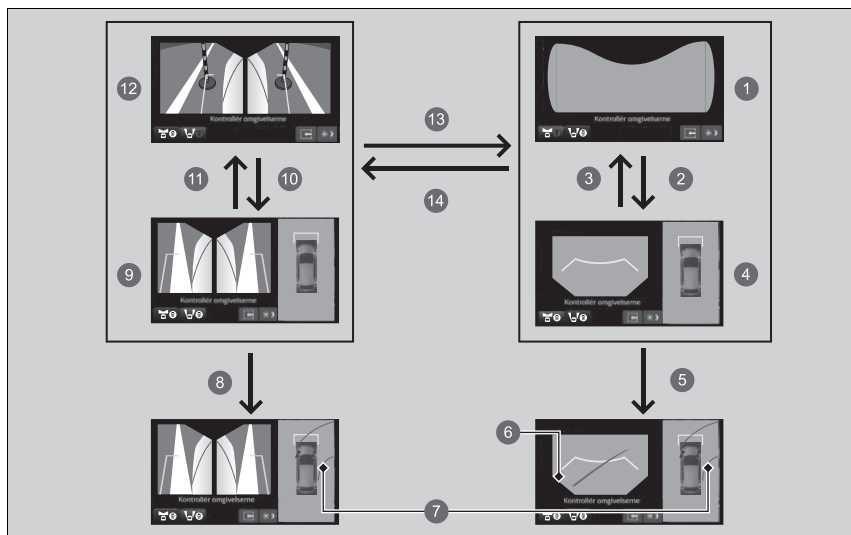





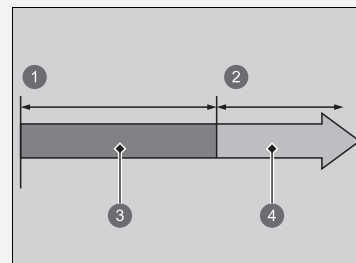







### ☒ Kontrol af bilens sider

Når billedet fra multivisionskameraerne vises, hvis kørehastigheden er over 25 km/t, skifter billedet fra frontkameraet eller sidekameraerne automatisk til audio-/informationsskærmen.



- 1 0 km/t
- 2 25 km/t
- 3 Kameraskærm
- 4 Audio-/informationsskærm

- 1 Visning af blind vinkel foran
- 2  eller 
- 3  eller 
- 4 Visning fremad + visning af kørebanen
- 5 Når rattet drejes mere end 90 grader.
- 6 Blinde vinkler vises i sort.
- 7 Projektionslinjerne vises 35 cm uden for karosseriet.
- 8 Når rattet drejes mere end 90 grader.
- 9 Visning af venstre og højre side + visning af kørebanen
- 10  eller 
- 11  eller 
- 12 Visning af venstre og højre side
- 13  eller 
- 14  eller  eller **CAMERA** knap

### » Kontrol af bilens sider

Den omtrentlige afstand, som referencelinjen angiver

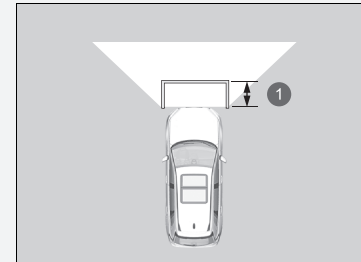

1 1,1 m

### ■ Kontrol af visning af blind vinkel foran i vejkryds

Oversigtsbilledet af blinde vinkler foran bilen er nyttigt, når du skal kontrollere, om der kommer biler fra alle retninger i et vejkryds med dårlige oversigtsforhold.

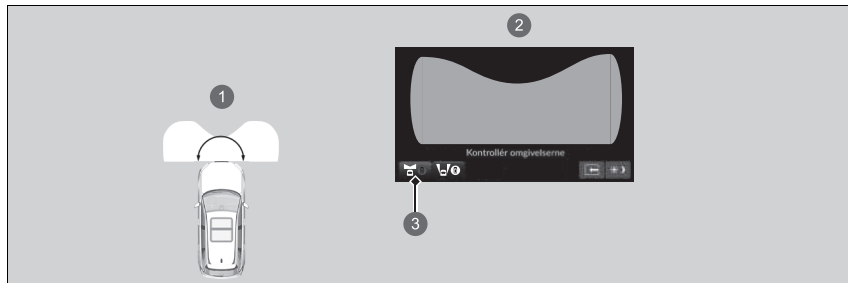

- 1 Den vinkel, som vises på skærbilledet med den blinde vinkel foran bilen, er 180 grader.
- 2 Oversigtsbillede af blinde vinkler foran bilen
- 3 Når du trykker på **CAMERA** knappen eller vælger **Multivisionskamera** og ikonet for den blinde vinkel foran.

### ☒ Kontrol af visning af blind vinkel foran i vejkryds

Visning af den blinde vinkel foran bilen er en vidvinkelvisning. Billedet bliver kraftigt forvrænget, og genstande kan synes at være tættere på eller længere væk, end de faktisk er.

## ■ Kontrol af bilens sider

Oversigtsbillederne af bilens sider er praktiske, når du holder ind ved en kantsten eller et betalingsanlæg eller langsomt passerer modkørende køretøjer på en smal vej.

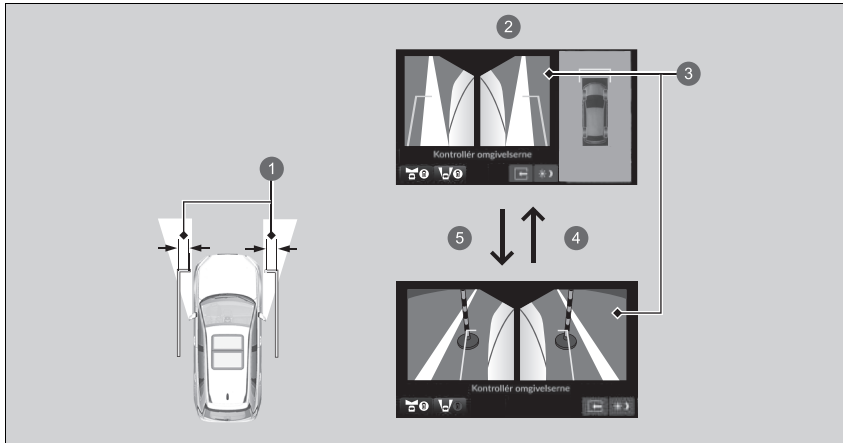

- 1 40 cm
- 2 Oversigtsbillede af bilens sider
- 3 Visning af siderne: Billederne fra sidekameraerne
- 4 eller
- 5 eller

Den omtrentlige afstand, som projektlinjernerne angiver, er 40 cm fra bilen.

## ☒ Kontrol af bilens sider

Når sidespejlene er klappet ind, er visning af siderne ikke mulig.

## ■ Multivisningskameraets begrænsninger

Systemet vil muligvis ikke fungere korrekt under følgende forhold.

Betingelser		Løsninger
Projektionslinjen er ikke nøjagtig.		Få bilen eftersat af en forhandler.
Billederne fremstår muligvis ikke tydeligt, når:	<ul style="list-style-type: none"> <li>• Du aktiverer systemet i dårligt vejr (kraftig regn, sne, tåge osv.) eller i mørke.</li> <li>• Kameratemperaturerne er høje.</li> <li>• Der sker en pludselig ændring mellem lys og mørke som f.eks. ved kørsel ind i eller ud af en tunnel.</li> <li>• Du kører mod en lavtstående sol (f.eks. ved solopgang eller solnedgang).</li> <li>• Et kameraglas er ridset.</li> </ul>	Brug ikke multivisningskamarasystemet, men stol udelukkende på visuel bekræftelse, indtil forholdene gør, at systemet fungerer korrekt.
	<ul style="list-style-type: none"> <li>• Et kameraglas er dækket af snavs, fugt eller partikler.</li> <li>• Når der er vanddråber eller insekter på keralinsen.</li> </ul>	Rengør kameraglassene med en blød klud fugtet med vand og et mildt rengøringsmiddel eller glasrens.
	<ul style="list-style-type: none"> <li>• Audio-/informationsskærmen er snavset.</li> </ul>	Aftør skærmen med en blød, tør klud.
En kameravinkel er ændret.	Et kamera eller området omkring kameraet har fået et hårdt slag.	Brug ikke multivisningskamarasystemet, og kontakt en forhandler.
Der vises en fejlmeddelelse, når multivisningskamarasystemet er i brug.		
Billedet kommer ikke op på skærmen, når du trykker på <b>CAMERA</b> knappen eller vælger <b>Multivisningskamera</b> på audio-/informationsskærmen, og bilen kører med en hastighed på 20 km/t eller langsommere.		



## Honda parkeringsassistent

Hjælper med parkering og udkørsel.

Kameraer og sonarsensorer registrerer eventuelle parkeringspladser og indstiller en rute for at parkere på eller køre ud fra en parkeringsplads. Systemet vil derefter hjælpe dig med at parkere på eller køre ud fra parkeringspladsen ved at justere din hastighed, bevæge rattet og ændre gearvælgerpositionen.

## » Honda parkeringsassistent

### **⚠ ADVARSEL**

**Honda parkeringsassistenten er ikke et automatisk parkeringssystem.**

Ligesom alle andre hjælpesystemer har Honda parkeringsassistenten sine begrænsninger. Det kan resultere i en kollision, hvis du stoler for meget på systemet.

Hvis du støder på følgende situationer ved brug af systemet, skal du standse bilen eller annullere systemet og derefter manuelt undgå situationen.

- Når du er ved at støde ind i en forhindring, en fodgænger eller et andet køretøj.
- Når du støder på kantsten, bump eller hjulstop, som bilen ikke bør køre over.
- Når du er ved at køre ind i et område, hvor der er adgang forbudt.

Ligesom ved manuel parkering skal du altid kontrollere omgivelserne visuelt og direkte.

Systemet kan bruges i følgende situationer:

Parkeringsmønstre	Parkeringspladser med grænselinjer	Parkeringspladser uden grænselinjer
Baglæns parkering		
Baglæns skråparkering*1		—

\*1: Parkeringspladsen kan registreres, hvis der er tre eller flere grænselinjer, og der er tilstrækkelig plads til at parkere to eller flere biler.

▶▶ Honda parkeringsassistent

## ⚠ ADVARSEL

**Brug ikke dette system på uhensigtsmæssige steder**

Brug ikke Honda parkeringsassistenten på skråninger, uregelmæssigt formede parkeringspladser og andre steder, hvor systemet ikke er egnet.

❗ **Steder, hvor systemet ikke er egnet**

S. 630

Når Honda parkeringsassistenten er i drift, kan du muligvis høre en lyd, når du stopper/starter bilen. Dette er helt normalt.

Du finder oplysninger om front-/side-/bakkameraerne på den næste side.

❗ **Kameraplaceringer og -billeder** S. 615

Du finder oplysninger om korrekt håndtering af sonarsensorerne på den næste side.

❗ **Sonarsensorer** S. 590

Når køretilstanden er i **BUGSERING**-tilstand, deaktiveres Honda parkeringsassistenten.

❗ **Køretilstandskontakt** S. 445

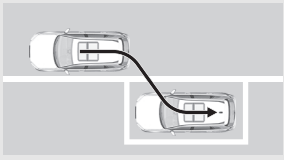
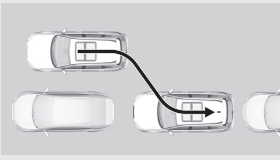
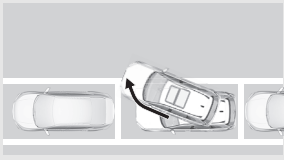
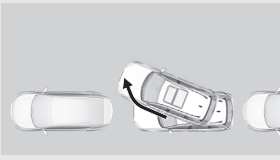
Parkeringsmønstre	Parkeringspladser med grænselinjer	Parkeringspladser uden grænselinjer
Parallelparkering		
Udkørsel fra parallelparkering*1		

\*1: Begrænset til situationer, hvor der er en bil foran.

## ■ Steder, hvor systemet ikke er egnet

Honda parkeringsassistenten er ikke egnet til brug på steder, hvor bilen eventuelt ikke kan køre fremad eller bagud eller nemt komme ud fra parkeringspladsen.

- Der er en hældning.
- Området er kuperet og ujævnt.
- Området er ikke asfalteret og består af sand, grus, græs osv.
- Området er dækket af sne.
- Området er glat på grund af sne, is osv.
- Vejbanen er smal.
- Der er en forhindring foran bilen.
- Parkeringspladsen er ikke lige.
- Biler i nærheden er parkeret uden for linjerne.

### Baglæns parkering

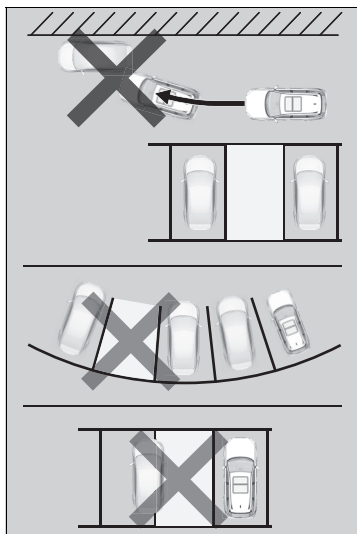

Parallelparkering

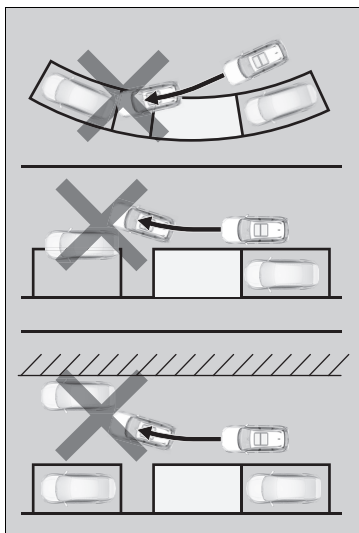

## ■ Sådan bruges Honda parkeringsassistenten

### ■ Sådan kommer man ind på en parkeringsplads

Du kan bruge Honda parkeringsassistenten på parkeringspladser med grænselinjer eller andre vejledningslinjer (f.eks. som på nedenstående illustrationer).

Det kan være, at du ikke parkerer korrekt, hvis parkeringspladserne er for smalle eller brede i forhold til vejledningslinjerne.

Baglæns parkering\*1

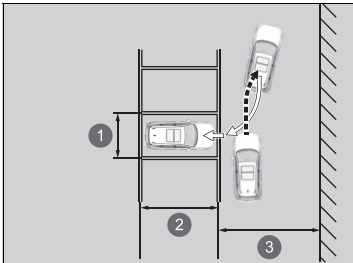

- ❶ Ca. 2,5 m
- ❷ Bilens længde + ca. 0,5 m eller mere
- ❸ Vognbanens bredde 5,5 m eller mere

\*1: Hvis der ikke er nogen grænselinjer, er afstanden mellem de to andre biler ca. 3,2 m.

## ▶▶ Sådan bruges Honda parkeringsassistenten

### ⚠ ADVARSEL

**Pas på ikke at få hænderne i klemme i rattet.  
Rattet drejer automatisk.**

Lydstyrken kan ikke justeres, når Honda parkeringsassistenten er i brug.

### Baglæns skråparkering

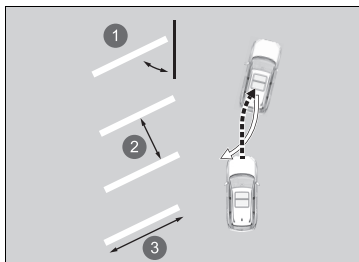

- 1 Ca. 60 grader eller 45 grader
- 2 Ca. 2,5 m
- 3 Bilens længde + ca. 0,5 m eller mere



## Parallelparkering\*1

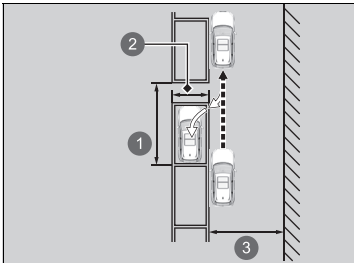

- ❶ Bilens længde + ca. 1,5 m eller mere
- ❷ Hvide linjer: ca. 2,5 m
- ❸ Ca. 5,5 m eller mere

\*1: Hvis der ikke er nogen grænselinjer, skal afstanden mellem de andre biler være bilens længde + 1,5 m eller mere.

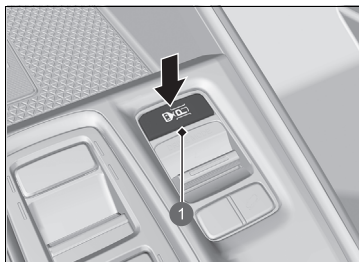

1 Knap til Honda parkeringsassistent

1. Tryk på knappen til Honda parkeringsassistenten, hvorefter tilstanden Honda parkeringsassistent vises.

-  (grå) vises i øverste venstre del af skærmen.
- Hvis systemet er i udkørselstilstand, kan du vælge parkeringstilstand ved at trykke på ikonet **IN/OUT**.



- 1  (grå)
- 2 Ikonet **IN/OUT**

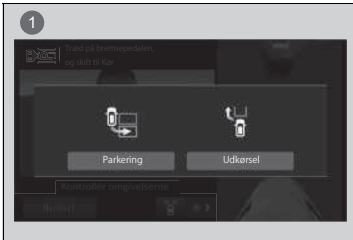

1 Visning af tilstandsændring

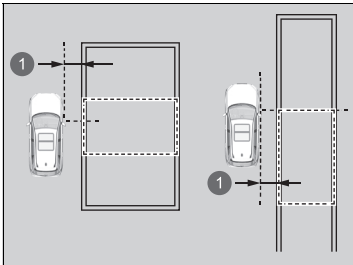

1 Ca. 1 m

2. Kør bilen tæt på det sted, hvor du ønsker at parkere, og kør langsomt videre, indtil du holder inden for 1 m fra parkeringspladsen og parallelt med parkeringspladsen. Stop, når den ledige parkeringsplads er markeret med grønt på displayet.

- ▶ Systemet bipper, når det registrerer en parkeringsplads.
- ▶ Grænsen for den registrerede parkeringsplads (grøn) kan justeres afhængigt af bilens position eller andre forhold.

▶▶ Sådan kommer man ind på en parkeringsplads

Honda parkeringsassistenten kan ikke anvendes, hvis den registrerede parkeringsplads ikke vises.

Tips til registrering af målposition

Parkeringsplads med grænser:

Stands bilen, så førersædet er lige ved siden af parkeringspladsen.

Parkeringsplads uden grænser:

Stands bilen, så førersædet er bag ved parkeringspladsen.

Når du vælger parkeringsplads, skal du direkte bekræfte pladsen i området.

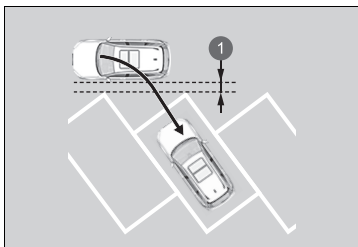

1 Ca. 1 m

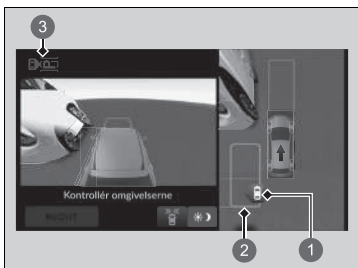

1 Parkeringsplads (grøn)

2 Målposition (blå)

3  (grå)

3. Når bilen holder stille, vælges linjerne for en parkeringsplads (grøn) ved at trykke på skærmen.

- ▶ Når skærmen for baglæns parkering eller parallelparkering vises, skal den relevante tilstand vælges.
- ▶ De markerede linjer for en parkeringsplads (grøn) vil være målpositionen (blå).

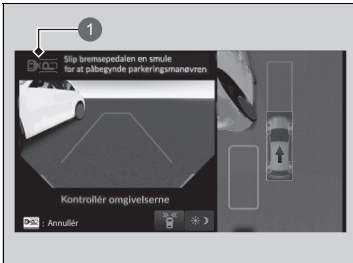

1  (blå)

4. Tryk på knappen til Honda parkeringsassistenten, mens du træder på bremsepedalen.

- ▶ Når den er i brug, bipper systemet, og  blinker med blå i øverste venstre del af displayet.
- ▶ Gearvælgerpositionen ændres afhængigt af den retning, bilen bevæger sig i.

5. Kontrollér omgivelserne, ruten på skærmen og stoppositionen, og slip bremsepedalen.

- ▶ Bilen begynder at køre. Tilpas hastigheden med bremsepedalen efter behov.
- ▶ Når du har afsluttet parkeringen, skifter gearvælgeren til positionen **P**, og parkeringsbremsen aktiveres automatisk.
- ▶ Meddelelsen **Parkeringsmanøvre fuldført** vises, og der vendes tilbage til det forrige skærbillede.
- ▶ Justér parkeringsplaceringen eller -positionen efter behov.
- ▶ Efter parkering skal du kontrollere, at gearvælgeren er i positionen **P**.

#### ▶▶ Sådan kommer man ind på en parkeringsplads

Når systemet starter, skal bilen standses med bremsepedalen, hvis der er en forhindring på ruten. Tryk på knappen til Honda parkeringsassistenten, og stands betjeningen.

Når bilen er tæt på målpositionen, kan det være, at bilen bevæger sig igen for at justere bilens position. Vær opmærksom på omgivelserne, og stands bilen, hvis det viser sig nødvendigt.

Du kan forhindre parkeringsbremsen i at aktivere automatisk efter afsluttet parkering.

 **Funktioner, der kan tilpasses** S. 362

### ■ Når du kører ud fra en parallelparkeringsplads

Honda parkeringsassistenten kan anvendes, hvis der er en bil foran på den næste parkeringsplads.

Kør ud

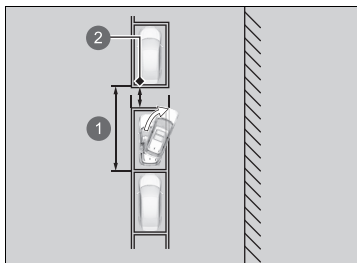

- 1 Bilens længde + ca. 1,5 m eller mere
- 2 Afstand på ca. 50 cm eller mere fra andre køretøjer

⚠ Når du kører ud fra en parallelparkeringsplads

## ⚠ ADVARSEL

**Pas på ikke at få hænderne i klemme i rattet.  
Rattet drejer automatisk.**

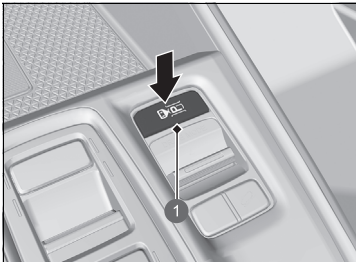

1 Knap til Honda parkeringsassistent



- 1  (grå)
- 2 Ikonet **IN/OUT**
- 3 Visning af tilstandsændring

1. Tryk på knappen til Honda parkeringsassistenten, hvorefter tilstanden Honda parkeringsassistent vises.

- ▶  (grå) vises i øverste venstre del af skærmen.
- ▶ Hvis systemet er i parkeringstilstand, kan du vælge udkørselstilstand ved at trykke på ikonet til valg af tilstand.
- ▶ Træd på bremsepedalen, følg instruktionerne på skærmen, og flyt gearvælgeren til positionen **R**.

⌘ Når du kører ud fra en parallelparkeringsplads

Udkørselsfunktionen kan ikke anvendes, hvis nogen har dobbeltparkeret foran bilen.

Udkørselsfunktionen kan ikke anvendes, hvis afstanden mellem din bil og bilerne foran eller bag ved dig er ekstremt lille, eller hvis der er en person eller en forhindring imellem dem.

Selv om parkeringssensoren registrerer en person eller en forhindring, når udkørselsfunktionen er i brug, vil funktionen fortsætte.

Hvis en bil nærmer sig bagfra, skal bremsepedalen trædes ned og bilen standses.



2. Tryk på og vælg den retning, som du vil køre ud, på skærmen, mens du træder på bremsepedalen.
3. Tryk på knappen til Honda parkeringsassistenten, mens du træder på bremsepedalen.
  - ▶ Når den er i brug, bipper systemet, og  blinker med blå i øverste venstre del af displayet.
  - ▶ Gearvælgerpositionen ændres afhængigt af den retning, bilen bevæger sig i.
4. Mens bremsepedalen trædes ned, deaktiveres parkeringsbremsen ved at trykke på parkeringsbremsekontakten og derefter slippe bremsepedalen.
  - ▶ Bilen begynder at køre. Kontrollér omgivelserne, og tilpas hastigheden vha. bremsepedalen.
  - ▶ Vær opmærksom på situationen i den retning, du vil køre ud.
  - ▶ Når du er kommet frem til det punkt, hvor udkørselshjælpen afsluttes, vises meddelelsen **Træd på bremsepedalen** på skærmen.



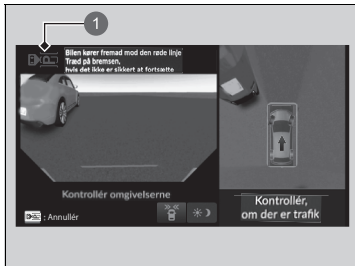

1  (blå)

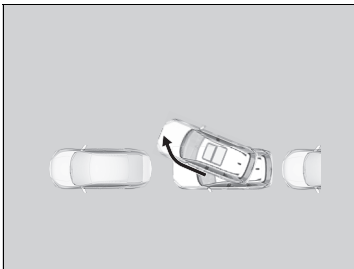

5. Følg instruktionerne, og træd på bremsepedalen.
- ▶ Meddelelsen **Udkørselsmanøvre fuldført** vises i øverste venstre del af skærmen, og hjælpen afsluttes.
  - ▶ Hvis bremsepedalen slippes, kryber bilen fremad. Kontrollér gearvælgerpositionen, og styr bilen manuelt.



1 Annulleringsikon

### ■ Deaktivering af Honda parkeringsassistenten

Honda parkeringsassistenten deaktiveres, når parkeringshjælpen er startet, ved at træde på bremsepedalen for at standse bilen. Tryk derefter på knappen til Honda parkeringsassistenten. Selv hvis du trykker på annulleringsikonet, deaktiveres Honda parkeringsassistenten ikke.

Når funktionen annulleres, lyder der en advarsel, og meddelelsen **Parkeringsmanøvre annulleret/ Udkørselsmanøvre annulleret** vises på skærmen. Træd på bremsepedalen.

- ▶ Systemet vender tilbage til det forrige skærbillede. Da bilen ikke længere styres af systemet, vil den begynde at krybe fremad, når bremsepedalen slippes. Kontrollér gearvælgerpositionen, og styr bilen manuelt.

Hvis Honda parkeringsassistenten deaktiveres, kan betjeningen ikke genoptages. Du skal begynde forfra eller parkere bilen manuelt.

**■ Eksempler på forhold, hvor systemet deaktiveres**

- Føreren har flyttet gearvælgeren til positionen **P**.
- Parkeringsbremsen blev aktiveret.
- Der er gået ca. fem minutter, siden betjeningen blev påbegyndt.
- VSA-systemet blev aktiveret.
- VSA-systemet blev indstillet til FRA.
- Noget usædvanligt blev registreret.
- Bremsesystemet ved lav fart blev aktiveret.
- Det kollisionsbegrænsende bremsesystem blev aktiveret.
- Hastigheden er for høj.
- Systemet fungerer ikke på grund af en skråning.
- Bilen kan ikke køre på ujævn grund.
- Der er en forhindring på parkeringspladsen, og systemet har fastslået, at der ikke er nok plads efter start.
- Funktionen er blevet slået fra mere end et bestemt antal gange.
- Du afviger fra ruten, eller en rute kan ikke genereres.

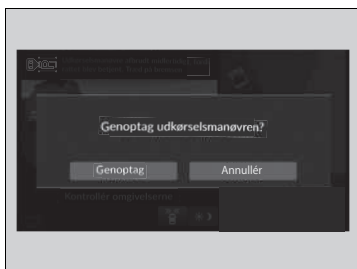

### ■ Midlertidig afbrydelse og genstart af Honda parkeringsassistenten

Hvis systemet er blevet midlertidigt afbrudt, lyder der en biplyd, og der vises en meddelelse i øverste venstre del af skærmen.

Stands bilen ved at træde på bremsepedalen.

Når hjælpen kan genoptages, vises meddelelsen **Genoptag parkeringsmanøvre?/Genoptag udkørselsmanøvre?** på skærmen. Når bremsepedalen er trådt ned, skal du trykke på ikonet **Genoptag** på skærmen, hvorefter hjælpen fortsætter. Slip bremsepedalen.



- ▶ Bilen begynder at køre. Kontrollér omgivelserne, og tilpas hastigheden vha. bremsepedalen.
- ▶ Hvis du trykker på annulleringsknappen, mens bremsepedalen er trådt ned, slutter hjælpen, og meddelelsen **Parkeringsmanøvre annulleret/Udkørselsmanøvre annulleret** vises. Kontrollér gearvælgerpositionen, og styr bilen manuelt.
- ▶ Hvis det ikke er muligt at genoptage, kan **Genoptag** ikke vælges.

**■ Eksempler på forhold, hvor systemet afbrydes midlertidigt**

- Føreren har spændt sikkerhedsselen op.
- En fodgænger eller genstand er blevet registreret.
- Føreren trådte på speederen.
- Føreren drejede på rattet.
- Føreren flyttede gearvælgeren til positionen **D**, **R**, **N** eller **B**.
- En dør i bilen (eller bagklappen) blev åbnet.

## ■ Fejlmeddelelser

Hvis følgende forhold opstod under brug af systemet, kan der være et problem med systemet. Stands bilen ved at træde på bremsepedalen, flyt gearvælgeren til positionen **P** én gang, og betjen bilen manuelt efter at have kontrolleret gearvælgerpositionen.

- Skærbilledet vises ikke.
-  blinker ikke.
- Systemet bipper ikke.
-  er gul, og der vises en fejlmeddelelse på skærmen.

## ■ Betingelser og begrænsninger for Honda parkeringsassistenten

I følgende situationer kan målpositionen være forkert indstillet eller slet ikke være indstillet, eller bilen kan eventuelt ikke parkere.

Derudover kan systemet i følgende situationer, hvor ruten og vendepositionen eventuelt ikke genereres korrekt, registrere forhindringer eller andre ting i for høj grad og annullere handlingen, eller bilen kan eventuelt ikke standse, før den rammer en forhindring.

### ■ Omgivende forhold

- Parkeringspladsens grænselinjer er falmede eller snavsede.
- Parkeringspladsen er markeret med reb, blokke, fliser osv.
- Der er ikke megen kontrast mellem belægningens og parkeringspladsens grænselinjer.
- Parkeringspladsens grænselinjer er ekstremt tykke, tynde eller korte.
- Kun én grænselinje kan ses for parkeringspladsen.
- Når parkeringspladsen er for bred eller smal.
- Parkeringspladsen er for tæt på eller for langt fra, hvor du er standset.

- Belægningen på parkeringsområdet har mere end én farve eller er ujævn.
- Der er skygger, maling, genoptegnede linjer osv., der ligner grænserne for en parkeringsplads.
- Parkeringspladsens grænselinjer er svære at få øje på (f.eks. ved parkering efter mørkets frembrud eller ved mørk indendørs-parkering).
- Solen eller lyset bliver reflekteret fra en del af eller hele vejbelægningen på grund af belægningen og lignende.
- Sollys (f.eks. ved solopgang eller solnedgang) går direkte eller indirekte i kameraet.
- Det er svært at se grænselinjerne på grund af ophobet sne, snesmeltende stoffer osv.
- Skygger fra tilstødende genstande (træer, bygninger, rækværk, køretøjer osv. ) er parallelle med bilen, der skal parkere, eller parkeringspladsen.
- Der er huller, furer, skrænter eller fremspring.
- Der er andre køretøjer med sonarsensorer eller andre genstande, der udsender ultralyd, i nærheden.
- Kørsel i dårligt vejr (regn, sne, tåge osv.).
- Når lignende former (f.eks. flere vinduesrammer) er opstillet i bygningen.
- Klapper, hjulstop og andre strukturer på parkeringspladser med betalingsystem.

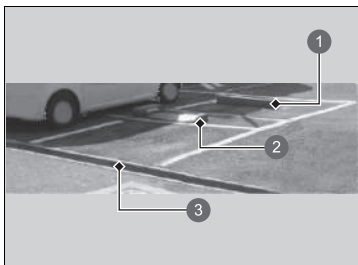

- ① Hjulstop
- ② Klap til betalingsparkering
- ③ Niveauforskel

#### ■ Bilens tilstand

- Bilen er standset skråt i forhold til parkeringspladsen.
- Fronten af kameraet er dækket af snavs, tåge, regn, mudder, våd sne, tætningsmaterialer, tilbehør, klistermærker eller film på kameralinsen.
- Sonarsensorerne er beskidte (dækket af sne, is, mudder osv.).
- Sonarsensorerne er beskadiget og vender den forkerte vej.
- Bilen er for varm eller kold.
- Bilen hælder på grund af tung bagage i bagagerummet eller på bagsæderne.
- Unormale forhold for dæk eller hjul (forkert størrelse, forskellig størrelse eller konstruktion, forkert dæktryk osv.).
- Der køres med en anhænger.



**■ Forhold for forhindringer**

- Forhindringer, der ikke reflekterer lydbølger særlig godt (f.eks. mennesker, sne, stof, svampe osv.).
- Tynde forhindringer (f.eks. hegn, kæder, cykler, skilte osv.).
- Korte eller små forhindringer.
- Kantsten, parkeringskanter, niveauforskelle og andre forhindringer, der er forbundet med asfalten.
- Forhindringer lige foran kofangeren.
- Forhindringer som mure, der ikke er vinkelrette på jorden.
- Genstande eller forhindringer i bevægelse, der pludseligt dukker op på vejen.
- En skrå søjle eller mur rager ud fra en høj position.
- Forhindringer med en usædvanlig form, herunder andre køretøjer.
- Det andet køretøj er smalt.
- Frihøjden er høj, fordi det andet køretøj er ekstremt lavt.
- Forhindringer ved siden af bilen.
- Forhindringer, herunder andre køretøjer, er for tæt på eller for langt fra bilen.
- Bilen nærmer sig forhindringen i en vinkel.

## Oplysninger om brændstof

### ■ Anbefalet brændstof

**Benzin/benzin iblandet ætanol i henhold til EN 228-standarderne**

**Blyfri benzin/benzin iblandet ætanol op til E10 (90% benzin og 10% ætanol), oktantal 95 eller højere**

Bilen er konstrueret til at køre på blyfri benzin med et oktantal på 95 eller derover. Hvis dette oktantal ikke kan fås, kan almindelig blyfri benzin med et oktantal på 91 eller derover bruges midlertidigt. Brug af almindelig blyfri benzin kan forårsage metalliske bankelyde fra motoren og vil nedsætte motorydelsen. Længere tids brug af almindelig lavoktanbenzin kan forårsage motorskader.

■ **Tankindhold: 46,5 l**

### ■ Motorluftfilter

Brændstofkvaliteten varierer fra område til område. Påfyld original dysersens i henhold til anvisningerne for tid og afstand i vedligeholdelsesplanen.

Brug original dysersens fra Honda. Hvis det ikke er tilgængeligt, skal du i stedet bruge et polyetheraminbaseret rengøringsmiddel.

Regelmæssig brug af dysersens kan være nødvendig i lande eller områder uden en vedligeholdelsesplan. Bed en forhandler om flere oplysninger.

### » Oplysninger om brændstof

#### BEMÆRK / NOTE

Brug af benzin, der indeholder bly, kan medføre følgende risici:

- Skader på udstødningssystemet, herunder katalysatoren
- Skader på motoren og brændstofsyste
- Ødelæggende virkning på motoren og andre systemer

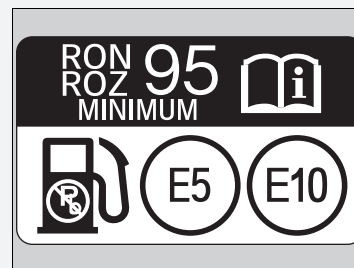

#### Oxygeneret brændstof

Oxygeneret brændstof er blandet med benzin og ætanol eller æterblandinger. Bilen er også konstrueret til at køre på oxygeneret brændstof med op til 10% ætanol efter rumfang og op til 22% ETBE efter rumfang i henhold til EN 228-standarderne. Bed din forhandler om flere oplysninger.

## Påfyldning af brændstof

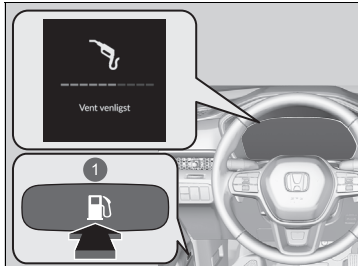

1 Udløserknap til brændstofklap



1 Dæksel

1. Stop bilen med tankstanderen til venstre for bilens bagende.
2. Sæt gearvælgeren i positionen **P**.
3. Slå elsystemet fra.
4. Tryk på udløserknappen til brændstofklappen.
  - **Vent venligst** vises et par sekunder i førerinformationssystemet.
5. Når meddelelsen ændres til **Klar**, åbnes brændstofklappen automatisk.
  - Du kan nu skrue brændstofdækslet af og starte påfyldningen.
6. Fjern langsomt brændstofdækslet. Hvis du hører lyden af luft, som strømmer ud, skal du vente, indtil det stopper, og derefter dreje langsomt på dækslet for at åbne det.

### ►► Påfyldning af brændstof

#### ⚠ ADVARSEL

Benzin er meget brandfarligt og eksplosivt. Forkert håndtering af brændstof kan medføre forbrænding eller alvorlig personskade.

- Slå elsystemet fra, og sørg for at holde varme, gnister og åben ild væk.
- Påfyld kun brændstof udenfor.
- Tør straks spildt brændstof op.

#### ⚠ FORSIGTIG

Påfyldningspistolen stopper automatisk og efterlader plads nok i tanken til, at brændstoffet ikke flyder over i tilfælde af temperaturændringer.

Påfyld ikke mere brændstof, når påfyldningen er stoppet automatisk. Hvis tankens kapacitet overstiges, kan det resultere i, at der spildes brændstof.

Denne bil er udstyret med et brændstofs system under tryk. Når brændstofdamptrykket inde i brændstoftanken er højt, tager det ca. 15 sekunder for bilen at udlufte brændstoftanken. Når trykket er udluftet, skifter førerinformationssystemet fra **Vent venligst** til **Klar**.

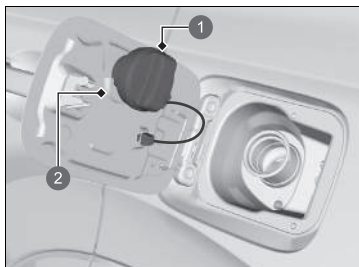

- 1 Dæksel
- 2 Holder

7. Hæng dækslet på holderen.
8. Sæt påfyldningspistolen helt ind i påfyldningsstudslen.
  - Når tanken er fuld, slår påfyldningspistolen automatisk fra. På denne måde efterlades der plads nok i tanken til, at brændstoffet ikke flyder over i tilfælde af temperaturændringer.
9. Efter påfyldning sættes brændstofdækslet på plads og spændes ved at dreje det, indtil du hører mindst ét klik.
  - Luk brændstofklappen med hånden.

#### ►► Påfyldning af brændstof

Hvis brændstofklappen ikke åbnes, efter at du har trykket på knappen, selv efter at displayet skifter til **Klar**, kan du åbne den manuelt.

#### ❗ Hvis brændstofklappen ikke kan åbnes S. 768

En indvendig ventil lukker automatisk efter 30 minutter fra det øjeblik, du trykker på udløserknappen til brændstofklappen. Når det sker, skal du afbryde påfyldningen, da der kan løbe brændstof ud.

Når brændstofklappen åbnes automatisk, åbner en udluftningsventil i brændstofssystemet også, så luften og dampene, der fortrænges af brændstoffet, kan slippe ud. Denne ventil lukker dog automatisk, hvis påfyldningen ikke er afsluttet inden for 30 minutter. Hvis det sker, skal du skrue brændstofdækslet på igen, lukke brændstofklappen og derefter følge disse trin igen for at genstarte systemet.

## Før opladning

Kontrollér følgende punkter, før du begynder at oplade bilen.

### Sikkerhedstjekliste

- Sørg for at slutte ladekablet direkte til stikkontakten, der er beregnet til bilopladning.
  - ▶ Anvend ikke forlængerledninger, adaptere eller multistikdåser mellem ladekablet og stikkontakten.
- Kontrollér, at ladekablet er rullet helt ud, inden det tages i brug.
- Kontrollér, at styreboksen, ladestikket og ladekablet er fri for skader, herunder revner eller flosser.
  - ▶ Hvis du konstaterer skader på enhederne, skal du kontakte en autoriseret forhandler.
- Kontrollér, at ladestikket og bilens ladeindtag er rene.
  - ▶ Hvis du konstaterer snavs eller fremmedlegemer i stikket eller indtaget, skal du kontakte en autoriseret forhandler.
- Kontrollér, at ladekablet er tørt.
  - ▶ Sørg for, at der ikke er vand i umiddelbar nærhed, og at hænderne er tørre.

Bemærk: Stikkontakten skal være i god stand. En slidt eller beskadiget stikkontakt skaber ikke god kontakt med stikket. Sørg for, at stikket er sat helt ind og ikke falder ud af stikkontakten efter isætning. En løs forbindelse forårsager overophedning i stikket og kan beskadige det.

### ⌘ Opladning

## ⚠ ADVARSEL

Opladning af højspændingsbatteriet i følgende situationer kan forårsage elektrisk stød og brand, hvilket kan medføre alvorlig personskade eller dødsfald:

- Opladning af batteriet i tordenvejr.
- Brug af ladekablet i nærheden af vand eller håndtering med våde hænder.
- Brug af en oplader med et knækket eller revnet hus eller med et flosset eller beskadiget kabel.

Oplad aldrig bilen i nogen af disse situationer.

Når batteriets varmesystem aktiveres, kan batteriet være længere tid om at oplade.

Når 12 V batteriet frakobles, kan bilen ikke oplades. Efter gentilslutning af 12 V batteriet skal elsystemet slås til og derefter fra igen.

Hold øje med, at opladning er muligt.

➤ **Start af elsystemet** S. 428

## Oplad højspændingsbatteriet vha. en AC-oplader

Oplad højspændingsbatteriet vha. 230 V (32 ampere) AC-opladeren.

Opladning med	Foreslået tid til fuld opladning*1
230 V AC (32 ampere)	2,5 timer

\*1: Opladningstiden varierer afhængigt af forholdene, såsom resterende batteriopladningsniveau og den omgivende temperatur.

Den foreslåede tid til fuld opladning i denne tabel angiver det antal timer, som det sandsynligvis tager for højspændingsbatteriet at blive fuldt opladet.

### ► Opladning

## ⚠ ADVARSEL

Brug af en oplader, der er beskadiget eller modificeret, kan forårsage elektrisk stød og brand, hvilket kan medføre alvorlig personskade eller dødsfald.

Opladeren må aldrig skilles ad eller modificeres. Hvis opladeren beskadiges, må den ikke anvendes. Kontakt en autoriseret forhandler.

### BEMÆRK / NOTE

Oplad ikke bilen med et dækken på. Det kan forårsage en fejlfunktion og kan beskadige bilen eller ladesystemets komponenter.

Efterse ladekablets stikprop og ladestikket samt bilens ladeindtag før brug. Hvis stikproppen eller ladestikket er snavset eller på anden måde forurenede, skal de rengøres med en tør og ren klud før brug. Tør ikke ladeindtagets metaldele eller ladestikket. Hvis du ikke kan rengøre stikproppen eller ladestikket, hvis ladeindtaget er snavset, eller hvis noget er beskadiget eller rustent, skal ladekablet og bilen tages med til en autoriseret forhandler med henblik på eftersyn og eventuel reparation.

### ☒ Opladning

Før du bruger et ladekabel til bilen, skal kablet undersøges for skader såsom ridser, revner og flænger. Hvis du konstaterer beskadigelse, må du ikke bruge ladekablet. Tag det i stedet til en autoriseret forhandler for at få det efterset.

I tilfælde af strømsvigt eller andre elektriske afbrydelser under opladning af bilen genoptager bilen automatisk opladningen, når strømmen kommer igen.

Tag følgende forholdsregler for at undgå beskadigelse af opladeren:

- Slå ikke på komponenter til ladestikket med en hård genstand, og pas på ikke at tabe dem.
- Du må ikke trække i, dreje, sammenfiltre, hive i eller træde på ladekablet.
- Må ikke bruges eller opbevares i nærheden af varmekilder.
- Må ikke udsættes for væsker, og brug ikke skræppe kemikalier til rengøring.

Under opladning kan der muligvis ikke høres lyd fra radioen pga. elektromagnetisk støj.

## ■ Sådan oplades bilen (230 V AC)

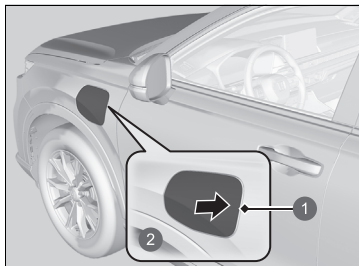

- ① Opladningsdæksel
- ② Tryk

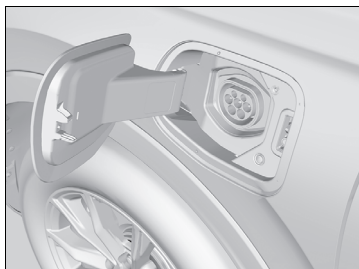

1. Sæt gearvælgeren i positionen **P**, og sluk for elsystemet.
  - Sørg for, at elsystemet er slukket.
2. Lås førerdøren op.
  - Opladningsdækslet på ydersiden af bilen låses op.
3. Tryk kortvarigt på området angivet med pilen for at udløse opladningsdækslet. Du hører et klik, og dækslet åbnes en smule.
4. Åbn opladningsdækslet helt med hånden.

## ☒ Sådan oplades bilen (230 V AC)

Ladeudstyr med følgende angivelse er kompatibelt med AC-opladning.

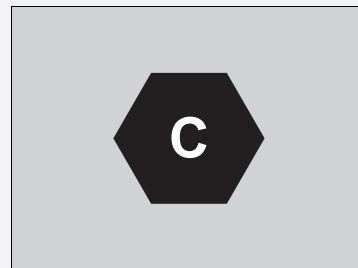

Vi anbefaler, at du bruger en 230 V AC-oplader, der fås som originalt Honda tilbehør (sælges separat). Spørg en Honda forhandler om flere oplysninger om køb eller brug af et ladekabel.

Hvis dørene er låst, kan opladningsdækslet ikke åbnes, medmindre du har den nøglefri fjernbetjening på dig.

230 V opladeren kræver et korrekt stelforbundet og dedikeret kredsløb, der er beskyttet af en overstrømssikring (kredsløbsafbryder) på 32 ampere eller derover. Kontakt en autoriseret forhandler for at få yderligere oplysninger.

Vi anbefaler, at der anvendes en GFCI-beskyttet stikkontakt (jordfejlsafbryder) til opladning af bilen. Følg GFCI-producentens installationsvejledning, eller kontakt en elektriker, hvis du ikke er sikker på kravene til installationen.



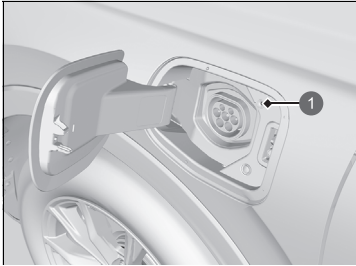

1 Ladeindikator

5. Justér og indsæt ladestikket i ladeindtaget på bilen.

- Ladeindikatoren (hvidt) holder op med at blinke og skifter til dynamisk blink (blåt), når opladningen starter.

#### ►► Sådan oplades bilen (230 V AC)

Højspændingsbatteriet oplades muligvis ikke, selv om ladestikket er korrekt tilsluttet til bilens ladeindtag, når opladningstimeren er indstillet.

- Højspændingsbatteriet kan oplades ved at tage ladestikket ud og derefter sætte det i igen.

Sørg for at følge de anvisninger og sikkerhedsforanstaltninger, der følger med udstyret til AC-opladeren.

Når ladestikket er blevet tilsluttet, skal du langsomt trække det udad for at sikre, at det ikke kan trækkes ud og sidder godt fast.

- Pas på ikke at sætte ladestikket skævt i ladeindtaget.
- Bevæg ikke ladestikket op og ned, når du tilslutter det.

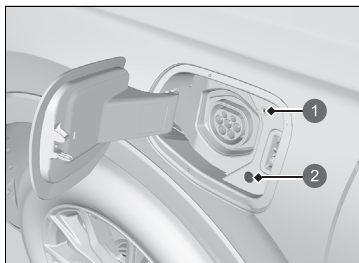

- 1 Ladeindikator
- 2 Oplåsningsknap

### ■ Når opladningen er fuldført

Tryk på oplåsningsknappen for at frakoble ladestikket fra ladeindtaget.

Ladeindikatoren (blåt) stopper det dynamiske blink, når opladningen er fuldført.

Efter ca. 15 sekunder slukker ladeindikatoren.

### ☒ Sådan oplades bilen (230 V AC)

Opladningshastigheden nedsættes hen imod afslutningen af batteriopladningen.

Hvis du frakobler ladestikket fra ladeindtaget, annulleres opladningen automatisk.

Ladestikket kan frakobles, når dørene er låst op. Hvis dørene er låst, kan ladestikket ikke frakobles, medmindre du har den nøglefri fjernbetjening på dig. Hvis du ikke frakobler det inden for 30 sekunder efter at have låst dørene op, låses ladestikket automatisk igen.

Hvis ladestikket ikke frakobles, må du ikke tvinge det; du skal i stedet følge fremgangsmåderne, der beskrives på den næste side.

☒ **Hvis du ikke kan frigøre ladestikket** S. 770

## ■ Ladeindikator på bilens side

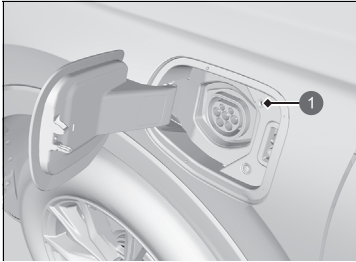

1 Ladeindikator

Viser højspændingsbatteriets ladestatus.

Status for ladeindikatorer	Forklaring
Blinker (hvidt)	<ul style="list-style-type: none"> <li>• Opladeren er klar til at oplade batteriet.</li> <li>• Opladningen er programmeret til at begynde vha. timeren.</li> <li>• Opladningstimeren er blevet indstillet.</li> </ul>
Dynamisk blink (blåt)	<ul style="list-style-type: none"> <li>• Batteriet oplades.</li> </ul>
Lyser konstant (blåt)	<ul style="list-style-type: none"> <li>• Opladningen er gennemført.</li> </ul>
Blinker én gang (blåt)	<ul style="list-style-type: none"> <li>• Batteriet er fuldt opladet, og systemer som batteriets varmesystem er blevet aktiveret.</li> </ul>
Blinker (rødt)	<ul style="list-style-type: none"> <li>• Der er opstået et problem med ladesystemet.                             <ul style="list-style-type: none"> <li>► Opladningen går ikke i gang.</li> </ul> </li> </ul>
Fortsætter med at lyse (rødt)	<ul style="list-style-type: none"> <li>• Ladestikket er ikke sat korrekt i.                             <ul style="list-style-type: none"> <li>► Når ladekablet tilsluttes til bilen, skal stikket sættes ind, indtil det rammer bagsiden, så det ikke vipper.</li> </ul> </li> </ul>
Fortsætter med at lyse (hvidt)	<ul style="list-style-type: none"> <li>• Når der trykkes på opladerens afbryderknap.</li> <li>• Opladningen standses af opladningstimeren.</li> </ul>

## Brug af en timer

Du kan indstille timeren til opladning af højspændingsbatteriet vha. audio-/informationskærmen.

Bilen påbegynder opladningen på et fastlagt tidspunkt, når ladestikket er tilsluttet til bilen.

► **Indstillingen Tidsplan for ikke-opladning** S. 355

### Indstillinger på audio-/informationskærmen

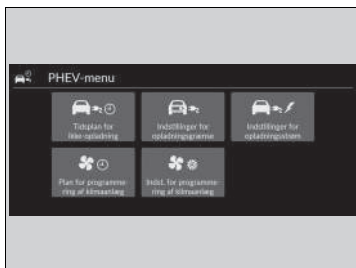

1. Vælg **PHEV-menu**, og vælg derefter **Tidsplan for ikke-opladning**.

► **Tidsplan for ikke-opladning** kan ikke indstilles, når du ikke bruger GPS efter tilslutning af 12 V batteriet. Gå til et passende kommunikationsmiljø, og indstil tidsplanen igen.

2. Vælg **Tidsplan 1** eller **Tidsplan 2**.

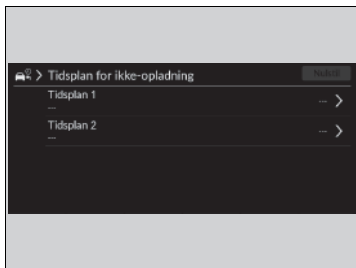

### ►► Brug af en timer

Tidsplan for opladningsventetid gælder kun for 230 V AC-opladning.

Selv i det tidsrum, der er indstillet via indstillingen **Tidsplan for ikke-opladning**, oplades batteriet muligvis ikke tilstrækkeligt, når et af følgende systemer er aktiveret.

- Batteriets varmesystem
- Klargøring af klimaanlæg

### ►► Indstillinger på audio-/informationskærmen

**TIL/FRA:** Vælger, om tidsplanen er aktiveret eller deaktiveret.

**Tidsrum:** Batteriet oplades undtagen på det tidspunkt, hvor du har angivet, at opladningen ikke skal starte.

**Dag:** Batteriet oplades undtagen på det tidspunkt, hvor du har angivet, at opladningen ikke skal starte.

**Placering:** Vælg **Hjem** eller **Hvor som helst**.

► **Hjem** kan vælges, når bilen oplades tæt på din bopæl.

► **Hvor som helst** vælges, når din hjemmeposition ikke er registreret.

Hvis hjemmepositionen ikke er angivet i navigationssystemet, vil den som standard være **Hvor som helst**.

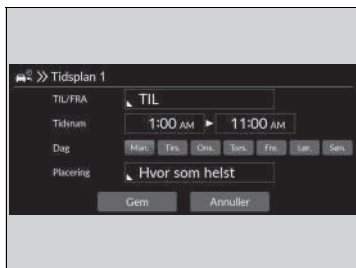

3. Vælg **TIL** eller **FRA**, og vælg derefter indstillinger for alle elementer i rækkefølge fra toppen.

4. Vælg **Gem**.

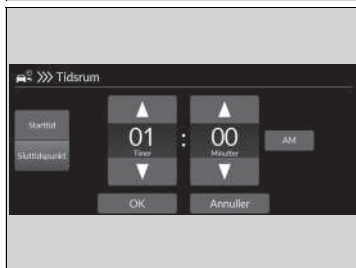

## Maksimal opladningsindstilling

Du kan bruge audio-/informationskærmen til at ændre den maksimale opladningsgrænse for højspændingsbatteriet ved brug af 230 V AC-ladeudstyr.

► **Indstillinger for opladningsgrænse** S. 356

Hvis ladestanderen er placeret på en bakke, er det ikke nødvendigt at oplade bilen helt ved standen. Dette skyldes, at ekstra elektrisk energi kan lagres i højspændingsbatteriet, da motoren fungerer som en elektrisk generator ved kørsel ned ad bakke.

### ► Indstillinger på audio-/informationskærmen

For at oplade med den lademængde, der er indstillet i **Hjem**, skal du registrere hjemmepositionen i navigationssystemet.

Hvis hjemmepositionen ikke er angivet i navigationssystemet, kan du kun tilpasse indstillingen **Ude**.

### ■ Indstillinger på audio-/informationskærmen

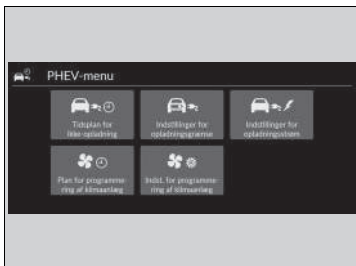

1. Vælg **PHEV-menu**.
2. Vælg **Indstillinger for opladningsgrænse**.

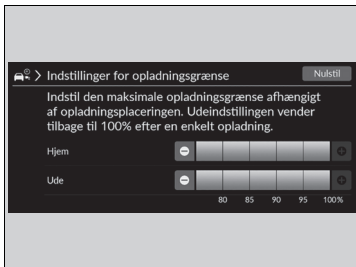

3. Vælg **Hjem** eller **Ude**.
  - Du kan indstille den maksimale opladningsindstilling på baggrund af bilens placering under opladningen.  
**Hjem:** Hjem valgt som placering  
**Ude:** Et andet sted
4. Vælg din foretrukne lademængde.

## Indstillinger for opladningsstrøm

Du kan bruge audio-/informationskærmen til at ændre den maksimale opladningsstrøm for højspændingsbatteriet ved brug af 230 V AC-ladeudstyr.

► Du kan forhindre, at afbryderen udløses, når du oplader derhjemme, eller når du er ude.

📄 **Indstillinger for opladningsstrøm** S. 356

### Indstillinger på audio-/informationskærmen

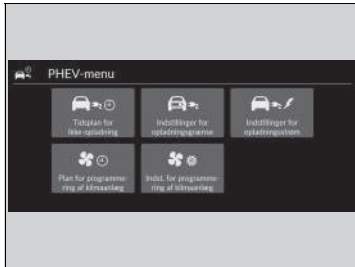

1. Vælg **PHEV-menu**.
2. Vælg **Indstillinger for opladningsstrøm**.

### Indstillinger på audio-/informationskærmen

Indstillingerne for opladningsstrøm gælder kun for 230 V AC-opladning.

3. Vælg **Hjem** eller **Ude**.

► Du kan angive indstillingen for opladningsstrøm baseret på, hvor du oplader bilen.

4. Vælg din foretrukne opladningsstrøm.

Audio-/informationskærm	Opladning med	Foreslået tid til fuld opladning*1
	<b>Høj</b>	Ved 32 ampere 2,5 timer
	Mellem <b>Høj</b> og <b>Lav</b>	Ved 19 ampere 5 timer
	<b>Lav</b>	Ved 6 ampere 17 timer

\*1: Opladningstiden varierer afhængigt af forholdene, såsom resterende batteriopladningsniveau og den omgivende temperatur.

- 1 **Hjem:** Hjem valgt som placering  
► Du skal registrere hjemmepositionen med navigationssystemet.
- 2 **Ude:** Et andet sted
- 3 **Høj:** Maksimumsværdi (op til 32 ampere)
- 4 Mellem **Høj** og **Lav:** Middelværdi mellem maksimumsværdi og 6 ampere. (Hvis maksimumsværdien f.eks. er 32 ampere, og minimumsværdien er XX ampere, er middelværdien XX ampere.)
- 5 **Lav:** 6 A



## Højspændingsbatteri

Højspændingsbatteriet aflades gradvist, selv hvis bilen ikke er i brug. Hvis bilen parkeres i en længere periode, kan batteriets opladningsniveau blive lavt. Hvis du holder batteriets opladningsniveau lavt, kan det forkorte batteriets levetid. For at vedligeholde batteriet, når bilen ikke er i brug, skal batteriet genoplades mindst én gang hver tredje måned.

Højspændingsbatteriets levetid kan også blive påvirket af den omgivende temperatur. Især når det er koldt udenfor, kan bilens rækkevidde på strøm reduceres, og der skal bruges en længere batteriopladningstid. Desuden kan parkering i ekstremt varme eller kolde omgivelser øge afladningen af batteriet.

For at forlænge batteriets levetid anbefales det at oplade batteriet før kørsel.

### ■ Batteriets varmesystem

Når udetemperaturen er lav, bruger dette system elektricitet fra ladeenheden eller højspændingsbatteriet for at forhindre, at højspændingsbatteriets temperatur falder, samtidig med at det sikres, at bilen fortsat kan køres og elsystemet slås til.

Når bilen efterlades frakoblet eller ikke har været i brug i fire dage eller længere, mens den er tilsluttet, bruger systemet elektricitet fra højspændingsbatteriet.

Dette kan medføre, at batteriets resterende opladningsniveau bliver lavt, hvilket kan medføre, at batteriet genoplades.

### ▣ Højspændingsbatteri

Højspændingsbatteriet aflades med tiden og under visse forhold hurtigere. Når batteriets levetid afkortes, ændres bilens køreefstand.

Pas på ikke at aflade højspændingsbatteriet for meget. Hvis batteriets opladningsniveau er tæt på nul, vil det være umuligt at slå elsystemet til.

### ▣ Batteriets varmesystem

Hvis højspændingsbatteriets temperatur falder til  $-30^{\circ}\text{C}$  eller derunder, vil elsystemet ikke starte.

Hvis varmesystemet er i brug, skal du vente på, at højspændingsbatteriet bliver varmt. Hvis det ikke er i brug, skal du flytte bilen til et varmere sted.

Vi anbefaler, at du indstiller indstillingen **Tidsplan for ikke-opladning** til **FRA** og tilslutter bilen, når du ikke skal bruge den i fire dage eller længere.

➤ **Brug af en timer** S. 662

Da systemet ikke fungerer, når 12 V batteriet er afmonteret, anbefaler vi ikke, at 12 V batteriet afmonteres.

## Forbedring af brændstoføkonomien og reduktion af CO<sub>2</sub>-emissionerne

Om det er muligt at forbedre brændstoføkonomien og reducere CO<sub>2</sub>-emissionerne afhænger af flere faktorer, herunder kørselsforhold, vægt, tomgangstid, kørevaner og bilens tilstand. Afhængigt af disse samt andre faktorer opnår du eller opnår du ikke den normerede brændstoføkonomi for denne bil.

### Vedligeholdelse og brændstoføkonomi

Du kan optimere brændstoføkonomien gennem korrekt vedligeholdelse af bilen. Følg vedligeholdelsesplanen, og rådfør dig om nødvendigt med garantibogen. I biler uden servicepåmindelsessystem skal du følge vedligeholdelsesplanen.

#### 📄 Vedligeholdelsesplan\* S. 679

- Brug motorolie med den anbefalede viskositet.

#### 📄 Anbefalet motorolie S. 687

- Overhold det angivne dæktryk.
- Overbelast ikke bilen med for meget bagage.
- Hold bilen ren. Om vinteren kan ophobning af sne og mudder på bilens underside øge vægten og vindmodstanden.

### 📄 Forbedring af brændstoføkonomien og reduktion af CO<sub>2</sub>-emissionerne

Direkte beregning er den anbefalede metode til at bestemme det faktiske brændstofforbrug under kørslen.

$$\begin{array}{c} 100 \\ \text{Tilbagelagte} \\ \text{kilometer} \end{array} \times \begin{array}{c} \text{Liter} \\ \text{brændstof} \end{array} \div \begin{array}{c} \text{Tilbagelagte} \\ \text{kilometer} \end{array} = \begin{array}{c} \text{Liter pr.} \\ \text{100 km} \end{array}$$
$$\begin{array}{c} \text{Tilbagelagte} \\ \text{kilometer} \end{array} \div \begin{array}{c} \text{Liter} \\ \text{brændstof} \end{array} = \begin{array}{c} \text{Kilometer} \\ \text{pr. liter} \end{array}$$

# Vedligeholdelse

Dette afsnit indeholder grundlæggende oplysninger om vedligeholdelse.



## Før vedligeholdelse

Eftersyn og vedligeholdelse .....	670
Sikkerhed ved udførelse af vedligeholdelse .....	671
Reserve dele og væsker brugt ved vedligeholdelse .....	672
Om servicearbejde .....	673
<b>Servicepåmindelsessystem*</b> .....	674
<b>Vedligeholdelsesplan*</b> .....	679
<b>Vedligeholdelse under frontklappen</b>	
Vedligeholdelsespunkter under frontklappen .....	684
Åbning af frontklappen .....	685
Anbefalet motorolie .....	687
Oliekontrol .....	689

Påfyldning af motorolie .....	690
Kølevæske .....	691
Kølevæske til højspændingsbatterisystem .....	694
Gearolie .....	695
Bremsevæske .....	696
Påfyldning af sprinklervæske .....	697
Brændstoffilter .....	697
Nulstilling af påmindelse om kontrol af motorolieniveau .....	697
<b>Udskiftning af pærer</b> .....	698
<b>Kontrol og udskiftning af viskerblade</b> .....	701
<b>Kontrol og udskiftning af dæk</b>	
Kontrol af dæk .....	705

Slidindikatormærker .....	706
Dæklevetid .....	706
Udskiftning af dæk og hjul .....	707
Dækrotation .....	708
Sneudstyr .....	709
<b>12 V batteri</b> .....	710
<b>Vedligeholdelse af fjernbetjeningen</b>	
Udskiftning af fjernbetjeningsbatteriet .....	716
<b>Vedligeholdelse af klima anlæg</b> .....	718
<b>Rengøring</b>	
Indvendig vedligeholdelse .....	721
Udvendig vedligeholdelse .....	724
<b>Tilbehør og ændringer</b> .....	728

\* Ikke tilgængelig på alle modeller

## Eftersyn og vedligeholdelse

Udfør alle anførte eftersyns- og vedligeholdelsesopgaver for at sikre, at bilen er i god stand, og af hensyn til sikkerheden. Hvis du bemærker noget unormalt (støj, lugt, lav bremsevæskestand, olierester på jorden osv.), skal du få bilen eftersat af en forhandler. Se serviceoplysningerne, der findes for bilen/vedligeholdelsesplanen i denne instruktionsbog for yderligere oplysninger om vedligeholdelse og eftersyn.

➔ **Vedligeholdelsesplan\*** S. 679

### ■ Typer af eftersyn og vedligeholdelse

#### ■ Rutinemæssige eftersyn

Foretag eftersyn før lange køreture, når du vasker bilen eller påfylder brændstof.

#### ■ Periodiske eftersyn

- Kontrollér bremsevæskestanden én gang om måneden.  
➔ **Bremsevæske** S. 696
- Kontrollér dæktrykket én gang om måneden. Undersøg slidbanen for slitage og fremmedlegemer.  
➔ **Kontrol og udskiftning af dæk** S. 705
- Kontrollér alle udvendige lygter én gang om måneden.  
➔ **Udskiftning af pærer** S. 698
- Kontrollér viskerbladene mindst én gang hvert halve år.  
➔ **Kontrol og udskiftning af viskerblade** S. 701

## Sikkerhed ved udførelse af vedligeholdelse

Nogle af de vigtigste sikkerhedsforanstaltninger er beskrevet nedenfor. Vi kan dog ikke advare om alle eventuelle farer i forbindelse med udførelse af vedligeholdelse. Det er kun dig, der kan beslutte, om du bør udføre en given opgave.

### Sikkerhed under vedligeholdelse

- Hold 12 V batteriet, hele højspændingssystemet og alle brændstofdele væk fra åben ild, gnister og cigaretter for at mindske risikoen for brand eller eksplosion.
- Efterlad aldrig klude, servietter eller andre brændbare genstande under frontklappen.
  - Varme fra motoren og udstødningen kan antænde dem og forårsage brand.
- Brug et kommercielt tilgængeligt smøremiddel eller rengøringsmiddel (ikke benzin) til rengøring af dele.
- Brug sikkerhedsbriller og beskyttelsesbeklædning ved arbejde med 12 V batteriet eller med trykluft.
- Udstødningsgas indeholder kulilte, som er en giftig og dødbringende gas.
  - Lad kun motoren køre, hvis der er tilstrækkelig ventilation.

### ⓘ Sikkerhed ved udførelse af vedligeholdelse

#### **⚠ ADVARSEL**

Utilstrækkelig vedligeholdelse af bilen eller manglende udbedring af en fejl før kørsel kan forårsage en ulykke med alvorlig personskade eller dødsfald til følge.

Følg altid anbefalingerne vedrørende eftersyn og vedligeholdelse samt vedligeholdelsesplanen i denne instruktionsbog/serviceoplysningerne, der findes for bilen.

#### **⚠ ADVARSEL**

Hvis vedligeholdelsesanvisningerne og sikkerhedsforanstaltningerne ikke overholdes, kan det medføre alvorlig personskade eller dødsfald.

Følg altid procedurerne og sikkerhedsforanstaltningerne i instruktionsbogen.

## ■ **Bilsikkerhed**

- Bilens skal holde stille.
  - Kontrollér, at bilen er parkeret på en plan overflade, at parkeringsbremsen er aktiveret, og at elsystemet er slukket.
- Sørg for, at køleblæseren er standset, før motorrummet efterses.
  - Afhængigt af bilens tilstand kører køleblæseren muligvis, selv når strømtilstanden er indstillet til KØRETØJ FRA.
- Pas på varme dele, da de kan forårsage forbrændinger.
  - Lad elsystemet (inklusive benzinmotoren og udstødningssystemet) køle af, før du kommer i kontakt med bilens dele.
- Pas på bevægelige dele, da de kan forårsage personskade.
  - Lad være med slå elsystemet til, medmindre du får besked på det, og sørg for, at hænder og andre kropsdele ikke kommer i kontakt med bevægelige dele. Når strømtilstanden er slået til, kan motoren starte automatisk, eller køleblæseren kan starte, uden at motoren kører.
- Rør ikke ved højspændingsbatteriet eller kablerne (orange).

## **Reserve dele og væsker brugt ved vedligeholdelse**

Det tilrådes at bruge originale Honda dele og væsker ved udførelse af vedligeholdelse og service på bilen. Originale Honda dele er fremstillet i overensstemmelse med samme høje kvalitetsstandarder som Honda biler.

☒ Reserve dele og væsker brugt ved vedligeholdelse

### **BEMÆRK / NOTE**

Tryk ikke hårdt på motordækslet. Det kan beskadige frontklappen og komponentdele.

## Om servicearbejde

Hvis servicepåmindelsessystemet er tilgængeligt i bilen, informeres du via førerinformationssystemet om, hvornår bilen skal have udført servicearbejde. Se serviceoplysningerne, der findes for bilen, for en forklaring af servicekoderne, der vises på displayet.

📖 **Servicepåmindelsessystem\*** S. 674

Hvis servicepåmindelsessystemet ikke er tilgængeligt, følges vedligeholdelsesplanen i servicebogen\*, der fulgte med bilen.

Hvis der ikke fulgte en servicebog\* med bilen, følges vedligeholdelsesplanen i denne instruktionsbog.

📖 **Vedligeholdelsesplan\*** S. 679

### 📖 Om servicearbejde

#### Modeller med servicepåmindelsessystem

Hvis du har planer om at tage bilen uden for de lande, hvor servicepåmindelsessystemet gælder, skal du rådføre dig med din forhandler om, hvordan du registrerer dine servicepåmindelsesoplysninger og planlægger dit servicearbejde efter forholdene i det pågældende land.

\* Ikke tilgængelig på alle modeller

Indeholder oplysninger om, hvilke servicepunkter der skal udføres. Servicepunkterne vises med en kode og et ikon. Systemet fortæller dig, hvornår du skal tage bilen til en forhandler på baggrund af resterende dage.

Når tiden for næste serviceeftersyn nærmer sig, er inde eller er overskredet, vises et advarselsikon også i førerinformationssystemet, hver gang du indstiller strømtilstanden til TIL.

## » Servicepåmindelsessystem\*

Du kan vælge at få vist en tilhørende advarselsmeddelelse sammen med advarselsikonet i førerinformationssystemet.



## ■ Visning af servicepåmindelsesoplysninger

1. Indstil strømtilstanden til TIL.
2. Rul på højre vælgerhjul, indtil skærbilledet med servicepåmindelsesoplysninger vises. Vedligeholdelsespunkt(er) vises i førerinformationssystemet sammen med umiddelbart forestående servicepunkter.

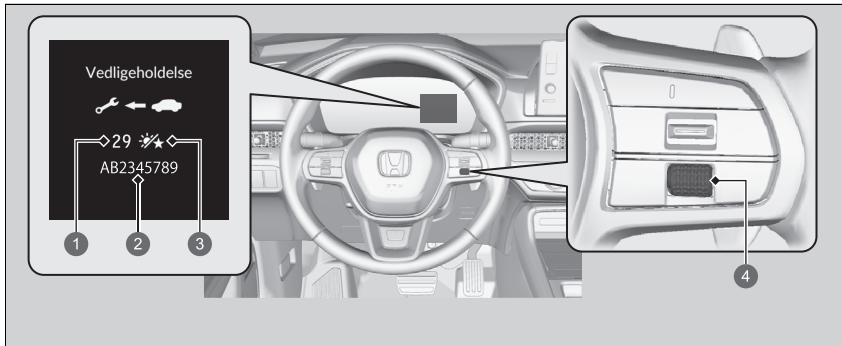













- 1 Resterende dage
- 2 Kode(r) for vedligeholdelsespunkter
- 3 Ikon for dage
- 4 Højre vælgerhjul

Indikatoren for systemmeddelelse (①) tændes, samtidig med at servicepåmindelsesoplysningerne vises.

## ▣ Visning af servicepåmindelsesoplysninger

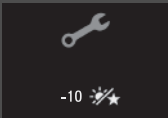
Ud fra driftsbetingelserne for motoren og motorolien beregner systemet de resterende dage, før næste serviceeftersyn skal udføres.

**Advarselsikoner og servicepåmindelsesoplysninger i førerinformationssystemet**

Advarselsikon	Servicepåmindelsesoplysninger	Forklaring	Oplysninger
<p><b>Service eftersyn snart påkrævet</b></p> 	<p>Vedligeholdelse</p>  <p>29  </p> <p>AB2345789</p>	<p>Et eller flere af servicepunkterne skal udføres inden for 30 dage. De resterende dage er vurderet ud fra kørselsforholdene.</p>	<p>Den resterende tid tælles ned i dage.</p>
<p><b>Service eftersyn påkrævet nu</b></p> 	<p>Vedligeholdelse</p>  <p>9  </p> <p>AB2345789</p>	<p>Et eller flere af servicepunkterne skal udføres inden for 10 dage. De resterende dage er vurderet ud fra kørselsforholdene.</p>	<p>Få det anførte servicearbejde udført hurtigst muligt.</p>
<p><b>Serviceeftersyn overskredet</b></p> 	<p>Vedligeholdelse</p>  <p>-10  </p> <p>AB2345789</p>	<p>Det anførte servicearbejde er stadigvæk ikke blevet udført, når den resterende tid har nået 0.</p>	<p>Bilen har passeret tidspunktet for påkrævet service. Få straks servicearbejdet udført, og sørg for at få nulstillet servicepåmindelsessystemet.</p>

Vedligeholdelse

## ■ Servicepåmindelsespunkter

Servicepunkterne, der vises i førerinformationssystemet, vises med en kode og et ikon. Se serviceoplysningerne, der findes for bilen, for en forklaring af de forskellige servicepåmindelseskoder og -ikoner.

## ■ Servicepåmindelsessystemets tilgængelighed

Selv om servicepåmindelsesoplysningerne vises i førerinformationssystemet, når der rulles på højre vælgerhjul, er der visse lande, hvor dette system ikke er tilgængeligt. Se serviceoplysningerne, der findes for bilen, eller spørg en forhandler, om du kan bruge servicepåmindelsessystemet.

## ▣ Servicepåmindelsessystemets tilgængelighed

Hvis du har planer om at tage bilen uden for de lande, hvor servicepåmindelsessystemet gælder, skal du rådføre dig med din forhandler om, hvordan du registrerer dine servicepåmindelsesoplysninger og planlægger dit servicearbejde efter forholdene i det pågældende land.

## ■ Nulstilling af displayet

Nulstil servicepåmindelsesvisningen, hvis du har udført servicearbejde.

1. Indstil strømtilstanden til TIL.
2. Rul på højre vælgerhjul, indtil skærbilledet med servicepåmindelsesoplysninger vises.
3. Tryk på og hold højre vælgerhjul nede i ca. 10 sekunder for at aktivere nulstillingstilstand.
4. Rul på højre vælgerhjul for at vælge et vedligeholdelsespunkt, der skal nulstilles, eller for at vælge **Alle punkter som skal serviceres** (du kan også vælge **Annuller** for at afslutte processen).
5. Tryk på højre vælgerhjul for at nulstille det valgte punkt.
6. Gentag fra trin 3, hvis der er andre punkter, du vil nulstille.

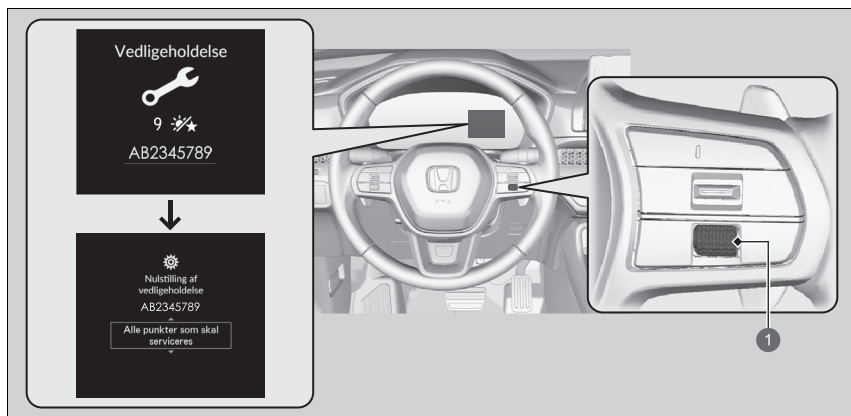

1 Højre vælgerhjul

## » Nulstilling af displayet

### BEMÆRK / NOTE

Undladelse af at nulstille servicepåmindelsesoplysningerne efter udført servicearbejde medfører, at systemet viser forkerte vedligeholdelsesintervaller, hvilket kan medføre alvorlige mekaniske problemer.

Du kan også nulstille servicepåmindelsessystemets informationsdisplay vha. audio-/informationsskærmen.

» **Sådan tilpasses køretøjsindstillingerne**  
S. 370

Forhandleren nulstiller servicepåmindelsesvisningen, når det nødvendige servicearbejde er udført. Hvis andre end en forhandler udfører servicearbejde, skal du selv nulstille servicepåmindelsesvisningen.

Oplysninger om vedligeholdelse af bilen findes sammen med serviceoplysningerne for bilen (hvis tilgængelige). Hvis serviceoplysningerne ikke er tilgængelige, skal du se følgende vedligeholdelsesplaner.

Vedligeholdelsesplanen skitserer det vedligeholdelsesarbejde, der som minimum skal udføres for at sikre, at bilen kører uden problemer. Afhængigt af lokale og klimatiske forskelle vil det muligvis være nødvendigt med ekstra vedligeholdelse. Se garantibogen for en mere detaljeret beskrivelse.

Vedligeholdelsesarbejdet skal udføres af korrekt uddannede teknikere og med det korrekte udstyr. Din autoriserede forhandler opfylder alle disse krav.

\* Ikke tilgængelig på alle modeller

Udfør vedligeholdelse ved det angivne kilometertal eller tidspunkt - alt efter hvad der kommer først.	km x 1.000	20	40	60	80	100	120	140	160	180	200
	måneder	12	24	36	48	60	72	84	96	108	120
Udskift motorolien	Normale kørselsforhold	For hver 10.000 km eller hvert år									
	Særlige kørselsforhold	For hver 5.000 km eller hvert halve år									
Udskift motoroliefilteret	Normale kørselsforhold	For hver 20.000 km eller hvert 2. år									
	Særlige kørselsforhold	For hver 10.000 km eller hvert år									
Udskift luftfilterelementet		For hver 30.000 km									
Udskift tændrørene		For hver 100.000 km									
Udskift kølevæsken		Efter 200.000 km eller 10 år og derefter for hver 100.000 km eller hvert 5. år									
Påfyld original dyserens* <sup>1</sup>		For hver 10.000 km eller hvert år									
Udskift gearolien	Normale kørselsforhold	For hver 150.000 km eller hvert 6. år									
	Særlige kørselsforhold	For hver 75.000 km eller hvert 3. år									

\* 1: Regelmæssig brug af dyserens er påkrævet for modeller til Honduras, Nicaragua, Gambia, Nigeria, Kap Verde, Peru, Djibouti, Guinea, Guatemala, Venezuela, Haiti, Togo, Ækvatorialguinea, Afghanistan, Irak, Liberia, Filippinerne, Sierra Leone, Dominica og Grand Cayman

Udfør vedligeholdelse ved det angivne kilometertal eller tidspunkt - alt efter hvad der kommer først.	km x 1.000	20	40	60	80	100	120	140	160	180	200
	måneder	12	24	36	48	60	72	84	96	108	120
Udskift støv- og pollenfilteret		•	•	•	•	•	•	•	•	•	•
Kontrollér for- og bagbremserne		For hver 10.000 km eller hvert år									
Udskift bremsevæsken		Hvert 3. år									
Udskift brændstoffilteret i tanken	Normale kørselsforhold	For hver 210.000 km									
	Særlige kørselsforhold	For hver 130.000 km*1									
Kontrollér udløbsdatoen på flasken til det midlertidige dækreparationssæt		Hvert år									
Byt om på dækkene (kontrollér dæktrykket samt dækkenes tilstand mindst én gang om måneden)		For hver 10.000 km									
<b>Efterse følgende dele:</b>											
Drivakselmanchetter Forbindelsesstænger, tandstangshus og manchetter Ophængskomponenter		For hver 10.000 km eller hvert år									
Batteridækslet under karosseriet Bremseslanger og -rør (herunder ABS/VSA) Udstødningssystem Brændstofrør og -tilslutninger Alle væskestande samt væskernes tilstand		•	•	•	•	•	•	•	•	•	•

\*1: Det anbefales, at du udskifter brændstoffilteret, hvis det brændstof, du anvender, mistænkes for at være forurennet med støv osv., da filteret ellers kan blive tilstoppet tidligere.

## Særlige kørselsforhold

---

Følg vedligeholdelsesplanen for særlige kørselsforhold, hvis du HOVEDSAGELIGT kører med bilen under et eller flere af følgende forhold:

- Mindre end 8 km (eller mindre end 16 km ved temperaturer under frysepunktet) pr. tur.
- Kørsel i ekstrem varme (over 35 °C).
- Tomgang i lang tid eller lange perioder med hyppig standsning og igangsætning.
- Kørsel med anhænger, kørsel med last på tagbagagebæreren eller kørsel i bjerge.
- Kørsel på mudrede, støvede eller afisede veje.

BEMÆRK: Hvis du kun LEJLIGHEDSVIST kører under "krævende" forhold, skal du følge vedligeholdelsesplanen for normale kørselsforhold.



## Vedligeholdelsesoversigt (på biler uden separat servicejournal)

Få serviceforhandleren til at registrere alt påkrævet servicearbejde herunder. Gem kvitteringer for alt arbejde udført på bilen.

Km eller måned	Dato	Underskrift eller stempel
<b>20.000 km</b> (eller 12 måneder)		
<b>40.000 km</b> (eller 24 måneder)		
<b>60.000 km</b> (eller 36 måneder)		
<b>80.000 km</b> (eller 48 måneder)		
<b>100.000 km</b> (eller 60 måneder)		
<b>120.000 km</b> (eller 72 måneder)		
<b>140.000 km</b> (eller 84 måneder)		
<b>160.000 km</b> (eller 96 måneder)		
<b>180.000 km</b> (eller 108 måneder)		
<b>200.000 km</b> (eller 120 måneder)		

## Vedligeholdelsespunkter under frontklappen

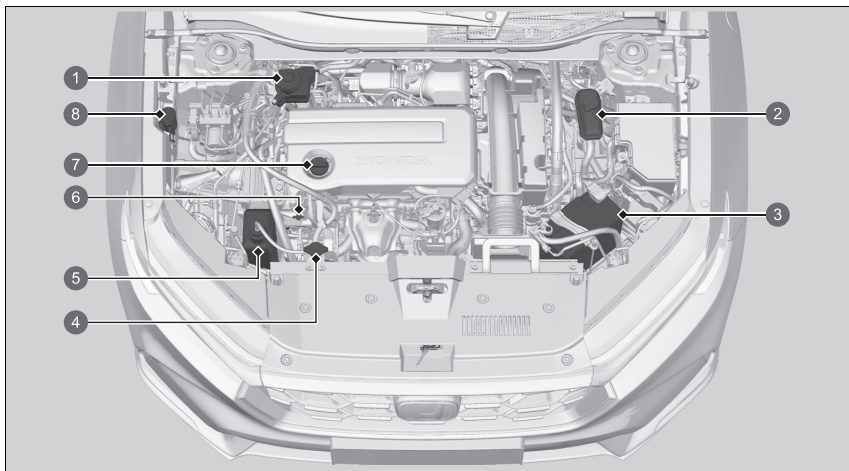

- |   |  |   |                                |
|---|--|---|--------------------------------|
| 1 | Bremsevæske (sort dæksel)                              | 5 | Reservetank til motorkølevæske |
| 2 | Reservetank til højspændingsbatterisystemets kølevæske | 6 | Motoroliepind (orange)         |
| 3 | 12 V batteri   | 7 | Oliepåfyldningsdæksel          |
| 4 | Kølerdæksel  | 8 | Sprinklervæske (blåt dæksel)   |

## Åbning af frontklappen

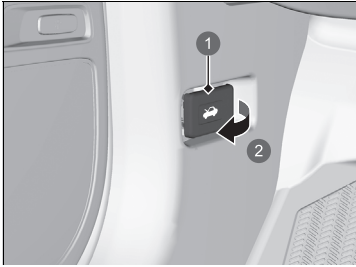

- 1 Udløserhåndtag til frontklap
- 2 Træk

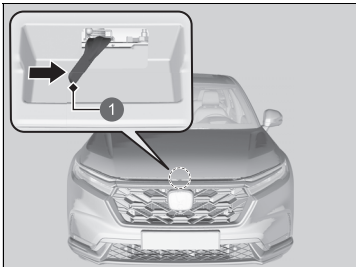

- 1 Greb

1. Parkér bilen på en plan overflade, og aktivér parkeringsbremsen.
2. Træk i udløserhåndtaget til frontklappen under nederste udvendige hjørne af instrumentbrættet i førersiden.
  - Frontklappen åbner lidt.

3. Skub låsegrebet til frontklappen (placeret i midten under frontklappens forkant) til siden, og løft frontklappen op. Når du har løftet frontklappen en smule op, kan du slippe grebet.

### »» Åbning af frontklappen

#### BEMÆRK / NOTE

Lad være med at åbne frontklappen, mens viskerarmene er vippet op. Frontklappen vil ramme viskerne, hvilket kan beskadige frontklappen og/eller viskerarmene.

#### BEMÆRK / NOTE

Tryk ikke hårdt på motordækslet. Det kan beskadige frontklappen og komponentdele.

Når du lukker frontklappen, skal du kontrollere, at den er forsvarligt lukket.

Hvis låsegrebet til frontklappen bevæger sig stramt, eller hvis du kan åbne frontklappen uden at løfte i grebet, skal låsemekanismen rengøres og smøres.



4. Løft frontklappen næsten helt op.
  - De hydrauliske afstivere løfter den op resten af vejen og holder den oppe.

Når frontklappen lukkes, sænkes den til ca. 30 cm.  
Tryk derefter hårdt ned med hænderne.

## Anbefalet motorolie

Brug original motorolie eller en anden kommercielt tilgængelig type motorolie med en viskositet, der er egnet til de aktuelle udetemperaturer som vist på det efterfølgende billede.

Olie er en vigtig faktor hvad angår motorens ydeevne og levetid. Hvis du kører bilen med for lidt eller for gammel motorolie, kan det beskadige motoren.

### Modeller til Europa

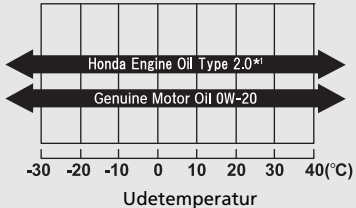
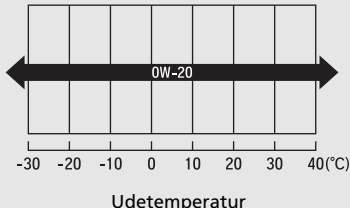
Original motorolie	Kommercielt tilgængelig motorolie
<ul style="list-style-type: none"> <li>• Honda motorolie type 2.0*1</li> <li>• Original Honda motorolie</li> </ul> 	<ul style="list-style-type: none"> <li>• ACEA C5</li> </ul> 

\*1: Beregnet til at forbedre brændstoføkonomien.

### ► Anbefalet motorolie

Additiver i motorolien  
Der må ikke bruges motorolieadditiver.

Undtagen modeller til Europa

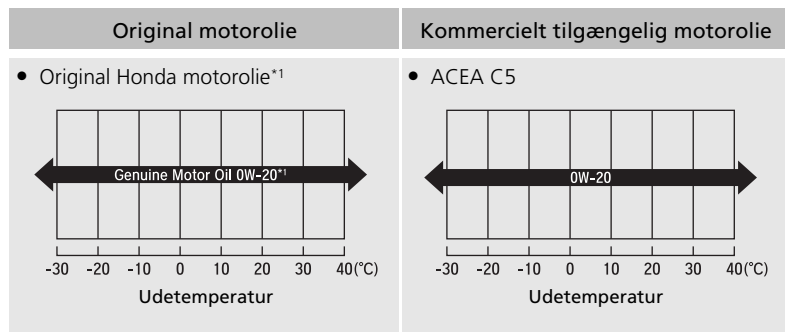

\*1: Beregnet til at forbedre brændstoføkonomien.

## Oliekontrol

Vi anbefaler, at du kontrollerer motorolieniveauet, hver gang du oplader højspændingsbatteriet. Parkér bilen på en plan overflade.

Slå elsystemet fra. Du kan kontrollere oliestanden, uden at motoren har kørt forinden. Hvis motoren har kørt, skal du vente ca. tre minutter, inden du kontrollerer oliestanden.

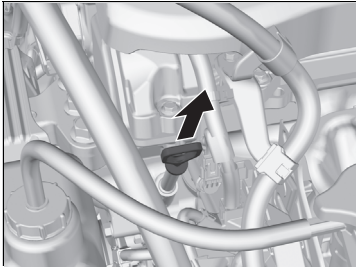

1. Tag oliepinde (orange) ud.
2. Tør oliepinde af med en ren klud eller en papirserviet.
3. Sæt oliepinde i igen, og tryk den helt i bund.

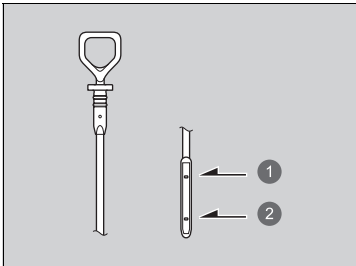

- 1 Maksimumsmærke
- 2 Minimumsmærke

4. Tag oliepinde op igen, og kontrollér oliestanden. Den skal være mellem minimums- og maksimumsmærkerne. Påfyld olie om nødvendigt.
5. Nulstil påmindelsen om kontrol af olieniveau.

➤ **Nulstilling af påmindelse om kontrol af motorolieniveau** S. 697

### ☒ Oliekontrol

Hvis olien er ved eller under minimumsmærket, skal du påfylde olie langsomt. Pas på ikke at hælde for meget på.

Forbruget af olie afhænger af, hvordan bilen køres, samt af klima- og vejforholdene. Olieforbruget kan nå op på 1 liter pr. 1.000 km.

Forbruget er for det meste større, når motoren er ny.

Hvis bilen ikke er udstyret med et servicepåmindelsessystem, skal påmindelsen om kontrol af olieniveau også nulstilles efter et olieskift.

➤ **Nulstilling af påmindelse om kontrol af motorolieniveau** S. 697

## Påfyldning af motorolie

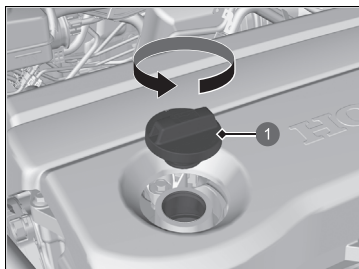

1 Oliepåfyldningsdæksel

1. Skru påfyldningsdækslet af, og læg det til side.
2. Påfyld langsomt olie.
3. Sæt påfyldningsdækslet på igen, og stram til.
4. Vent tre minutter, og kontrollér oliepinden igen.
5. Nulstil påmindelsen om kontrol af olieniveau.

➤ **Nulstilling af påmindelse om kontrol af motorolieniveau** S. 697

### ►► Påfyldning af motorolie

#### BEMÆRK / NOTE

Påfyld ikke motorolie over maksimumsmærket. Overfyldning af motorolie kan medføre lækager og motorskader.

Tør straks eventuelt spildt olie op. Spildt olie kan beskadige komponenter i motorrummet.

Brug et neutralt rengøringsmiddel til at fjerne olien, hvis der kommer noget på frontklappen. Brug ikke organiske opløsningsmidler som f.eks. bremsereens.

Hvis bilen ikke er udstyret med et servicepåmindelsessystem, skal påmindelsen om kontrol af olieniveau også nulstilles efter et olieskift.

➤ **Nulstilling af påmindelse om kontrol af motorolieniveau** S. 697



## Kølevæske

### Anbefalet kølevæske: Honda helårs frostvæske/kølevæske type 2

Denne kølevæske består af en blanding af 50% frostvæske og 50% vand. Tilsæt ikke yderligere frostvæske eller vand.

Det anbefales, at du kontrollerer kølevæskestanden, hver gang du påfylder brændstof. Kontrollér først reservetanken. Hvis den er helt tom, kontrolleres også kølevæskestanden i køleren. Påfyld kølevæske efter behov.

### Reservetank

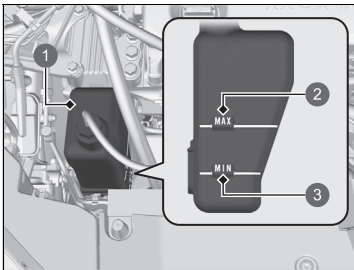

- 1 Reservetank
- 2 MAX
- 3 MIN

1. **Kontrollér, at motoren og køleren er kølet af.**
2. **Kontrollér kølevæskestanden i reservetanken.**
  - Hvis kølevæskestanden er under **MIN**-mærket, påfyldes anbefalet kølevæske op til **MAX**-mærket.

### ⚠ Kølevæske

## ⚠ ADVARSEL

Hvis du tager kølerdækslet af, mens motoren er varm, kan kølevæsken sprøjte ud og dermed forårsage alvorlig skoldning.

La! altid motoren og køleren køle af, inden kølerdækslet tages af.

### BEMÆRK / NOTE

Hvis der forventes temperaturer under -30 °C, bør kølevæskeblandingen udskiftes med en højere koncentration. Kontakt din Honda forhandler for at få flere oplysninger om en passende kølevæskeblanding.

Hvis du ikke kan få Honda frostvæske/kølevæske, kan du bruge et andet mærke, der ikke indeholder silikat, som midlertidig kølevæske. Kontrollér, at det er en kølevæske af høj kvalitet, som anbefales til aluminiumsmotorer. Fortsat brug af kølevæske, som ikke er fra Honda, kan medføre tæring og fejl i kølesystemet. Få kølesystemet efterset og påfyldt med frostvæske/kølevæske fra Honda hurtigst muligt.

Tilsæt ikke korrosionshæmmere eller andre additiver til bilens kølesystem. De er muligvis ikke kompatible med kølevæsken og motorkomponenterne.

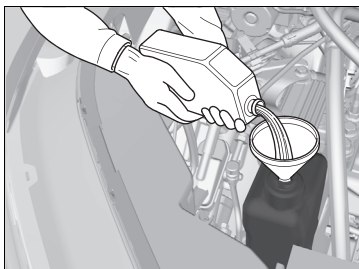

**3.** Kontrollér kølesystemet for lækager.

## ■ Køler

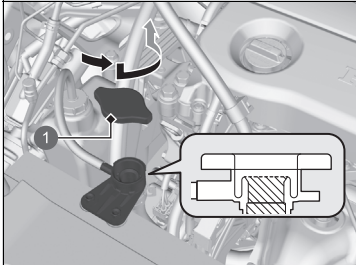

1 Kølerdæksel

1. **Kontrollér, at motoren og køleren er kølet af.**
2. Drej kølerdækslet 1/8 omgang mod uret, og aflast et eventuelt tryk i kølesystemet.
3. Tryk ned, og drej kølerdækslet mod uret for at tage det af.
4. Kølevæsken skal nå op til kanten af påfyldningsstuds. Påfyld kølevæske, hvis væskestanden er lav.
5. Sæt kølerdækslet på plads, og stram til.

## ■ Kølerdæksel



- Må aldrig åbnes i varm tilstand.
- Der trænger varm kølevæske ud, som skolder dig.
- Overtryksventilen begynder at åbne ved 108 kPa.

## ☒ Køler

### BEMÆRK / NOTE

Påfyld væsken langsomt og forsigtigt uden at spilde. Tør straks eventuelt spildt væske op. Det kan beskadige komponenter i motorrummet.

## Kølevæske til højspændingsbatterisystem

Kølevæske bruges til at sænke temperaturen i højspændingsbatteriet, effektstyreenheden og tilhørende dele. Når kølevæskestanden kontrolleres, skal du sørge for at følge nedenstående fremgangsmåder. Hvis kølevæskestanden er under **MIN** mærket, skal du få bilen efterset af en forhandler.

### ☒ Kølevæske til højspændingsbatterisystem

Tilsæt ikke korrosionshæmmere eller andre additiver til bilens kølesystem. De er muligvis ikke kompatible med kølevæsken og motorkomponenterne.

### ■ Reservetank til højspændingsbatterisystemets kølevæske

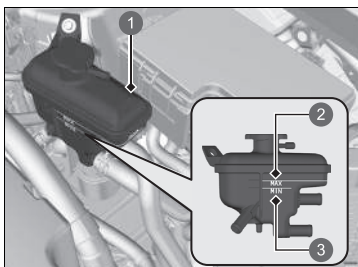

1. Kontrollér kølevæskestanden i tanken.
2. Hvis kølevæskestanden er faldet til under **MIN** mærket, skal du få bilen efterset af en forhandler.
  - Kun en uddannet tekniker kan påfylde kølevæske og kontrollere systemet for lækager.

- 1 Reservetank
- 2 **MAX**
- 3 **MIN**

### ■ Dæksel til reservetank til kølevæske til højspændingsbatterisystem



- Må aldrig åbnes i varm tilstand.
- Der trænger varm kølevæske ud, som skolder dig.
- Overtryksventilen begynder at åbne ved 49 kPa.

## Gearolie

### Anbefalet olie: Honda HEVF-Type 1

Få en forhandler til at kontrollere oliestanden, og udskift om nødvendigt.  
Følg vedligeholdelsesplanen for bilen vedrørende intervaller for skift af gearolie.

📄 **Vedligeholdelsesplan** \* S. 679

Forsøg ikke selv at kontrollere eller skifte gearolien.

### ⌘ Gearolie

#### BEMÆRK / NOTE

#### Undgå at blande Honda HEVF-Type 1 med anden gearolie.

Brug af anden gearolie end Honda HEVF-Type 1 kan påvirke gearkassens funktionalitet og holdbarhed samt beskadige gearkassen.

Enhver form for beskadigelse forårsaget af brug af gearolier, der ikke svarer til Honda HEVF-Type 1, vil ikke være dækket af Hondas begrænsede nybilsgaranti.

\* Ikke tilgængelig på alle modeller

## Bremsvæske

Anbefalet væske: Bremsvæske mærket DOT 3 eller DOT 4

### ■ Kontrol af bremsvæske

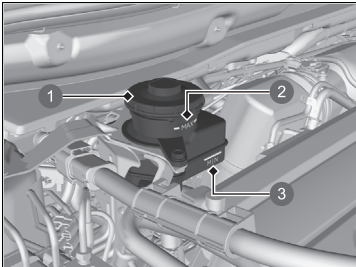

- ① Reservetank
- ② MAX
- ③ MIN

Væskestanden skal være mellem **MIN**- og **MAX**-mærkerne på siden af reservetanken.

### » Bremsvæske

#### BEMÆRK / NOTE

Bremsvæske mærket DOT 5 er ikke kompatibel med bilens bremsesystem og kan forårsage omfattende materielle skader.

Vi tilråder at bruge et originalt produkt.

Hvis bremsvæsken er ved eller under **MIN**-mærket, skal en forhandler hurtigst muligt kontrollere bilen for lækager eller slidte bremseklodser.

## Påfyldning af sprinklervæske

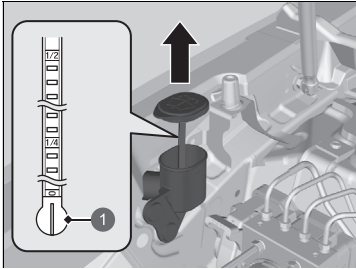

### 1 Væskemåler

Kontrollér sprinklervæskestanden vha. måleren for sprinklervæskestand på dækslet.

Hvis sprinklervæskestanden er lav, fyldes der sprinklervæske i beholderen.

Påfyld sprinklervæsken omhyggeligt. Hæld ikke for meget i beholderen.

## Brændstoffilter

Brændstoffiltre skal udskiftes i henhold til de intervaller i tid og kilometer, der anbefales i vedligeholdelsesplanen.

Få en kvalificeret tekniker til at udskifte brændstoffilteret. Da systemet er under tryk, kan der sprøjte brændstof ud, hvilket kan udgøre en fare, hvis ikke alle rørforbindelserne behandles korrekt.

## Nulstilling af påmindelse om kontrol af motorolieniveau

Nulstil påmindelsen om kontrol af motorolie, hvis du har kontrolleret olieniveauet.

Du kan nulstille påmindelsen om kontrol af motorolie vha. audio-/informationsskærmen.

► Sådan tilpasses køretøjsindstillingerne S. 370

### ►► Påfyldning af sprinklervæske

#### BEMÆRK / NOTE

Påfyld ikke frostvæske eller en blanding af eddike/vand i sprinklervæskebeholderen. Frostvæske kan forårsage laksninger. En blanding af eddike/vand kan beskadige sprinklervæskerpumpen. Brug kun kommercielt tilgængelig sprinklervæske. Undgå længere tids brug af hårdt vand, da der ellers kan danne sig kalk.

### ►► Brændstoffilter

#### Modeller med servicepåmindelsessystem

Brændstoffilteret skal udskiftes i henhold til servicepåmindelsesvisningen.

## Forlygter

---

Forlygterne er af LED-typen. Få en autoriseret Honda forhandler til at efterse og udskifte lygteenheden.

## Forreste afviserblink, positionslys/kørellys

---

De forreste afviserblink, positionslyset/kørelyset er af LED-typen. Få en autoriseret Honda forhandler til at efterse og udskifte lygteenheden.

## Aktivt kurvelys

---

Det aktive kurvelys er af LED-typen. Få en autoriseret Honda forhandler til at efterse og udskifte lygteenheden.

## Afviserblink på siden/katastrofeblink

---

Afviserblinkene i sidespejlene er af LED-typen. Få en autoriseret Honda forhandler til at efterse og udskifte lygteenheden.

## Stoplygter, baglygter, bageste sidepositionslys og bageste afviserblink

---

Stoplygterne, baglygterne, de bageste sidepositionslys og de bageste afviserblink er af LED-typen. Få en autoriseret Honda forhandler til at efterse og udskifte lygteenheden.

### Forlygter

Forlygternes lyskegle er fabriksindstillet og behøver normalt ikke indstilles. Hvis du jævnligt kører med tunge genstande i bagagerummet eller med en anhænger, skal du få lyskeglen genindstillet af en kvalificeret tekniker.



## **Baglygter, tågebaglygte og baklygter**

---

Baglygterne, tågebaglygten og baklygterne er af LED-typen. Få en autoriseret Honda forhandler til at efterse og udskifte lygteenheden.

## **Bageste nummerpladelys**

---

Det bageste nummerpladelys er af LED-typen. Få en autoriseret Honda forhandler til at efterse og udskifte lygteenheden.

## **Højt monteret stoplygte**

---

Den højt monterede stoplygte er af LED-typen. Få en autoriseret Honda forhandler til at efterse og udskifte lygteenheden.

## Andre pærer

### ■ Pærer til lys til makeup-spejl

Brug følgende pærer ved udskiftning.

Lys til makeup-spejl: 2 W

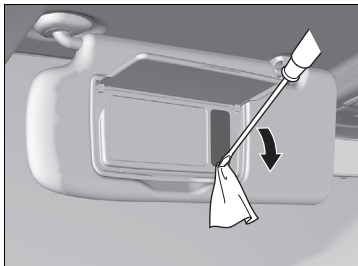

1. Lirk kanten af dækslet op med en kærnskruetrækker for at tage dækslet af.  
► Pak skruetrækkeren ind i en klud for at undgå at lave ridser.

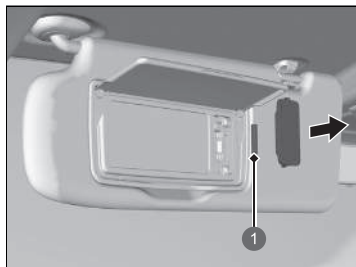

- 1 Pære
2. Udskift den gamle pære med den nye pære.

## Kontrol af viskerblade

Hvis viskergummet er nedbrudt, efterlader det striber og begynder at larme, og viskerbladets hårde overflader kan ridse ruden.

## Udskiftning af viskerblad på forrudeviskeren

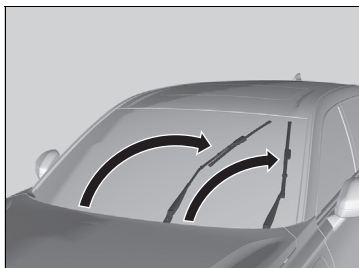

1. Indstil strømtilstanden til TIL og derefter til KØRETØJ FRA.
2. Inden for 10 sekunder efter at strømtilstanden er blevet indstillet til KØRETØJ FRA, holdes kontakten til vinduesviskerne i positionen **MIST** i mere end 2 sekunder.

► Begge viskerarme indstilles til vedligeholdelsespositionen (som vist på billedet).

3. Løft begge viskerarme.

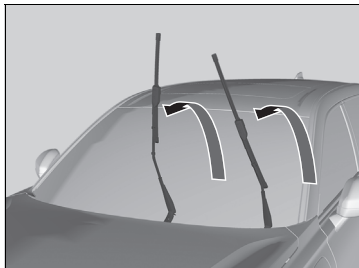

### Udskiftning af viskerblad på forrudeviskeren

#### BEMÆRK / NOTE

**Når viskerarmene løftes, skal du altid følge instruktionerne for at flytte dem til vedligeholdelsespositionen.**

Viskerarmene kan blive beskadiget, hvis de flyttes manuelt.

#### BEMÆRK / NOTE

Pas på ikke at tabe viskerarmen ned på forruden, da det kan beskadige viskerarmen og/eller forruden.

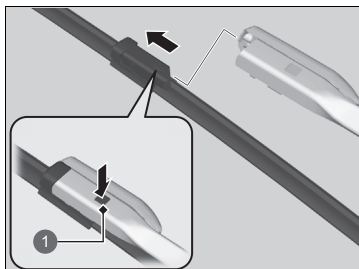

1 Tap

4. Tryk på låsetappen, og skub derefter viskerbladet af viskerarmen.
5. Skub det nye viskerblad på viskerarmen, indtil det klikker på plads.
6. Sænk begge viskerarme.
7. Indstil strømtilstanden til TIL, og indstil derefter kontakten til vinduesvisker til positionen **MIST** én gang.
  - Viskerarmene vender tilbage til standardpositionen.

## Udskiftning af viskerblad på bagrudeviskeren

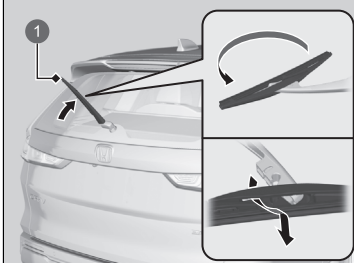

1 Viskerarm

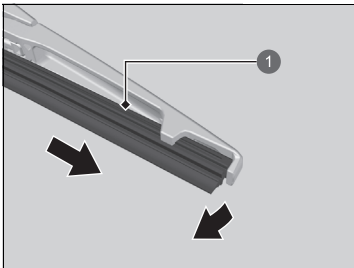

1 Viskerblad

1. Vip viskerarmen op.
2. Vip den nederste ende af viskerbladet op, indtil det frigøres fra viskerarmen.

3. Skub viskerbladet ud af viskerarmen.

### ⌘ Udskiftning af viskerblad på bagrudeviskeren

#### BEMÆRK / NOTE

Pas på ikke at tabe viskerarmen, da det kan beskadige bagruden.

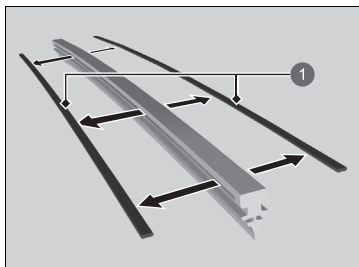

1 Stiver

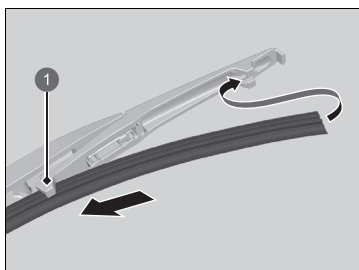

1 Holder

4. Afmonter stiverne fra viskerbladet, og monter dem på et nyt viskerblad.

5. Skub det nye viskerblad på holderen.

- Kontrollér, at det er ordentligt fastsat, og monter derefter viskerbladsenheden på viskerarmen.

## Kontrol af dæk

For at kunne køre sikkert i bilen skal dækkene være af den rigtige type og størrelse. De skal ligeledes være i god stand, være forsynet med en tilstrækkelig slidbane og være pumpet op til det korrekte dæktryk.

### ■ Retningslinjer for dæktryk

Korrekt dæktryk giver den bedste kombination af køreegenskaber, slidbanelevetid og kørekomfort. De foreskrevne dæktryk findes på et mærkat på dørstolpen i førersiden.

Dæk med for lavt tryk slides uensartet, forringer køreegenskaberne og brændstoføkonomien og kan lettere svigte pga. overophedning.

Dæk med for højt tryk giver bilen en hårdere kørsel, ødelægges nemmere af huller i vejbanen og slides uensartet.

Kontrollér alle dækkene dagligt før kørsel. Hvis det ene dæk ser fladere ud end det andet, kontrolleres med en dæktryksmåler.

Mål dæktrykkene i alle dæk mindst én gang om måneden og før lange ture. Selv dæk, der er i god stand, kan miste 10-20 kPa (0,1-0,2 bar, 1-2 psi) om måneden.

### ■ Retningslinjer for kontrol

Hver gang dæktrykket måles, skal dækkene og ventilspindlerne også kontrolleres. Se efter:

- Buler og ujævnheder i slidbanen eller på siden af dækket. Udskift dækket, hvis du finder snit eller revner på siden af det. Udskift dækket, hvis du kan se stoffet eller trådene.
- Fjern alle fremmedlegemer, og kontrollér for utætheder.
- Uens slitage af slidbanen. Få en forhandler til at kontrollere sporingen.
- Kraftig slitage af slidbanen.
  - **Slidindikatormærker** S. 706
- Revner eller andre skader omkring ventilspindlen.

### ☒ Kontrol af dæk

## ⚠ ADVARSEL

Brug af dæk, der er meget slidte, eller som ikke er pumpet tilstrækkeligt op, kan forårsage en ulykke med alvorlig personskade eller dødsfald til følge.

Følg alle anvisningerne i denne instruktionsbog med hensyn til dæktryk og vedligeholdelse af dæk.

Mål dæktrykket, mens dækkene er kolde. Det vil sige, at bilen har været parkeret i mindst tre timer eller har kørt mindre end 1,6 km. Pump luft i eller luk luft ud af dækket, indtil korrekt dæktryk er opnået.

Hvis dæktrykket kontrolleres, når dækkene ikke er kølet af, kan dæktrykket være helt op til 30-40 kPa (0,3-0,4 bar, 4-6 psi) højere, end hvis dækkene var kølet af.

Når dæktrykket justeres, skal du kalibrere dæktrykadvarselssystemet.

➤ **Dæktrykadvarselssystem** S. 469

## Slidindikatormærker

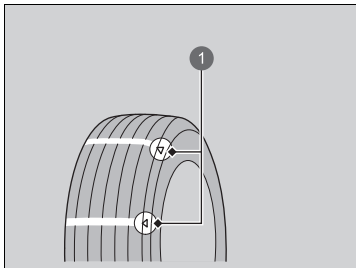

1 Eksempel på et slidindikatormærke

Dækkets mønsterdybde er ca. 1,6 mm mindre ved slidindikatormærket end på resten af dækket. Hvis slidbanen er slidt så langt ned, at slidindikatormærket kan ses, skal dækket udskiftes. **Slidte dæk har dårligt vejgreb på våd vej.**

## Dæklevetid

Dæklevetiden afhænger af mange forskellige faktorer, herunder kørestil, vejforhold, belastning, dæktryk, vedligeholdelsehistorik, hastighed og miljøforhold (selv om dækkene ikke er taget i brug).

Ud over regelmæssige eftersyn og dæktryksmålinger anbefales det, at du får dækkene kontrolleret én gang om året, når dækkene er fem år gamle. Alle dæk skal skrottes efter 10 år fra produktionstidspunktet, uanset hvilken stand de er i, eller hvor slidte de er.

### ☒ Kontrol af dæk

Få en forhandler til at kontrollere dækkene, hvis der mærkes vedvarende vibrationer under kørsel. Nye dæk og alle dæk, der har været af- og påmonteret, skal afbalanceres korrekt.



## Udskiftning af dæk og hjul

Udskift dækkene med radialdæk af samme størrelse og med samme bæreevne samt hastigheds- og dæktryksskategorisering (som vist på siden af dækket). Brug af dæk af en anden størrelse eller type kan medføre, at visse af bilens systemer som f.eks. ABS- og VSA-systemet ikke fungerer korrekt.

Det er bedst at udskifte alle fire dæk på samme tid. Hvis dette ikke er muligt, skal fordækkene og bagdækkene udskiftes parvis.

Kontrollér, at hjulenes specifikationer svarer til de originale hjul.

### Udskiftning af dæk og hjul

#### **ADVARSEL**

Montering af forkerte dæk kan påvirke bilens styreegenskaber og stabilitet. Dette kan forårsage en ulykke med alvorlig personskade eller dødsfald til følge.

Brug altid den størrelse og type dæk, der anbefales på mærkatet med dækinformationer i bilen.

## Dækrotation

Dækrotation som beskrevet i vedligeholdelsesplanen medvirker til at sikre en mere jævn slitage og forlænger dækkenes levetid.

### ■ Dæk uden rotationsmærker

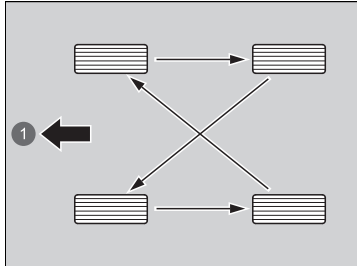

1 Front

### ■ Dæk med rotationsmærker

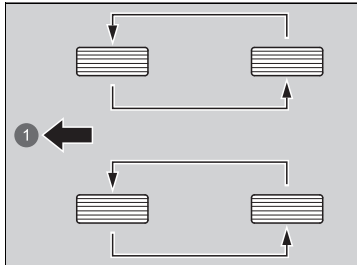

1 Front

Flyt rundt på dækkene som vist her.

Flyt rundt på dækkene som vist her.

### ►► Dækrotation

Ved rotation af dæk med retningsbestemt mønster må dæk kun flyttes fra for til bag (ikke fra den ene side til den anden). Dæk med retningsbestemt mønster skal monteres med rotationsmærket vendt fremad som vist nedenfor.

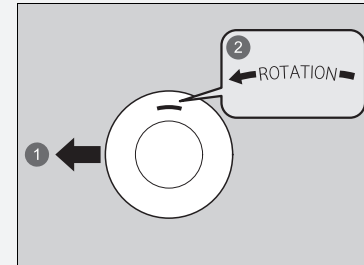

1 Front

2 Rotationsmærke

Når du har flyttet rundt på dækkene, skal du huske at kontrollere dæktrykket.

Når dækkene flyttes rundt, skal du kalibrere dæktrykadvarselssystemet.

► Dæktrykadvarselssystem S. 469

## Sneudstyr

Ved kørsel på sne- eller isglatte veje monteres vinterdæk eller snekæder. Sæt farten ned, og sørg for at holde passende afstand til forankørende.

Pas især på, når du betjener rattet eller bremserne, for at undgå udskridning.

Brug snekæder, vinterdæk eller helårsdæk, når det er nødvendigt eller i henhold til den lokale lovgivning.

Bemærk følgende ved montering.

Om vinterdæk:

- Vælg dæk af samme størrelse og med samme bæreevne som de originale dæk.
- Montér dækkene på alle fire hjul.

Om snekæder:

- Rådfør dig med en forhandler, før du køber snekæder til bilen.
- Montér kun snekæder på forhjulene.
- Da bilen kun har begrænset frigang mellem hjul og skærmkasser, anbefaler vi på det kraftigste at bruge nedenstående snekæder:

Original dækstørrelse*1	Kædetype
235/60R18	RUD-matic classic 4716134

\*1: Den originale dækstørrelse er anført på mærkatet med dækinformationer på dørstolpen i førersiden.

- Følg snekædeproducentens anvisninger ved montering. Montér dem så stramt som muligt.
- Kontrollér, at kæderne ikke kommer i berøring med bremserørene eller ophænget.
- Kør langsomt.

### ► Sneudstyr

## ⚠ ADVARSEL

Brug af forkerte snekæder eller forkert montering af snekæder kan beskadige bremserørene og forårsage en ulykke med alvorlig personskade eller dødsfald til følge.

Følg alle anvisningerne i denne instruktionsbog med hensyn til valg og brug af snekæder.

### BEMÆRK / NOTE

Udstyr, som har den forkerte størrelse, eller som er forkert monteret, kan beskadige bilens bremserør, ophæng, chassis og hjul. Stands, hvis udstyr rammer dele af bilen.

Hvis den maksimale hastighed for vinterdækkene er lavere end bilens tophastighed, skal der i henhold til EU-lovgivningen for dæk påsættes et mærkat med den maksimale hastighed for dækkene inden for førerens synsfelt. Der kan fås et mærkat hos dækforhandleren. Kontakt en forhandler, hvis du har spørgsmål.

Når du monterer snekæder, skal du sørge for at følge snekædeproducentens anvisninger, hvad angår restriktioner i bilens funktionalitet.

Brug kun snekæder i nødstilfælde, eller hvis loven kræver, at de bruges ved kørsel i et bestemt område.

Kør mere forsigtigt ved kørsel med snekæder på sne eller is. Dæk med snekæder kan opføre sig mere uforudsigeligt end gode vinterdæk uden kæder.

Hvis bilen er udstyret med sommerdæk, skal du være opmærksom på, at dækkene ikke er beregnet til vinterkørselsforhold. Kontakt en forhandler for at få yderligere oplysninger.

## Kontrol af 12 V batteriet

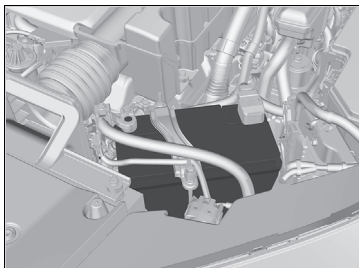

Batteriets tilstand overvåges af en sensor, der sidder på batteriets minuspol. Hvis der er et problem med sensoren, viser førerinformationssystemet en advarselsmeddelelse. Hvis det sker, skal du få bilen efterset af en forhandler.

Kontrollér batteripolerne for tæring én gang om måneden.

Hvis batteriet er frakoblet eller afladet:

- Lydanlægget deaktiveres.

➔ **Genaktivering af lydanlægget** S. 293

### Højrestyret model

- Startspærrefunktionen skal nulstilles.

➔ **Indikator for startspærrefunktion** S. 129

### 12 V batteri

## ⚠ ADVARSEL

Batteriet afgiver eksplosive gasarter under normal drift.

Gnister eller åben ild kan få batteriet til at eksplodere med alvorlig personskade eller dødsfald til følge.

Hold batteriet væk fra åben ild, gnister og brændbare materialer.

Brug beskyttelsesbeklædning og en ansigtsmaske, eller få en faglært tekniker til at udføre vedligeholdelse på batteriet.

## ⚠ ADVARSEL

Batteriet indeholder svovlsyre (elektrolytvæske), som er stærkt ætsende og giftig.

Hvis elektrolytvæske kommer i kontakt med øjnene eller huden, kan det medføre alvorlige forbrændinger. Brug beskyttelsesbeklædning og sikkerhedsbriller, når du arbejder på eller i nærheden af batteriet.

Hvis elektrolytvæske indtages, kan det medføre en dødelig forgiftning, hvis der ikke handles med det samme.

**OPBEVARES UTILGÆNGELIGT FOR BØRN**

## ▶▶ 12 V batteri

**Nødprocedurer**

Øjne: Skyl med vand fra en kop eller anden beholder i mindst 15 minutter (vand under tryk kan beskadige øjet). Ring straks til en læge.

Hud: Tag kontamineret beklædning af. Skyl huden med rigelige mængder vand. Ring straks til en læge.

Indtagelse: Drik vand eller mælk. Ring straks til en læge.

I tilfælde af tæring rengøres batteripolerne med en natron- og vandopløsning. Rengør polerne med en fugtig klud. Tør batteriet med en klud/papirserviet. Smør terminalerne med fedt for at forhindre fremtidig tæring.

Ved udskiftning af batteriet skal det nye batteri have samme specifikationer.

Bed en forhandler om flere oplysninger.

Indikatorerne for VSA-system, bremsesystem (gul), aktiv fartpilot med følgefunktion ved lav hastighed, lavt dæktryk/ dæktrykadvarselssystem, kollisionsbegrænsende bremsesystem, udvidet vognbaneassistent samt sikkerhedshjælp kan begynde at lyse gult, samtidig med at der vises en meddelelse på måleren, når du indstiller strømtilstanden til TIL efter gentilslutning af 12 V batteriet. Kør en kort tur med mere end 20 km/t. De enkelte indikatorer skal slukke. Hvis nogen af dem ikke slukker, skal bilen efterses af en forhandler.

## Opladning af 12 V batteriet

---

Afmontér begge batterikabler for at undgå beskadigelse af bilens elektriske system. Frakobl altid kablet til minuspolen (-) først, og tilslut det igen til sidst.

## Udskiftning af 12 V batteriet

Når du afmonterer og udskifter 12 V batteriet, skal du altid følge sikkerhedsforanstaltningerne for vedligeholdelse samt advarselne ved kontrol af batteriet for at undgå mulige faresituationer.

► **Sikkerhed under vedligeholdelse** S. 671

► **Kontrol af 12 V batteriet** S. 710

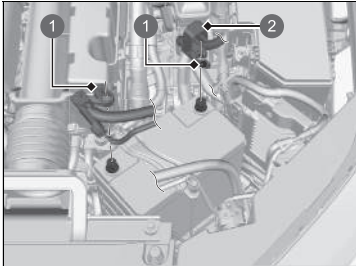

- 1 Møtrik
- 2 Dæksel

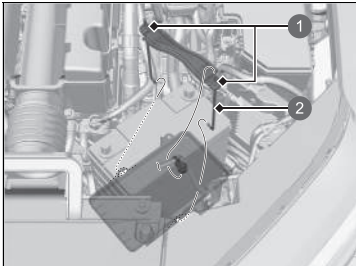

- 1 Møtrik
- 2 Holder

1. Indstil strømtilstanden til KØRETØJ FRA. Åbn frontklappen.
2. Skru møtrikken på det negative batterikabel løs, og frakobl derefter kablet fra minuspolen (-).
3. Åbn dækslet til batteriets pluspol (+). Skru møtrikken på det positive batterikabel løs, og frakobl derefter kablet fra pluspolen (+).
4. Skru møtrikkerne på begge sider af batteribeslaget løs med en skruenøgle.
5. Træk den nederste ende af hver batteriholder ud af hullet på batterikonsollen, og afmonter batteribeslaget med holderne samtidig.

### ►► Udskiftning af 12 V batteriet

#### BEMÆRK / NOTE

Et batteri, der bortskaffes forkert, kan være skadeligt for miljøet og sundheden. Sørg for at undersøge reglerne for bortskaffelse af batterier.

Dette symbol på batteriet betyder, at produktet ikke må behandles som husholdningsaffald.



Et nyt batteri monteres ved at følge fremgangsmåden i omvendt rækkefølge.

Frakobl altid kablet til minuspolen (-) først, og tilslut det igen til sidst.

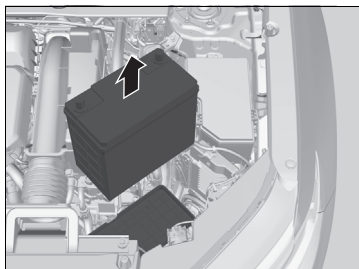

**6.** Tag forsigtigt batteriet ud.



## Batterimærkat



### ⌘ Batterimærkat

#### FARE

- Hold åben ild og gnister væk fra batteriet. Batteriet producerer eksplosiv gas, som kan forårsage en eksplosion.
- Brug beskyttelsesbriller og gummihandsker ved håndtering af batteriet for at beskytte dig mod forbrændinger og øjenskader, som ellers kan forekomme, hvis du kommer i kontakt med batteriets elektrolytvæske.
- Lad under ingen omstændigheder børn håndtere batteriet. Sørg for, at enhver, som håndterer batteriet, har en god forståelse for farerne og de korrekte håndteringsprocedurer.
- Håndtér batteriets elektrolytvæske med yderste forsigtighed, da den indeholder fortyndet svovlsyre. Øjen- eller hudkontakt kan give alvorlige forbrændinger eller øjenskader.
- Læs denne instruktionsbog omhyggeligt og forstå den, før batteriet håndteres. Hvis du ikke gør det, kan det medføre personskaade og skader på bilen.
- Brug ikke batteriet, hvis elektrolytniveauet er ved eller under det anbefalede niveau. Brug af et batteri med et lavt elektrolytniveau kan få det til at eksplodere og forårsage alvorlig personskaade.

## Udskiftning af fjernbetjeningsbatteriet

Hvis indikatoren ikke tændes, når der trykkes på knappen, skal batteriet udskiftes.

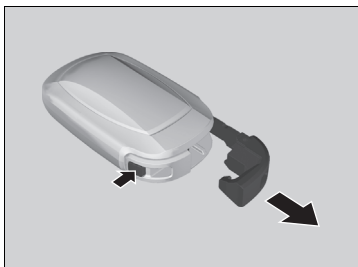

**Batteritype: CR2032**

1. Afmonter den indbyggede nøgle.
  - ▶ Vikl en klud omkring nøglen for at undgå at ridse fjernbetjeningsnøglen.
  - ▶ Afmonter forsigtigt for at undgå at miste batteriet.
2. Afmonter den øverste halvdel af dækslet ved forsigtigt at lirke i rillen med den brede ende af nøglen.

### » Udskiftning af fjernbetjeningsbatteriet

#### **⚠ ⚠ ADVARSEL**

##### **FARE FOR FORBRÆNDING PÅ GRUND AF KEMIKALIER**

Batteriet, der giver strøm til fjernbetjeningen, kan forårsage alvorlige indre forbrændinger og kan tilmed føre til dødsfald ved indtagelse. Hold nye og brugte batterier uden for børns rækkevidde.

Hvis der er mistanke om, at et barn har slugt batteriet, skal der omgående søges lægehjælp.

**FORSIGTIG:** Eksplosionsfare, hvis batteriet udskiftes forkert. Batteriet må kun udskiftes med samme eller tilsvarende type.

**FORSIGTIG:** Batteriet må ikke udsættes for ekstrem varme fra f.eks. solskin, ild eller lignende, da det kan forårsage en eksplosion eller lækage af brændbar væske eller gas under brug, opbevaring eller transport.

**FORSIGTIG:** Batteriet må ikke kastes ind i ild eller i en varm ovn eller sammenpresses eller skæres i, da det kan forårsage en eksplosion.

**FORSIGTIG:** Batteriet må ikke udsættes for ekstremt lavt lufttryk i stor højde, da det kan forårsage en eksplosion eller lækage af brændbar væske eller gas.

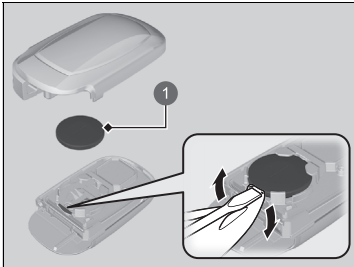

1 Batteri

3. Tag batteriet ud ved at lirke på kanten med en kærsvkrætrækker. Sørg for at anbringe batteriets plus- og minuspoler korrekt.
  - Vikl en klud omkring en kærsvkrætrækker for at undgå at ridse fjernbetjeningsnøglen.

#### ► Udsiftning af fjernbetjeningsbatteriet

Der sidder et advarselmærkat ved siden af knapcellebatteriet\*.

#### BEMÆRK / NOTE

Et batteri, der bortskaffes forkert, kan være skadeligt for miljøet. Sørg for at undersøge reglerne for bortskaffelse af batterier.

Dette symbol på batteriet betyder, at produktet ikke må behandles som husholdningsaffald.



Nye batterier er kommercielt tilgængelige eller fås hos din forhandler.

\* Ikke tilgængelig på alle modeller

## Airconditionssystem

For korrekt og sikker brug af klimaanlægget må kølemiddelsystemet kun serviceres af en kvalificeret tekniker.

Reparér eller udskift aldrig fordampere til airconditionssystemet (køleelement) med én, der er blevet fjernet fra en brugt eller skrottet bil.

### » Vedligeholdelse af klimaanlæg

#### BEMÆRK / NOTE

Udluftet kølemiddel er skadeligt for miljøet. Undgå udluftning af kølemiddel ved aldrig at udskifte fordampere med én, der er blevet fjernet fra en brugt eller skrottet bil.

Kølemidlet i bilens airconditionssystem er brændbart og kan antændes under vedligeholdelse, hvis de korrekte procedurer ikke følges.

Airconditionmærket findes under frontklappen:

➤ **Sikkerhedsmærkater** S. 114

➤ **Specifikationer** S. 776

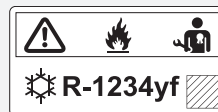

 : Forsigtig

 : Brændbart kølemiddel

 : Kræver, at vedligeholdelse udføres af en kvalificeret tekniker

 : Airconditionssystem

## Støv- og pollenfilter

### ■ Hvornår støv- og pollenfilteret skal udskiftes

Udskift støv- og pollenfilteret i henhold til anbefalingerne i bilens vedligeholdelsesplan. Det tilrådes at udskifte filteret endnu tidligere, hvis bilen har kørt i støvede omgivelser.

📄 **Vedligeholdelsesplan**\* S. 679

### ■ Hvordan støv- og pollenfilteret skal udskiftes

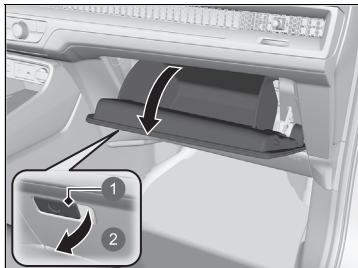

1. Åbn handskerummet.

- 1 Håndtag
- 2 Træk

### ☒ Støv- og pollenfilter

Hvis luften fra klimaanlægget er mærkbart mindre frisk end forventet, og ruderne nemt dugges til, skal filteret muligvis udskiftes.

Støv- og pollenfilteret filtrerer pollen, støv og anden snavs i luften.

Hvis du ikke er sikker på, hvordan du udskifter støv- og pollenfilteret, skal du få det udskiftet af en forhandler.

\* Ikke tilgængelig på alle modeller

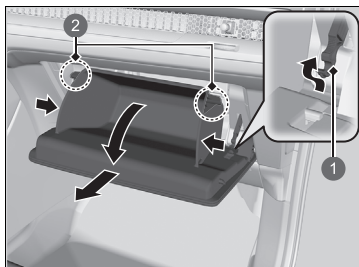

- 1 Stop
- 2 Tap

- 2. Tryk på stoppet i passagersiden af handskerummet for at frigøre det.
- 3. Løsn de to tapper ved at trykke på hver side af sidepanelet.
- 4. Afmontér handskerummet.

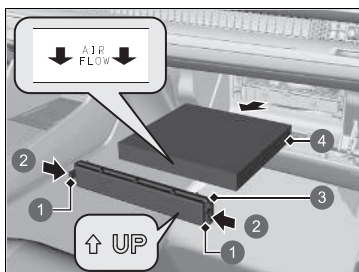

- 1 Tap
- 2 Tryk
- 3 Dæksel
- 4 Støv- og pollenfilter

- 5. Tryk tapperne på hjørnerne af filterhusdækslet ind, og afmontér filterhusdækslet.
- 6. Tag filteret ud af huset.
- 7. Indsæt det nye filter i huset.
  - Vend siden med **AIR FLOW** pilen nedad.

## Indvendig vedligeholdelse

Fjern støv med en støvsuger, før du bruger en klud.

Brug en fugtig klud med et mildt rengøringsmiddel og varmt vand til at fjerne snavs. Brug en ren klud til at tørre eventuelle rester af rengøringsmidlet af.

### Rengøring af sikkerhedssele

Brug en blød klud med en mild sæbe og varmt vand til at rengøre sikkerhedssele. Lad seletørre lufttørre. Tør løkkerne til sikkerhedsseleens befæstningspunkter af med en ren klud.

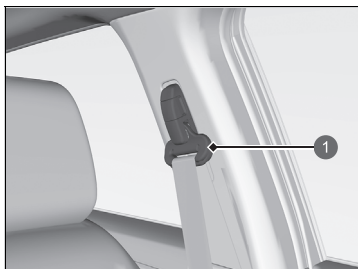

1 Løkke

### Rengøring af ruden

Rengør med ruderens.

### Indvendig vedligeholdelse

Pas på, at der ikke spildes væske i kabinen. Det kan medføre fejl i elektriske apparater og systemer, hvis der sprøjtes væske på dem.

Brug ikke silikoneholdig spray på elektriske apparater såsom lydanlæg og kontakter. Det kan medføre fejlfunktioner eller brand i kabinen.

Hvis der ved et uheld er blevet brugt silikoneholdig spray på elektriske apparater, skal du kontakte en forhandler.

Afhængigt af den kemiske sammensætning kan duftspray og lignende forårsage misfarvning, rynker og revner i kunststofbaserede dele og tekstiler.

Brug ikke syreholdige eller organiske opløsningsmidler såsom benzen eller benzin.

Sørg for at tørre kemikalier af med en tør klud efter brug. Lad ikke brugte klude ligge på kunststofbaserede dele eller tekstiler i længere tid, uden at de er skyllet.

Pas på ikke at spilde flydende luftrensemidler.

### Rengøring af ruden

Der er monteret varmetråde indvendigt på bagruden. Det er meget vigtigt at følge varmetrådene fra side til side, når bagruden tørres af med en blød klud.

Pas på ikke at spilde væsker, f.eks. vand eller glasrens, på eller omkring dækslet til de elektriske komponenter omkring bakspejlet.

## ■ Gulvmåtter

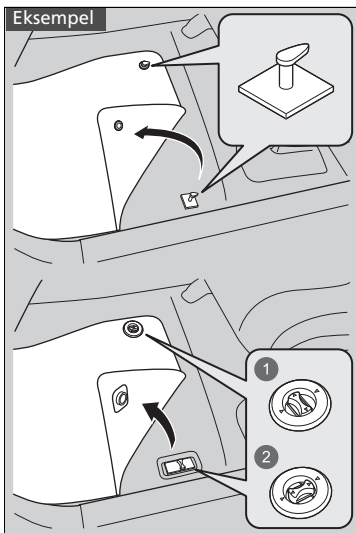

- 1 Låst op
- 2 Låst

Gulvmåtten i førersiden er fastgjort til befæstninger i gulvet, hvilket forhindrer den i at glide.

**Læg ikke yderligere gulvmåtter oven på de allerede fastgjorte måtter.**

## ►► Gulvmåtter

Hvis du bruger andre gulvmåtter end dem, som bilen blev leveret med, skal du sørge for, at de er specielt fremstillet til din bil, og at de er forsvarligt placeret og fastgjort til befæstningerne i gulvet.

Anbring eventuelle gulvmåtter ved bagsæderne korrekt. Hvis de ikke er placeret korrekt, kan de påvirke forsædernes funktioner.



## ■ Vedligeholdelse af ægte læder

Sådan rengøres læder korrekt:

1. Brug først en støvsuger eller en blød, tør klud til at fjerne snavs og støv.
2. Rengør læderet med en blød klud fugtet med en opløsning af 90% vand og 10% neutral sæbe.
3. Aftør eventuelle sæberester med en ren, fugtig klud.
4. Aftør overskydende vand, og lad læderet lufttørre i skyggen.

## ▣ Vedligeholdelse af ægte læder

Det er vigtigt at fjerne snavs og støv så hurtigt som muligt. Spildte væsker kan trænge ind i læderet og efterlade pletter. Snavs eller støv kan forårsage slitage i læderet. Bemærk også, at visse mørktfarvede beklædningsgenstande kan smitte af på lædersæderne og forårsage misfarvning eller pletter.

## Udvendig vedligeholdelse

Tør bilen af for støv, efter at du har kørt. Kontrollér regelmæssigt bilen for ridser i lakken. En ridse i lakken kan medføre korrosion senere. Hvis du finder en ridse, skal du straks få den repareret.

### ■ Vask af bilen

Vask bilen regelmæssigt. Vask bilen oftere, hvis du kører under følgende forhold:

- Hvis du har kørt på saltede veje.
- Hvis du kører i kystområder.
- Hvis der sidder tjære, sod, fugleklatter, insekter eller harpiks fast i lakken.

### ☒ Vask af bilen

Pas på ikke at sprøjte vand ind i luftindtagene. Det kan forårsage funktionsfejl.

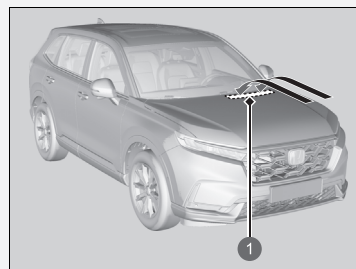

#### ① Luftindtag

Lås dørene, når du vasker bilen.

Der må ikke sprøjtes vand direkte på opladningsdækslet. En højtryksstråle kan få den til at springe op.

Hvis det er nødvendigt at løfte vinduesviskerne væk fra forruden, skal du først sætte viskerarmene i vedligeholdelsesposition.

☒ **Udskiftning af viskerblad på forrudeviskeren** S. 701

## Vask i vaskehal

- Sørg for at følge anvisningerne i vaskehallen.
- Klap sidespejlene ind.
- På modeller, der er udstyret med automatiske intervalviskere, skal vinduesviskerne deaktiveres.

## Brug af højtryksrensere

- Sørg for, at der er passende afstand mellem højtryksrensersens dyse og chassiset.
- Pas især på omkring ruderne. Hvis højtryksrensere kommer for tæt på, kan der trænge vand ind i kabinen.
- Du må ikke sprøjte vand under højt tryk direkte ind i motorrummet. Brug i stedet vand under lavt tryk og et mildt rengøringsmiddel.
- Sprøjt ikke vand direkte på kameraet eller området omkring det. Der kan trænge vand ind i kameranlinsen, hvilket kan medføre, at kameraet ikke fungerer korrekt.

## Påføring af voks

Et godt lag bilvoks beskytter lakken på din bil mod vind og vejr. Bilvoks slides af med tiden. Så sørg for at påføre bilvoks, når der er behov for det, så du sikrer, at lakken på din bil altid er beskyttet mod vind og vejr.

## Vedligeholdelse af kofangere og andre kunststofbelagte dele

Hvis du får benzin-, olie-, kølevæske- eller elektrolytvæsketænk på kunststofbelagte dele, kan de blive plettet, eller belægningen kan skalle af. Tør straks efter med en blød klud og rent vand.

### » Vask i vaskehal

Ved vask i en vaskehal, hvor bilen føres igennem på et transportbånd, skal gearvælgeren være i positionen **N**.

► **Hvis du vil holde gearvælgeren i **N** (bilvasktilstand) S. 438**

### » Påføring af voks

#### BEMÆRK / NOTE

Kemiske opløsningsmidler og skræppe rengøringsmidler kan beskadige lakken samt metal- og plastdele på bilen. Tør straks spildt væske op.

### » Vedligeholdelse af kofangere og andre kunststofbelagte dele

Kontakt en forhandler for råd vedrørende brug af korrekte lakeringsmidler i forbindelse med reparation af lakerede overflader på dele fremstillet af kunststof.

## ■ Rengøring af ruden

Rengør med ruderens.

## ■ Vedligeholdelse af alufælg

Aluminium er følsomt over for salt og vejsnavs generelt. Hvis det er nødvendigt, bruges en svamp og et mildt rengøringsmiddel så tidligt som muligt til at aftørre disse forurenende stoffer. Brug ikke en stiv børste eller kraftige kemikalier (herunder visse fælgrensemidler, der fås i almindelig handel). Disse midler kan beskadige den beskyttende belægning på aluminiumsfælg og medføre korrosion. Afhængigt af belægningstypen kan fælgene også miste deres glans eller fremstå brunlige. For at undgå vandpletter aftørres fælgene med en klud, mens de stadig er våde.

## ■ Tilduggede lygteglas i de udvendige lygter

Indersiden af lygteglassene i de udvendige lygter (forlygter, stoplygter mv.) kan dugge midlertidigt til ved kørsel i regn eller efter bilvask. Der kan også dannes dug på indersiden af lygteglassene, hvis der er en tilstrækkeligt stor forskel mellem udetemperaturen og temperaturen inde i lygterne (dette svarer til, når bilens ruder dugges til i regnvejr). Dette er resultatet af en naturlig proces og skyldes ikke defekter i de udvendige lygter.

Lygteglassene er konstrueret på en sådan måde, at der kan opstå fugtdannelse på lygteglasrammens overflader. Dette er heller ikke en defekt.

Hvis der ophober sig meget vand eller dannes store vanddråber inde i lygterne, skal du imidlertid få bilen eftersat af en forhandler.

## ■ Hydrofilt spejl

Overfladen på bilens sidespejle er belagt med hydrofil film. Følg de næste trin, når spejlene bliver mindre hydrofile.

1. Skyl sidespejlene med vand, og fjern snavs.
2. Tør spejlene af med en ren, fugtig klud.
  - Hvis du ikke kan fjerne snavs, skal du bruge den originale vinduesrens eller et neutralt rengøringsmiddel og bagefter skylle grundigt med vand.
3. Lad spejlene stå i sol i fem til ni timer.

## » Hydrofilt spejl

### BEMÆRK / NOTE

For at bevare spejlens hydrofile egenskaber:

- Undlad at påføre voks eller et vandafvisende middel på spejlens overflade.
- Tør ikke spejlene af med en grov klud eller et slibende rengøringsmiddel.

## Tilbehør

Kontrollér følgende ved montering af tilbehør:

- Undgå at montere tilbehør på forruden. Det kan blokere for udsynet og påvirke din reaktionsevne.
- Montér ikke andre genstande end originalt Honda tilbehør, der er beregnet til bilen, over områder markeret med **SRS AIRBAG** på siderne eller bagsiderne af forsæderne, på siderne af bagsæderne, på for- eller sidestolperne eller i nærheden af sideruderne. Andre genstande end originalt Honda tilbehør, der er beregnet til bilen, monteret i disse områder kan vanskeliggøre korrekt funktion af bilens airbags, eller du eller en anden passager kan blive ramt af det, hvis en airbag udløses.
- Sørg for, at elektronisk udstyr ikke overbelaster elektriske systemer eller påvirker bilens funktionalitet.
  - **Sikringer** S. 760
- Før installation af elektronisk udstyr skal du bede montøren om at kontakte en forhandler med henblik på assistance. Få om muligt en forhandler til at kontrollere den endelige installation.

### » Tilbehør og ændringer

#### **⚠ ADVARSEL**

Forkert tilbehør eller u hensigtsmæssige ændringer kan påvirke bilens styring, stabilitet og ydeevne samt forårsage en ulykke med alvorlig personskade eller dødsfald til følge.

Sørg for at følge anvisningerne i denne instruktionsbog med hensyn til tilbehør og ændringer.

#### **⚠ ADVARSEL**

Brug af forkert konstruerede, udviklede eller fremstillede højspændingsbatterienheder kan forårsage brand i bilen.

En bilbrand kan medføre en kollision eller personskade.

Brug kun en original højspændingsbatterienhed fra Honda eller tilsvarende i bilen.

## Ændringer

Du må under ingen omstændigheder foretage ændringer på din bil, der kan påvirke dens køreegenskaber, stabilitet og driftssikkerhed, og du må heller ikke montere uoriginale reservedele eller tilbehør, der kan have en lignende virkning.

Selv små ændringer af bilens systemer kan påvirke bilens overordnede ydeevne.

Sørg for, at alt tilbehør til enhver tid er korrekt monteret og vedligeholdt, og at det overholder alle lokale lovbestemmelser, og lad være med at foretage ændringer på din bil eller dens systemer, som indvirker på dette.

Den indbyggede diagnosticeringsport (OBD-II/SAE J1962-stikket), som denne bil er udstyret med, er beregnet til at skulle anvendes sammen med systemdiagnosticeringsudstyr til biler eller sammen med andet udstyr, som Honda har godkendt. Brug af andre typer udstyr kan have en negativ indvirkning på bilens elektroniske systemer eller kompromittere dem og eventuelt føre til fejl i et system, til et afladet batteri eller til andre uventede problemer.

Du må ikke ændre eller forsøge at reparere bilens elektriske højspændingshybridsystem eller på anden måde ændre bilens elektriske systemer. Adskillelse eller ændring af elektrisk udstyr kan medføre en kollision eller brand.

Hvis du får brug for at udskifte bilens højspændingsbatteri uden for garantiperioden, anbefaler vi på det kraftigste, at der kun anvendes et originalt højspændingsbatteri fra Honda. Originale højspændingsbatterier fra Honda er konstrueret til at virke i samspil med bilens elektriske hybridsystem og er udviklet, konstrueret og fremstillet til at undgå overopladningssituationer. Uoriginale højspændingsbatterier er muligvis ikke udviklet, konstrueret og fremstillet på samme måde, og montering af sådanne enheder kan medføre overopladning, brand, effekttab og andre forhold, der kan øge sandsynligheden for uheld og personskader.

### ☒ Tilbehør og ændringer

Når mobiltelefoner, alarmer, tovejsradioer, radioantenner og lydanlæg med lav signalstyrke er korrekt monteret, bør de ikke genere bilens computerstyrede systemer såsom airbags og ABS-system.

Brug af originalt Honda tilbehør anbefales for at sikre, at bilen fungerer korrekt.

Visse typer originalt Honda tilbehør leveres med en eksklusiv instruktionsbog med oplysninger om betjening og pleje af produktet. Hvis du får en instruktionsbog til tilbehør, kan du finde alle oplysninger i den.

Hvis originalt Honda tilbehør bliver ubrugeligt, skal du se i den separate instruktionsbog til tilbehør (hvis relevant) eller kontakte en forhandler for at få hjælp til fejlfinding af den potentielle fejltilstand.





# Håndtering af uventede problemer

Dette afsnit indeholder en beskrivelse af, hvordan uventede problemer løses.

<b>I tilfælde af punktering</b> .....	732
<b>Håndtering af donkraft</b> .....	744
<b>Elsystem vil ikke starte</b>	
Kontrol af proceduren .....	745
Hvis batteriet i den nøglefri fjernbetjening er svagt .....	746
Aktivering af elsystemet i en nødsituation .....	747
Afbrydelse af elsystemet i en nødsituation .....	748
<b>Hvis 12 V batteriet er dødt</b> .....	749
<b>Overophedning</b> .....	751
<b>Indikator tændes/blinker</b>	
Hvis advarslen Motorolietryk lavt vises .....	753
Hvis indikatoren for 12 V batteriladesystemet tændes .....	753

Hvis advarslen Reduceret bremsekraft vises .....	754
Hvis fejlindikatoren tændes eller blinker ...	754
Hvis indikatoren for bremsesystemet (rød) tændes eller blinker .....	755
Hvis indikatoren for elektrisk servostyring (EPS) tændes .....	756
Hvis indikatoren for bremsesystemet (rød) tændes eller blinker, samtidig med at indikatoren for bremsesystemet (gul) tændes .....	757
Hvis indikatoren for lavt dæktryk/dæktrykadvarselssystem tændes eller blinker .....	758
Hvis indikatoren for gearkassesystemet blinker samtidig med advarselsmeddelelsen .....	758

Hvis advarslen Varmeproblem med højspændingsbatteriet vises .....	759
<b>Sikringer</b>	
Sikringernes placering .....	760
Kontrol og udskiftning af sikringer .....	764
<b>Nødtransport</b> .....	767
<b>Hvis brændstofdæksel ikke kan åbnes</b> .....	768
<b>Hvis du ikke kan åbne opladningsdækslet</b> .....	769
<b>Hvis du ikke kan frigøre ladestikket</b> .....	770
<b>Hvis bagklappen ikke kan åbnes</b> .....	771
<b>Evakuering af bilen i en nødsituation</b> .....	772

## Midlertidig reparation af et punkteret dæk

Hvis dækket har en lang flænge eller på anden måde er alvorligt beskadiget, skal bilen transporteres. Hvis dækket kun har en lille punktering fra f.eks. et søm, kan du bruge det midlertidige dækreparationssæt, så du kan køre til det nærmeste værksted med henblik på en permanent reparation.

Hvis et af dækkene punkterer under kørslen, skal du holde godt fast i rattet og bremse gradvist for at tage farten af. Kør derefter ind til siden et sikkert sted.

1. Parkér bilen på en plan, stabil og skridsikker overflade, og aktivér parkeringsbremsen.
2. Sæt gearvælgeren i positionen **P**.
3. Tænd for katastrofeblinket, og indstil strømtilstanden til KØRETØJ FRA.

### Midlertidig reparation af et punkteret dæk

Sættet må ikke bruges i følgende situationer. Kontakt i stedet en forhandler, eller tilkald vejhjælp for at få bilen kørt på værksted.

- Dæktætningsmidlets udløbsdato er overskredet.
- Mere end ét dæk er punkteret.
- Punkteringen eller revnen er større end 4 mm i diameter.
- Siden af dækket er beskadiget, eller punkteringen er uden for kontaktområdet.

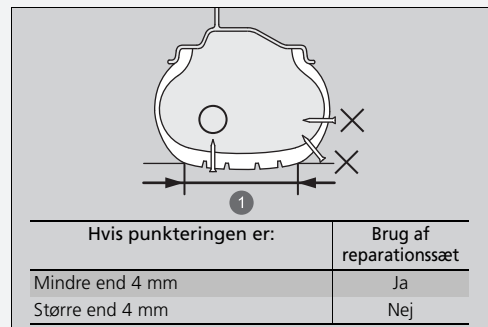

#### 1 Kontaktområde

- Der er sket skader som følge af kørsel med et dæk med et alt for lavt dæktryk.
- Dækkets kantvulst sidder ikke rigtigt på fælgen.
- Fælgen er beskadiget.

Tag ikke søm eller lignende ud af et punkteret dæk. Hvis det trækkes ud af dækket, kan punkteringen muligvis ikke repareres med sættet.

## ■ Forberedelse til midlertidig reparation af punkteret dæk

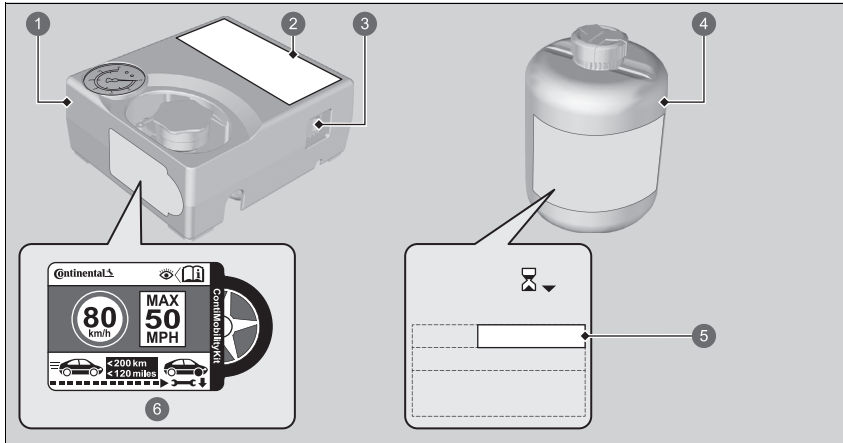

- 1 Luftkompressor
- 2 Instruktionsmærkat
- 3 Kontakt til luftkompressor
- 4 Flaske med tætningsmiddel
- 5 Udløbsdato
- 6 Hastighedsbegrænsningsmærkat

## ▣ Forberedelse til midlertidig reparation af punkteret dæk

Ved udførelse af en midlertidig reparation skal instruktionsmærkatet, der sidder på sættet, læses omhyggeligt.

Der sidder et hastighedsbegrænsningsmærkat på siden af det midlertidige dækreparationsæt.

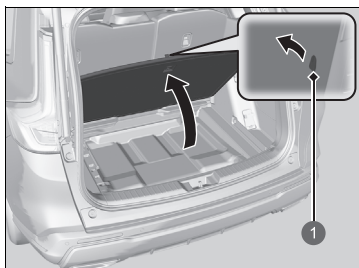

1. Åbn bagklappen.
2. Træk i stroppen, og åbn gulvlemmen i bagagerummet.

1 Strop

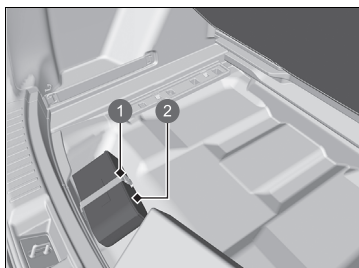

3. Løsn stroppen, og tag posen ud af bagagerummet.
4. Tag reparationssettet ud af posen.
5. Læg sættet med forsiden opad på et fladt underlag i nærheden af hjulet med det punkterede dæk og på afstand af trafikken. Læg ikke sættet på siden.

1 Strop

2 Pose

## Indsprøjtning af tætningsmiddel og luft

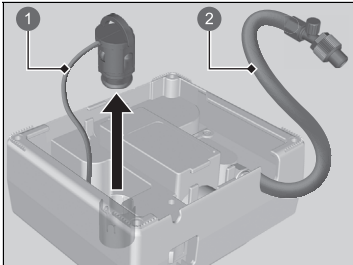

- 1 Ledning med stik
- 2 Luftkompressorslange

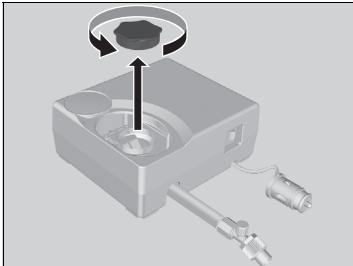

1. Tag luftkompressorslangen og ledningen med stik ud fra bagsiden af luftkompressoren.

2. Tag dækslet af luftkompressoren.

## Indsprøjtning af tætningsmiddel og luft

### ⚠ ADVARSEL

Dæktætningsmiddel indeholder stoffer, som er sundhedsskadelige og kan være livsfarlige ved indtagelse.

Ved indtagelse: Undgå at fremprovokere opkastning. Drik masser af vand, og søg straks lægehjælp.

Ved hud- eller øjenkontakt: Skyl efter med koldt vand, og søg lægehjælp, hvis det er nødvendigt.

Opbevar flasken med tætningsmiddel utilgængeligt for børn.

Ved lave temperaturer flyder tætningsmidlet muligvis ikke nemt.

I en sådan situation skal du varme det op i fem minutter før brug.

Tætningsmidlet er latexbaseret og kan give varige pletter på tøj og andre materialer. Vær forsigtig under håndteringen, og tør spildt tætningsmiddel op med det samme.

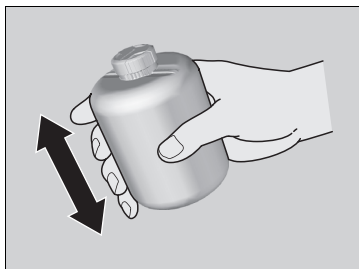

3. Ryst flasken godt.

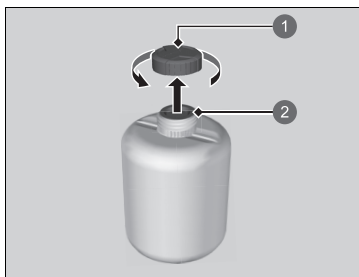

- 1 Hætte på flaske
- 2 Ikke fjernet

4. Tag flaskens hætte af.

► Fjern ikke det forseglede dæksel.

#### ► Indsprøjtning af tætningsmiddel og luft

Fjern ikke den tomme flaske efter indsprøjtning af tætningsmidlet.

Kontakt en Honda forhandler vedrørende udlevering af en ny flaske med tætningsmiddel og korrekt bortskaffelse af den tomme flaske.

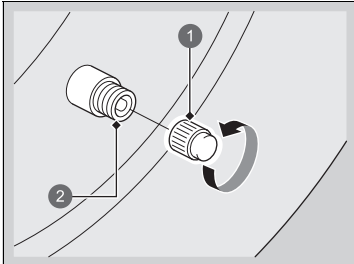
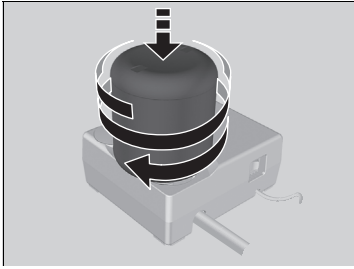

- 1 Ventilhætte
- 2 Ventil

5. Skru den forseglede flaske på luftkompressoren.
- Skru flasken helt fast, så den ikke går løs.

6. Skru ventilhætten af.

#### ►► Indsprøjtning af tætningsmiddel og luft

### ⚠ ADVARSEL

Hvis du lader motoren køre i et aflukket eller blot delvist aflukket rum, kan der hurtigt opbygge sig giftig kulilte.

Indånding af denne farveløse og lugtfrie gas kan medføre bevidstløshed og endda dødsfald. Lad kun motoren køre for at drive luftkompressoren, når bilen er i fri luft.

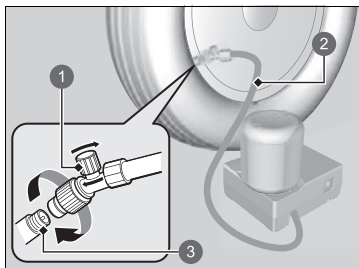

- 1 Luftventil
- 2 Luftkompressorslange
- 3 Ventil

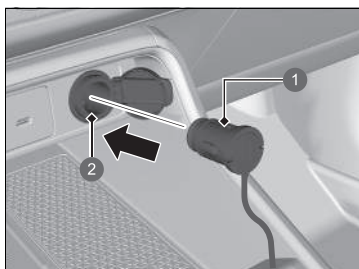

- 1 Stik
- 2 Strømodtag til tilbehør

7. Skru luftkompressorslangen på dækventilen.

- Sørg for, at luftventilen er lukket, og at luftkompressoren er slukket.

8. Tilslut kompressoren til strømodtaget.

- Pas på ikke at klemme ledningen i en dør eller et vindue.

➤ **Strømodtag til tilbehør** S. 278

9. Tænd for bilens elsystem.

➤ **Kulilte** S. 113

►► Indsprøjtning af tætningsmiddel og luft

Sluk for luftkompressoren, når luftkompressorslangen tilsluttes.

Du hører en motorlyd fra den aktiverede luftkompressor. Dette er helt normalt.

Hvis det foreskrevne dæktryk ikke nås inden for 10 minutter, kan dækket være for alvorligt beskadiget til, at sættet kan give den nødvendige tætningssevne, og bilen skal derfor transporteres til et værksted.

Hvis du vil måle lufttrykket med en trykmåler, skal du først slukke luftkompressoren.



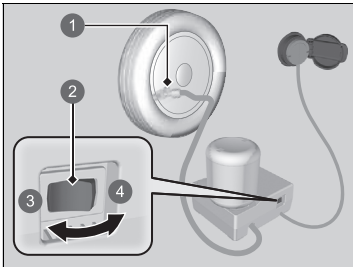

- 1 Luftventil
- 2 Kontakt
- 3 FRA
- 4 TIL

10. Tænd for luftkompressoren, og pump dækket op til det foreskrevne lufttryk.
  - Kompressoren begynder at sprøjte tætningsmiddel og luft ind i dækket.
  - De foreskrevne dæktryk findes på et mærkat på dørstolpen i førersiden.
11. Når lufttrykket når det angivne tryk, skal du slukke for kompressoren.
  - Hold øje med trykmåleren på luftkompressoren.
  - Hvis der pumpes for meget luft i dækket, lukkes luften ud ved at dreje på luftventilen. Pas på ikke at spilde tætningsmiddel.
12. Tag stikket ud af strømudtaget til tilbehør.
13. Skru luftkompressorslangen af dækventilen. Sæt slangehætten på igen.
  - Pas på ikke at spilde tætningsmiddel, når slangen tages af. Aftør eventuelt spild.
14. Opbevar dækreparationssættet i bagagerummet.
  - Fjern ikke flasken med tætningsmiddel fra luftkompressoren.

#### ► Indsprøjtning af tætningsmiddel og luft

Oplys om brugen af dæktætningsmiddel, når du beder en Honda forhandler eller vejhjælpstjenesten om at skifte eller reparere det punkterede dæk.

Denne luftkompressor er beregnet til bildæk. Kontrollér følgende:

- Strømforsyningen til luftkompressoren er begrænset til køretøjets 12 V strømudtag til tilbehør.
- Betjen ikke kompressoren til det midlertidige dækreparationssæt i mere end 15 minutter. Kompressoren kan blive overophedet og få varige skader. Sørg for at køle den ned, når kompressoren bruges hele tiden.

## ■ Fordeling af tætningsmiddel i dækket

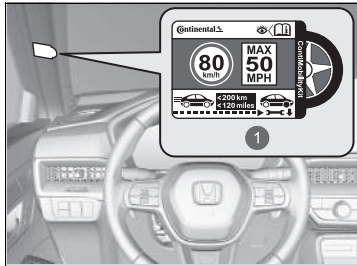

1 Hastighedsbegrænsningsmærkat

1. Påsæt hastighedsbegrænsningsmærket på det viste sted.
2. Kør bilen i ca. 10 minutter eller 3 til 10 kilometer.
  - Kør ikke hurtigere end 80 km/t.
3. Kør ind til siden et sikkert sted.

## ► Fordeling af tætningsmiddel i dækket

### **ADVARSEL**

Hvis du lader motoren køre i et aflukket eller blot delvist aflukket rum, kan der hurtigt ophobe sig giftig kulilte.

Indånding af denne farveløse og lugtfrie gas kan medføre bevidstløshed og endda dødsfald. Lad kun motoren køre for at drive luftkompressoren, når bilen er i fri luft.

De foreskrevne dæktryk findes på et mærkat på dørstolpen i førersiden.

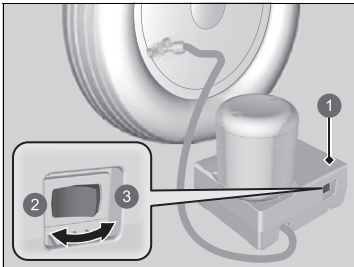

- ① Luftkompressor
- ② FRA
- ③ TIL

4. Kontrollér dæktrykket igen med lufttrykmåleren på luftkompressoren.

- Tænd ikke for luftkompressoren for at kontrollere trykket.

5. Hvis lufttrykket er

- Under 130 kPa (1,3 bar, 19 psi): Du må ikke tilføje luft eller fortsætte kørslen. Lækagen er for alvorlig. Tilkald hjælp, og få bilen bugseret.

☒ **Nødtransport** S. 767

- Foreskrevet lufttryk (se mærkatet på dørstolpen i førersiden) eller mere: Fortsæt med at køre, indtil du når den nærmeste servicestation. Kørsel ikke hurtigere end 80 km/t.
- Over 130 kPa (1,3 bar, 19 psi), men lavere end det foreskrevne lufttryk (se mærkatet på dørstolpen i førersiden): Pump dækket op til det angivne dæktryk.

☒ **Oppumpning af et dæk med for lavt dæktryk** S. 742

Gentag trin 2 til 4, indtil du når den nærmeste servicestation. Kørsel ikke hurtigere end 80 km/t.

- Afstanden til den nærmeste servicestation må højst være ca. 200 km.

6. Pak sættet sammen igen, og læg det på plads.

## ■ Oppumpning af et dæk med for lavt dæktryk

Du kan bruge sættet til oppumpning af et ikke-punkteret dæk med for lavt dæktryk.

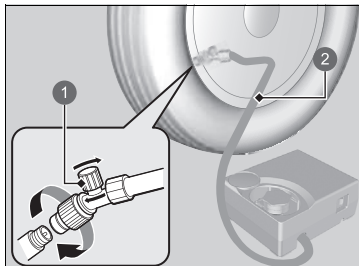

- 1 Luftventil
- 2 Slange

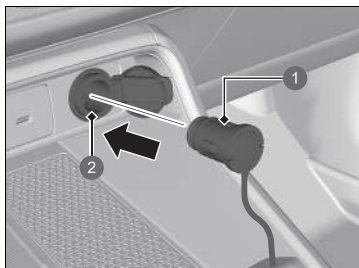

- 1 Stik
- 2 Strømodtag til tilbehør

1. Tag luftkompressoren ud af bagagerummet.

☒ **Forberedelse til midlertidig reparation af punkteret dæk** S. 733

2. Læg sættet med forsiden opad på et fladt underlag i nærheden af det dæk, der skal pumpes op, og på afstand af trafikken. Læg ikke sættet på siden.
3. Afmonter ventilhætten.
4. Fastgør slangen til dækventilen. Skru den helt fast.
  - Kontrollér, at luftventilen er lukket.

5. Tilslut kompressoren til strømodtaget.
    - Pas på ikke at klemme ledningen i en dør eller et vindue.
- ☒ **Strømodtag til tilbehør** S. 278
6. Tænd for bilens elsystem.
    - ☒ **Kulilte** S. 113

## ☒ Oppumpning af et dæk med for lavt dæktryk

### ⚠ ADVARSEL

Hvis du lader motoren køre i et aflukket eller blot delvist aflukket rum, kan der hurtigt ophobe sig giftig kulilte.

Indånding af denne farveløse og lugtfrie gas kan medføre bevidstløshed og endda dødsfald. Lad kun motoren køre for at drive luftkompressoren, når bilen er i fri luft.

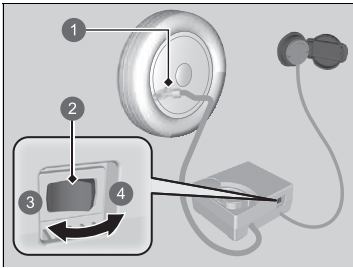

- ① Luftventil
- ② Kontakt
- ③ FRA
- ④ TIL

7. Tænd for luftkompressoren for at pumpe dækket op.
  - Kompressoren begynder at pumpe luft ind i dækket.
  - Hvis du har tændt elsystemet, skal du lade det være tændt under oppumpningen.
8. Pump dækket op til det angivne dæktryk.
9. Sluk for luftkompressoren.
  - Hold øje med lufttrykmåleren på luftkompressoren.
  - Hvis der pumpes for meget luft i dækket, skal du dreje på luftventilen for at lukke luft ud.
10. Sluk for bilens elsystem, og frakobl derefter luftkompressorens stik fra strømudtaget til tilbehør.
11. Skru luftkompressorslangen af dækventilen. Sæt ventilhætten på.
12. Opbevar luftkompressoren i bagagerummet.

#### ►► Oppumpning af et dæk med for lavt dæktryk

##### BEMÆRK / NOTE

Betjen ikke kompressoren til det midlertidige dækreparationsæt i mere end 15 minutter. Kompressoren kan blive overophedet og få varige skader.



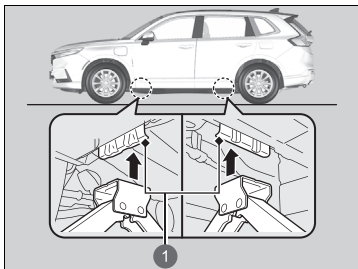





Bilen har løftepunkter som vist.  
Ved udskiftning af dæk skal du kontakte en forhandler.



1 Løftepunkter

## Kontrol af proceduren

Hvis elsystemet ikke vil starte, skal du kontrollere følgende punkter og træffe de nødvendige foranstaltninger.

Tjekliste	Betingelse	Hvad der skal gøres
Kontrollér, om den pågældende indikator tændes, eller førerinformationssystemets meddelelser aktiveres.	 <b>For lav temperatur til at køretøjet kan fungere</b> vises.	<ul style="list-style-type: none"> <li>• Du skal vente på en stigning i den omgivende temperatur eller flytte bilen til et varmere sted.</li> <li>• Kontakt om nødvendigt en forhandler.</li> </ul>
	 <b>Berør startknappen med logosiden af Smart nøglen for at starte</b> vises.	 <b>Hvis batteriet i den nøglefri fjernbetjening er svagt</b> S. 746
	Indikatoren for gearkassesystemet blinker, og meddelelsen  <b>Fejl i transmissionssystem. Aktivér parkeringsbremsen ved parkering.</b> vises.	 <b>Hvis indikatoren for gearkassesystemet blinker samtidig med advarselsmeddelelsen</b> S. 758
Kontrollér sikringerne.		Kontrollér alle sikringer, eller få bilen eftersat af en forhandler.  <b>Kontrol og udskiftning af sikringer</b> S. 764
Kontrollér elsystemets startprocedure.		Følg anvisningerne, og slå elsystemet til igen.  <b>Start af elsystemet</b> S. 428
Kontrollér gearvælgerpositionen.	Hvis gearvælgeren ikke er i positionen <b>P</b> .	Flyt gearvælgeren til <b>P</b> .
Kontrollér indikatoren for startspærrefunktionen.	Når indikatoren for startspærrefunktionen blinker, kan elsystemet ikke slås til.	 <b>Startspærrefunktion</b> S. 217  <b>Indikator for startspærrefunktion</b> S. 129

Hvis du efter at have kontrolleret alle punkter på listen ovenfor ikke kan slå elsystemet til, skal bilen efterses af en forhandler.

Hvis du skal starte bilen med det samme, skal du låne strøm fra en anden bils batteri eller fra et startbatteri.

 **Hvis 12 V batteriet er dødt** S. 749

Afhængigt af situationen kan det være muligt midlertidigt at aktivere elsystemet vha. nødstartsproceduren.

 **Aktivering af elsystemet i en nødsituation** S. 747

## Hvis batteriet i den nøglefri fjernbetjening er svagt

Hvis der høres en biplyd,  Berør startknappen med logosiden af Smart nøglen for at starte vises i førerinformationssystemet, **POWER** knappen blinker, og  indikatoren (Klar) ikke tændes, skal du tænde for elsystemet på følgende måde:

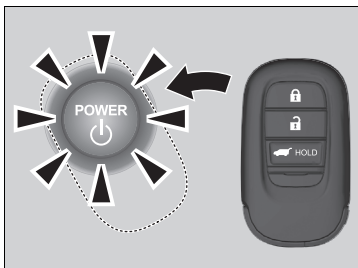

1. Tryk på **POWER** knappen.
  - Der høres en biplyd, og **POWER** knappen blinker i ca. 30 sekunder.
2. Tryk midt på **POWER** knappen med **H**-logoet på den nøglefri fjernbetjening, mens **POWER** knappen blinker. Knapperne på den nøglefri fjernbetjening skal vende imod dig.
  - Der høres en biplyd, og **POWER** knappen lyser konstant i ca. 10 sekunder.
3. Træd bremsepedalen ned, og tryk på **POWER** knappen, mens **POWER** knappen lyser.
  -  indikatoren (Klar) tænder.
  - Hvis du ikke træder pedalen ned, skifter tilstanden til TILBEHØR.

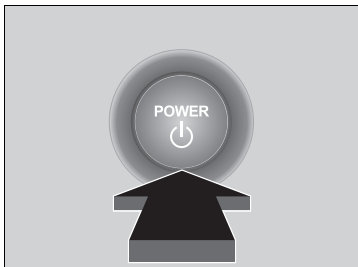



## Aktivering af elsystemet i en nødsituation

---

Hvis elsystemet ikke kan aktiveres vha. den normale startprocedure, kan du muligvis aktivere det vha. nedenstående nødstartprocedure.

Brug ikke denne procedure, hvis det ikke er en nødsituation.

1. Kontrollér, at parkeringsbremsen er deaktiveret.
2. Kontrollér, at gearvælgeren er i positionen **P**, og skift derefter strømtilstanden til TILBEHØR.
3. Træd bremsepedalen godt ned, og hold derefter **POWER** knappen inde i mindst 15 sekunder.

Dette skal betragtes som en systemfejl, selv hvis du kan aktivere elsystemet vha. ovenstående procedure.

Få straks bilen eftersat af en forhandler.

## Afbrydelse af elsystemet i en nødsituation

**POWER** knappen kan bruges til at afbryde elsystemet i en nødsituation selv under kørsel. Hvis du skal afbryde elsystemet, skal du gøre et af følgende:

- Tryk på **POWER** knappen, og hold den inde i to sekunder.
- Tryk hårdt på **POWER** knappen tre gange.

Rattet kan ikke låses. Afbrydelse af elsystemet deaktiverer imidlertid den servohjælp, som systemet leverer til styre- og bremsesystemerne, hvilket kræver betydelig mere fysisk kraft og tid til at styre og bremse bilen. Brug begge fødder på bremsepedalen for at bremse bilen, og stands straks et sikkert sted.

Gearvælgerpositionen ændres automatisk til **P**, når bilen standses helt. Strømtilstanden skifter derefter til KØRETØJ FRA.

### » Afbrydelse af elsystemet i en nødsituation

#### BEMÆRK / NOTE

Tryk ikke på **POWER** knappen under kørsel, medmindre det er absolut nødvendigt, at elsystemet afbrydes. Hvis du trykker på **POWER** knappen under kørsel, lyder der en biplyd.

## Starthjælpsprocedure

Sluk for strømmen til elektriske apparater såsom lydanlæg og lygter. Sluk for elsystemet, og åbn derefter frontklappen.

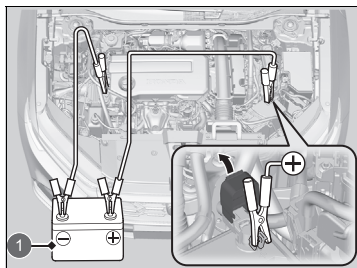

1 Startbatteri

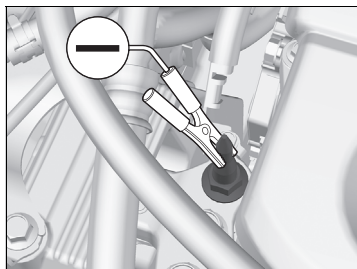

1. Åbn dækslet til batteripolen på 12 V batteriets pluspol  $\oplus$ .
2. Tilslut det første startkabel til pluspolen  $\oplus$  på bilens 12 V batteri.
3. Tilslut den anden ende af det første startkabel til pluspolen  $\oplus$  på startbatteriet.
  - ▶ Der må kun bruges et 12 V startbatteri.
  - ▶ Hvis du bruger en batterioplader til brug i biler til at oplade dit 12 V batteri, skal du vælge en ladespænding på under 15 V. Den korrekte indstilling fremgår af betjeningsvejledningen til opladeren.
4. Tilslut det andet startkabel til minuspolen  $\ominus$  på startbatteriet.
5. Tilslut den anden ende af det andet startkabel til motorens monteringsbolt som vist. Startkablet må ikke tilsluttes til andre dele af bilen.
6. Hvis din bil er forbundet til en anden bil, skal hjælpebilens motor startes og dens omdrejningstal øges en smule.
7. Prøv at starte motoren i din egen bil. Hvis den kører langsomt, skal du kontrollere, at startkablerne har god metal-til-metal-kontakt.

### Starthjælpsprocedure

## ⚠ ADVARSEL

12 V batteriet kan eksplodere med alvorlig personskade til følge, hvis du ikke følger anvisningerne.

Hold 12 V batteriet væk fra åben ild, gnister og brændbare materialer.

### BEMÆRK / NOTE

Hvis et 12 V batteri udsættes for ekstreme kuldeforhold, kan batteriets elektrolytvæske fryse til is. Forsøg på at give motoren starthjælp med et frosset 12 V batteri kan forårsage brud.

Sørg for at sætte klemmerne til startkablerne godt fast, så de ikke falder af, når motoren vibrerer. Sørg for, at startkablerne ikke bliver viklet sammen, og pas på, at enderne ikke rører hinanden, når startkablerne tilsluttes og frakobles.

12 V batteriets ydeevne formindskes under kolde vejrforhold, så motoren muligvis ikke kan starte.

## ■ Når elsystemet starter

Når elsystemet i din egen bil er startet, skal du frakoble startkablerne i følgende rækkefølge.

1. Frakobl startkablet fra stelpunktet på din bil.
2. Frakobl den anden ende af startkablet fra minuspolen  $\ominus$  på startbatteriet.
3. Frakobl startkablet fra pluspolen  $\oplus$  på bilens 12 V batteri.
4. Frakobl den anden ende af startkablet fra pluspolen  $\oplus$  på startbatteriet.



Få din bil eftersat på det nærmeste serviceværksted eller af en forhandler.

## ► Starthjælpsprocedure

Indikatorerne for VSA-system, bremsesystem (gul), aktiv fartpilot med følgefunktion ved lav hastighed, lavt dæktryk/dæktrykadvarselssystem, kollisionsbegrænsende bremsesystem, udvidet vognbaneassistent samt sikkerhedshjælp kan begynde at lyse gult, samtidig med at der vises en meddelelse på måleren, når du indstiller strømtilstanden til TIL efter gentilslutning af 12 V batteriet. Køør en kort tur med mere end 20 km/t. De enkelte indikatorer skal slukke. Hvis nogen af dem ikke slukker, skal bilen efterses af en forhandler.

## Håndtering af overophedning

Tegn på overophedning:

-  **Effektsystemets temperatur er høj. Dette kan påvirke ydeevnen.** vises i førerinformationssystemet.
-  **Motortemperatur for høj. Kør ikke videre. Lad motoren køle af.** vises i førerinformationssystemet.
- Der kommer damp eller stænk ud af motorrummet.

### **Effektsystemets temperatur er høj. Dette kan påvirke ydeevnen. vises i førerinformationssystemet**

 **Effektsystemets temperatur er høj. Dette kan påvirke ydeevnen.** vises i førerinformationssystemet, når elsystemets temperatur er høj.

1. Parkér straks bilen et sikkert sted.
  - ▶ Træk parkeringsbremsen, og sæt gearvælgeren i position **P**. Sluk for alt elektronisk udstyr, og aktivér katastrofeblinket.
2. Hold strømtilstanden indstillet til TIL, og vent, indtil meddelelsen forsvinder.
  - ▶ Hvis meddelelsen ikke forsvinder, skal bilen efterses af en forhandler.

### **Motortemperatur for høj. Kør ikke videre. Lad motoren køle af. vises i førerinformationssystemet**

#### ■ **Det første, du skal gøre**

1. Parkér straks bilen et sikkert sted.
2. Sluk for alt elektronisk udstyr, og aktivér katastrofeblinket.
  - ▶ **Ingen damp eller stænk til stede:** Lad elsystemet være slået til, og åbn frontklappen.
  - ▶ **Damp eller stænk til stede:** Slå elsystemet fra, og vent, indtil det stilner af. Åbn derefter frontklappen.

#### » Håndtering af overophedning

### **ADVARSEL**

Damp og stænk fra en overophedet motor kan forårsage alvorlig skoldning.

Lad være med at åbne frontklappen, hvis der strømmer damp ud.

Hvis  **Effektsystemets temperatur er høj. Dette kan påvirke ydeevnen.** vises i førerinformationssystemet, har bilen sværere ved at accelerere og kan være sværere at starte på en skråning.

#### **BEMÆRK / NOTE**

Fortsat kørsel, mens  **Motortemperatur for høj. Lad motoren køle af.** vises i førerinformationssystemet, kan beskadige motoren.

### ■ Det næste, du skal gøre

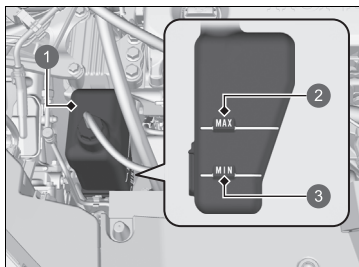

- 1 Reservetank
- 2 MAX
- 3 MIN

### ■ Det sidste, du skal gøre

Når motoren er kølet tilstrækkeligt af, skal du slå elsystemet til.

Hvis  **Motortemperatur for høj. Køb ikke videre. Lad motoren køle af.** ikke vises, kan du genoptage kørslen. Hvis det vises igen, skal du kontakte en forhandler med henblik på reparation.

1. Kontrollér, at køleblæseren kører, og slå elsystemet fra, når  **Motortemperatur for høj. Køb ikke videre. Lad motoren køle af.** ikke længere vises i førerinformationssystemet.
  - Hvis køleblæseren ikke virker, skal du straks afbryde elsystemet.
2. Når motoren er kølet af, skal du kontrollere kølevæskestanden samt kølesystemets komponenter for lækager.
  - Hvis kølevæskestanden i reservetanken er lav, påfyldes der kølevæske op til **MAX**-mærket.
  - Hvis der ikke er mere kølevæske i reservetanken, skal du kontrollere, at køleren er kold. Tildæk kølerdækslet med en kraftig klud, og skru det af. Påfyld om nødvendigt kølevæske op til kanten af påfyldningsstudsens, og skru dækslet på igen.

### ► Håndtering af overophedning

## ⚠ ADVARSEL

Hvis du tager kølerdækslet af, mens motoren er varm, kan kølevæsken sprøjte ud og dermed forårsage alvorlig skoldning.

Lad altid motoren og køleren køle af, inden kølerdækslet tages af.

Hvis systemet lækker kølevæske, skal du kontakte en forhandler med henblik på reparation.

Brug kun vand i nødstilfælde eller som en midlertidig løsning. Få en forhandler til at skylle systemet igennem med rigtig frostvæske hurtigst muligt.

## Hvis advarslen Motorolietryk lavt vises



### ■ Årsager til, at advarslen vises

Vises, hvis motorolietrykket er lavt.

### ■ Så snart advarslen vises, skal du gøre følgende

1. Parkér straks bilen et sikkert sted på en plan overflade.
2. Aktivér om nødvendigt katastrofeblinket.

### ■ Efter parkering af bilen skal du gøre følgende

1. Slå elsystemet fra, og lad det være slået fra i ca. tre minutter.
2. Åbn frontklappen, og kontrollér oliestanden.
  - ▶ Påfyld olie efter behov.
  - ▶ **Oliekontrol** S. 689
3. Start motoren, og kontrollér advarslen  **Motorolietryk lavt.**
  - ▶ Advarslen forsvinder: Genoptag kørslen.
  - ▶ Advarslen forsvinder ikke inden for 10 sekunder: Slå elsystemet fra med det samme, og kontakt en forhandler med henblik på reparation.

## Hvis indikatoren for 12 V batteriladesystemet tændes



### ■ Årsager til, at indikatoren tændes

Tændes, når der er et problem med ladesystemet.

### ■ Når indikatoren tændes, skal du gøre følgende

Kør ind til siden et sikkert sted, og få straks bilen eftersat af en forhandler.

### ⌘ Hvis advarslen Motorolietryk lavt vises

#### BEMÆRK / NOTE

Det kan resultere i alvorlige og næsten øjeblikkelige mekaniske skader, hvis motoren køres med lavt olietryk.

### ⌘ Hvis indikatoren for 12 V batteriladesystemet tændes

Hvis du bliver nødt til at standse midlertidigt, skal du ikke slukke for elsystemet. Elsystemet bruger 12 V batteriet til at aktiveres. Du kan muligvis ikke aktivere elsystemet igen, hvis du har slukket for det, mens denne indikator var tændt.

## Hvis advarslen Reduceret bremsekraft vises



### ■ Årsager til, at advarslen vises

Vises, når bremseevnen er reduceret.

### ■ Så snart advarslen vises, skal du gøre følgende

Sæt farten ned, og køр forsigtigt. Få bilen eftersat af en forhandler.

## Hvis fejlindikatoren tændes eller blinker



### ■ Årsager til, at indikatoren tændes eller blinker

- Tændes, når der er et problem med bilens emissionskontrolsystem eller dens elektriske system.
  - Blinker, når der registreres fejltænding.
- ### ■ Når indikatoren tændes, skal du gøre følgende
- Undgå at køre ved høj hastighed, og få straks bilen eftersat af en forhandler.
  - Tændes, når der ikke er benzin i brændstoftanken, og slukkes, når der fyldes brændstof på bilen, strømtilstanden aktiveres, bilen kører, og elsystemet deaktiveres flere gange. Hvis den ikke slukker, skal bilen efterses af en forhandler.

### ■ Når indikatoren blinker, skal du gøre følgende

Parkér bilen et sikkert sted væk fra brændbare materialer, og vent mindst 10 minutter med motoren slukket, indtil den er kølet af.

### ►► Hvis fejlindikatoren tændes eller blinker

#### BEMÆRK / NOTE

Hvis du kører med fejlindikatoren tændt, kan emissionskontrolsystemet og motoren blive beskadiget.

Hvis fejlindikatoren blinker igen, når du genstarter motoren, skal du køre til den nærmeste forhandler med 50 km/t eller derunder. Få bilen eftersat.



## Hvis indikatoren for bremsesystemet (rød) tændes eller blinker



### ■ Årsager til, at indikatoren tændes

- Bremsevæskestanden er lav.
- Der er en fejl i bremsesystemet.

### ■ Når indikatoren tændes under kørsel, skal du gøre følgende

Træd let på bremsepedalen for at kontrollere pedalmodstanden.

- Hvis pedalmodstanden er normal, skal du kontrollere bremsevæskestanden, næste gang du standser.
- Hvis pedalmodstanden ikke er normal, skal du straks reagere. Træk flere gange i  decelerationsknappen på rattet for at hjælpe med at nedbremse bilen vha. regenerativ bremsning.

### ■ Årsager til, at indikatoren blinker

- Der er et problem med det elektroniske parkeringsbremsesystem.

### ■ Når indikatoren blinker, skal du gøre følgende

- Undgå at anvende parkeringsbremsen, og få straks bilen efterset af en forhandler.

### ⚠ Hvis indikatoren for bremsesystemet (rød) tændes eller blinker

Få straks bilen repareret.

Det er farligt at køre, hvis bremsevæskestanden er lav. Hvis bremsepedalen ikke yder modstand, skal du straks standse bilen et sikkert sted. Træk om nødvendigt i  decelerationsknappen på rattet for at hjælpe med at nedbremse bilen vha. regenerativ bremsning.

Hvis indikatoren for bremsesystemet (rød) og **ABS**-indikatoren tændes samtidig, fungerer det elektroniske bremsekraftfordelingssystem ikke. Dette kan medføre, at bilen bliver ustabil ved pludselig opbremsning.

Få straks bilen efterset af en forhandler.

Hvis indikatoren for bremsesystemet (rød) blinker, samtidig med at indikatoren for bremsesystemet (gul) tændes, fungerer parkeringsbremsen muligvis ikke. Undgå at anvende parkeringsbremsen, og få straks bilen efterset af en forhandler.

- ▶ **Hvis indikatoren for bremsesystemet (rød) tændes eller blinker, samtidig med at indikatoren for bremsesystemet (gul) tændes** S. 757

## Hvis indikatoren for elektrisk servostyring (EPS) tændes

---



### ■ Årsager til, at indikatoren tændes

Tændes, når der er et problem med EPS-systemet eller føreropmærksomhedsassistenten.

### ■ Når indikatoren tændes, skal du gøre følgende

- Kør ind til siden et sikkert sted, og slå elsystemet til igen. Hvis indikatoren tændes og bliver ved med at lyse, skal bilen straks efterses af en forhandler.
- Hvis  **Kør ikke videre** vises i førerinformationssystemet, skal du straks køre ind til siden et sikkert sted og kontakte en forhandler.

## Hvis indikatoren for bremsesystemet (rød) tændes eller blinker, samtidig med at indikatoren for bremsesystemet (gul) tændes



(rød)

■ Hvis indikatoren for bremsesystemet (rød) tændes eller blinker, samtidig med at indikatoren for bremsesystemet (gul) tændes, skal du deaktivere parkeringsbremsen manuelt eller automatisk.

☒ Parkeringsbremse S. 591

- Hvis indikatoren for bremsesystemet (rød) lyser konstant eller blinker, samtidig med at indikatoren for bremsesystemet (gul) tændes, skal du standse bilen et sikkert sted og få den eftersat af en forhandler med det samme.
  - Sæt gearvælgeren i positionen **P** for at undgå, at bilen bevæger sig.
- Hvis kun indikatoren for bremsesystemet (rød) slukkes, skal du undgå at bruge parkeringsbremsen og få bilen eftersat af en forhandler med det samme.



(gul)

☒ Hvis indikatoren for bremsesystemet (rød) tændes eller blinker, samtidig med at indikatoren for bremsesystemet (gul) tændes

Hvis parkeringsbremsen aktiveres, kan du muligvis ikke deaktivere den.

Hvis indikatoren for bremsesystemet (rød) og indikatoren for bremsesystemet (gul) tændes samtidig, fungerer parkeringsbremsen.

Hvis indikatoren for bremsesystemet (rød) blinker, samtidig med at indikatoren for bremsesystemet (gul) tændes, fungerer parkeringsbremsen muligvis ikke, fordi den er i gang med at kontrollere systemet.

## Hvis indikatoren for lavt dæktryk/ dæktrykadvarselssystem tændes eller blinker



### ■ Årsager til, at indikatoren tændes eller blinker

Trykket i et dæk er meget lavt, eller dæktrykadvarselssystemet er ikke blevet kalibreret. Hvis der er et problem med dæktrykadvarselssystemet, blinker indikatoren i ca. et minut og bliver ved med at lyse.

### ■ Når indikatoren tændes, skal du gøre følgende

Kør forsigtigt, og undgå skarpe sving og hårde opbremsninger. Kør ind til siden et sikkert sted. Kontrollér dæktrykket, og justér det til det angivne niveau. Det angivne dæktryk fremgår af et mærkat på dørstolpen i førersiden.

- Kalibrér dæktrykadvarselssystemet, efter at dæktrykket er justeret.

📖 **Dæktrykadvarselssystem** S. 469

### ■ Når indikatoren blinker og derefter lyser konstant, skal du gøre følgende

Få dækket efterset af en forhandler hurtigst muligt.

## Hvis indikatoren for gearkassesystemet blinker samtidig med advarselsmeddelelsen



### ■ Årsager til, at indikatoren blinker

Gearkassen er defekt.

### ■ Når indikatoren blinker, skal du gøre følgende

Få straks bilen efterset af en forhandler.



📖 Hvis indikatoren for lavt dæktryk/  
dæktrykadvarselssystem tændes eller blinker

### BEMÆRK / NOTE

Hvis der køres på et dæk med et alt for lavt dæktryk, kan det overophede dækket. Et overophedet dæk kan svigte. Hold altid dækkene pumpet op til det foreskrevne tryk.

📖 Hvis indikatoren for gearkassesystemet blinker samtidig med  
advarselsmeddelelsen

Du kan muligvis ikke aktivere elsystemet.

Sørg for at aktivere parkeringsbremsen, når du parkerer bilen.

Tilkald professionel assistance, hvis du har brug for hjælp til at få transporteret bilen.

📖 **Nødtransport** S. 767

## Hvis advarslen Varmeproblem med højspændingsbatteriet vises



### ■ Årsager til, at advarslen vises

- Viser, når der kan forekomme overophedning i højspændingsbatteriet.
- Hold straks ind til siden et sikkert sted, og aktivér parkeringsbremsen.

### ■ Efter parkering af bilen skal du gøre følgende

Bevæg dig straks væk fra bilen, og kontakt en forhandler.

ⓘ Hvis advarslen Varmeproblem med højspændingsbatteriet vises

## ⚠ ADVARSEL

Nærm dig ikke bilen, da den kan afgive skadelige dampe. Selv om bilen holder op med at producere dampe, kan den starte igen efter et stykke tid.

## Sikringernes placering

Hvis nogen af de elektriske apparater ikke fungerer, indstilles strømtilstanden til KØRETØJ FRA, og det kontrolleres, om en af de berørte sikringer er sprunget.

### Sikringsboks i motorrum

Placeret nær 12 V batteriet. Tryk på tapperne for at åbne sikringsboksen.

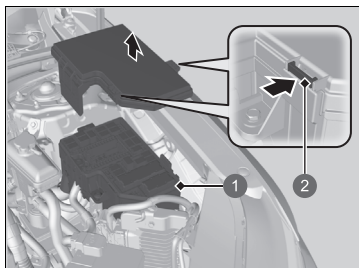

- 1 Sikringsboks
- 2 Tap

Sikringernes placering vises på illustrationen nedenfor.

Find frem til de forskellige sikringer ved at sammenligne nummeret på sikringen og nummeret på illustrationen og diagrammet.

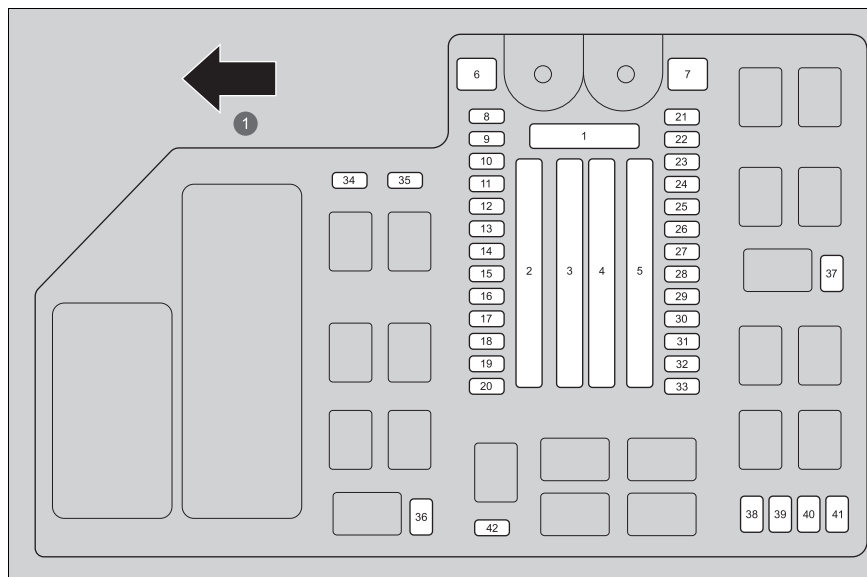

- 1 Front

■ Beskyttet kredsløb og sikringsklassificering

	Beskyttet kredsløb	A
1	Hovedsikring	175 A
	–	30 A
	–	40 A
2	Sikringsboks, tilbehør 1	60 A
	–	40 A
	Sikringsboks, tilbehør 2	60 A
	–	60 A
	Sikringsboks, hoved 1	60 A
3	Forstærker	30 A
	–	30 A
	–	40 A
	Elbagrude	30 A
	–	50 A
	Blæsemotor	40 A
	Motor til elektrisk bagklap	40 A
	ABS/VSA FSR	40 A
	ABS-/VSA-motor	40 A
	Motor til elektrisk vandpumpe	40 A
4	Elektrisk servobremsesystem	40 A
	IG hovedsikring 1	30 A
	RFC under	40 A
	IG hovedsikring 2	30 A

	Beskyttet kredsløb	A
5	Undersikring 1	30 A
	Vinduesvisker	30 A
	EPS	70 A
	–	30 A
	RFC hoved	40 A
	P-ACT-motor	30 A
	Sikringsboks, hoved 2	60 A
6	–	–
7	Relæmodul 2	20 A
8	A/C hoved	10 A
9	Backup	10 A
10	–	–
11	Tågebaglygte	10 A
12	EWVLT	10 A
13	Lyd sekundær	7,5 A
14	EWVHT	10 A
15	Kontakt til justering af forlygter	10 A
16	SOV	10 A
17	ECH 1	10 A
18	Horn	15 A
19	Forrudesprinkler	15 A
20	Audio	15 A
21	Relæmodul 1	20 A
22	DBW	15 A
23	Katastrofeblink	10 A
24	VBU	10 A
25	IGP	15 A
26	Elektrisk VTC	20 A

	Beskyttet kredsløb	A
27	Venstre forlygte	20 A
28	Indsprøjtningdyse	20 A
29	Stoplygter	10 A
30	Højre forlygte	20 A
31	IG spole	15 A
32	ICM	10 A
33	PCU EWP	10 A
34	EWPLT 2	10 A
35	ECOMP	10 A
36	–	–
37	–	–
38	IGA	10 A
39	IGB	10 A
40	P-ACT-enhed	10 A
41	IGPS LAF	7,5 A
42	IG1-overvågning 2	5 A

## ■ Sikringsboks i kabine

Placeret under instrumentbrættet.  
Sikringernes placering vises på mærkatet under ratstammen.

Find frem til de forskellige sikringer ved at sammenligne nummeret på sikringen og nummeret på mærkatet.

### Venstrestyret model

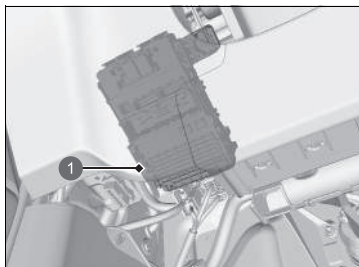

1 Sikringsboks

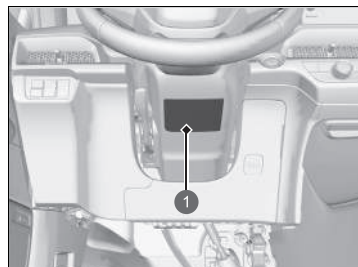

1 Sikringsmærkat

### Højrestyret model

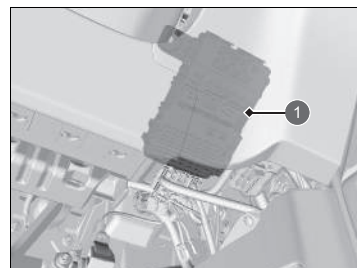

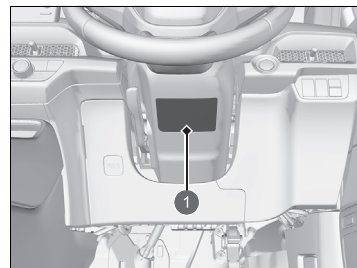

1 Sikringsboks































1 Sikringsmærkat



■ Beskyttet kredsløb og sikringsklassificering

	Beskyttet kredsløb	A
1	 Elrude i fordør, førerside	20 A
2	 Elrude i fordør, passagerside	20 A
3	 Elrude i bagdør, højre side	20 A
4	 Elrude i bagdør, venstre side	20 A
5	 Tilbehør	10 A
6	 SRS	10 A
7	 –	(10 A)
8	 RVU	10 A
9	 Forreste strømudtag til tilbehør	20 A
10	 Dørlås	20 A
11	 Måler	10 A
12	–	–
13	 Tilbehør 2	10 A
14	 Tilbehør 6 (VB SOL)	10 A
15	 Dør i førerside, oplåsning	(10 A)
16	 IMG	10 A
17	 Anhænger	(20 A)
18	 –	(20 A)
19	–	–
20	 USB-oplader	10 A
21	 Strømudtag til tilbehør (bagagerum)	20 A

	Beskyttet kredsløb	A
22	 SMART	10 A
23	 Dør i førerside, låsning	(10 A)
24	 Adaptivt støddæmpersystem	15 A
25	 SBW	10 A
26	 SRS	10 A
27	 ACG	10 A
28	 Tilbehør 5 (ABS)	10 A
29	 Brændstofpumpe	20 A
30	 Venstre dør, oplåsning*1	10 A
31	 Højre dør, oplåsning*2	10 A
32	 Panoramatag	20 A
33	–	–
34	–	–
35	 Solskærm	20 A
36	 Bagsædevarmer	(20 A)
37	–	–
38	 Låse-/oplåsningsskruer	10 A
39	 Højre dør, låsning*2	10 A
40	 Frem-/bagudjustering af elektrisk førersæde	20 A
41	 Vipning af elektrisk førersæde	20 A
42	 P-ACT	10 A
43	 A/C	10 A
44	 Kørelæs	5 A

	Beskyttet kredsløb	A
45	 TILBEHØR	10 A
46	–	–
47	 Venstre dør, låsning*1	10 A
48	 Forreste sædevarmer	(20 A)
49	 Vipning af elektrisk passagersæde	20 A
50	 Lændestøtte på elektrisk førersæde	10 A
51	 IGC	10 A
52	 Lukkefunktion til elektrisk bagklap	(20 A)
53	 Frem-/bagudjustering af elektrisk passagersæde	20 A
54	 Tilbehør 1	10 A
55	–	–
56	–	–

\*1: Højrestyret model

\*2: Venstrestyret model

## Kontrol og udskiftning af sikringer

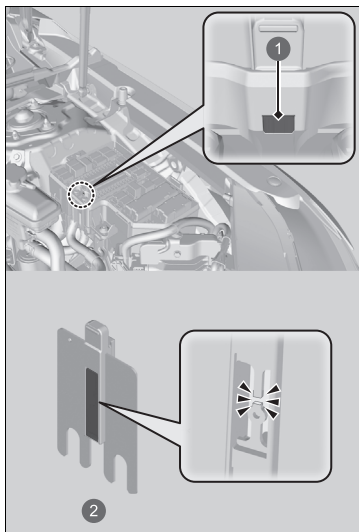

- 1 Hul
- 2 Hovedsikring

1. Indstil strømtilstanden til KØRETØJ FRA. Sluk forlygterne og alt elektronisk udstyr.
2. Tag låget til sikringsboksen af.
3. Kontrollér hovedsikringen i sikringsboksen i motorrummet.
  - Kig på sikringen igennem hullet.
  - Hvis sikringen er sprunget, skal den udskiftes af en forhandler.

### ►► Kontrol og udskiftning af sikringer

#### BEMÆRK / NOTE

Udskiftning af en sikring til én med en højere klassificering øger risikoen for beskadigelse af det elektriske system betydeligt.

Brug diagrammerne til at finde frem til den relevante sikring, og kontrollér den foreskrevne strømstyrke på sikringsmærkatet\*.

► **Sikringernes placering** S. 760

Udskift sikringen med én med samme strømstyrke.

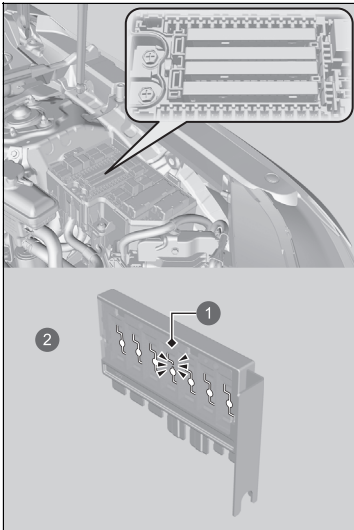

- 4.** Kontrollér de kombinerede sikringer i motorrummet.
- Kig ind i mellemrummet mellem sikringerne.
  - Hvis sikringen er sprunget, skal den udskiftes af en forhandler.

- ❶ Sprunget sikring
- ❷ Kombineret sikring

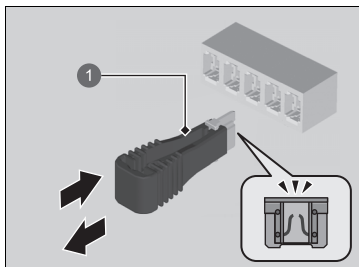

1 Sikringsudtrækker

5. Kontrollér de små sikringer i motorrummet og kabinen.

- Hvis der er en sprunget sikring, skal du afmontere den med en almindeligt tilgængelig sikringsudtrækker og indsætte en ny sikring.

Tilkald professionel assistance, hvis du har brug for hjælp til at få transporteret bilen.

## ■ Transport på fejblad

Din bil læsses op bag på en lastvogn.

**Dette er den bedste måde at transportere bilen på.**

## ■ Løfteudstyr

Der anvendes to drejearme, der indsættes under forhjulene og løfter dem op fra jorden. Bagdækkene forbliver på jorden. **Dette er en acceptabel måde at bugseren bilen på.**

## » Nødtransport

### BEMÆRK / NOTE

Forsøg på at løfte eller bugseren bilen vha. kofangerne kan forårsage alvorlige materielle skader på bilen. Kofangerne er ikke konstrueret til at understøtte bilens vægt.

Kontrollér, at parkeringsbremsen er deaktiveret. Hvis du ikke kan deaktivere parkeringsbremsen, skal bilen transporteres på et fejblad.

➤ **Parkeringsbremse** S. 591

Forkert transport af bilen, såsom bugsering efter en autocamper eller et andet motorkøretøj, kan ødelægge gearkassen.

Bugsér aldrig bilen udelukkende vha. et reb eller en kæde. Det er yderst farligt, eftersom reb og kæder kan svinge fra side til side og knække.

### Højrestyret model

Før bugsering af bilen skal du deaktivere sikkerhedssystemets vippesensor, hvis du er nødt til at indstille systemet.

➤ **Vippesensor\*** S. 221

\* Ikke tilgængelig på alle modeller

## ■ Hvad du skal gøre, hvis brændstofklappen ikke kan åbnes

Hvis du ikke kan åbne brændstofklappen, skal du følge denne fremgangsmåde.

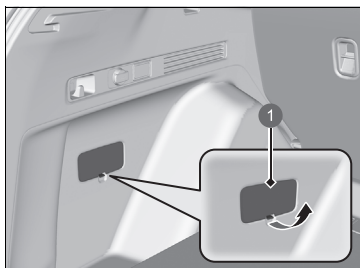

1 Dæksel

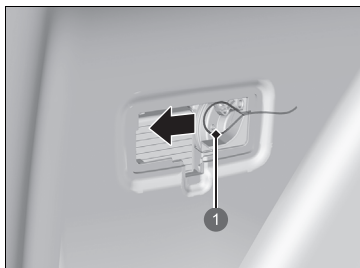

1 Udløsningsnor

1. Åbn bagklappen, og fjern dækslet.

2. Træk udløsningsnoren mod dig selv.
  - ▶ Dækslet åbner lidt.
3. Åbn brændstofklappen.
4. Afmonter langsomt brændstofdækslet ved at dreje det til venstre. Hvis du hører lyden af luft, der strømmer ud, skal du vente, indtil det stopper, og derefter fortsætte med langsomt at afmontere brændstofdækslet..

### ➤ Påfyldning af brændstof S. 653

5. Påfyld brændstof meget langsomt.
  - ▶ Ventilen til automatisk udluftning af brændstoftanken aktiveres ikke, når brændstofklappen åbnes manuelt. Hvis du forsøger at påfylde brændstof for hurtigt, når ventilen er lukket, vil brændstofdampe blive skubbet ud af påfyldningsrøret, hvilket kan medføre, at der spildes en lille mængde flydende brændstof på jorden.

➤Hvad du skal gøre, hvis brændstofklappen ikke kan åbnes

## ⚠ ADVARSEL

Benzindampe i tanken er under tryk.

- Hvis du udløser brændstofklappen manuelt, skal du åbne dækslet langsomt for gradvist at udligne trykket.
- Slå elsystemet fra, og sørg for at holde varme, gnister og åben ild væk.

Ventilen til automatisk udluftning af brændstoftanken fungerer ikke, når brændstofklappen udløses manuelt. Udlign gradvist trykket ved langsomt at dreje brændstofdækslet til venstre. Hvis du hører lyden af luft, der strømmer ud, skal du vente, indtil det stopper, og derefter fortsætte med langsomt at afmontere brændstofdækslet.

Efter at have foretaget disse foranstaltninger skal du kontakte en forhandler for at få bilen efterseet.

## ■ Hvad du skal gøre, hvis opladningsdækslet ikke kan åbnes

Hvis du ikke kan åbne opladningsdækslet, skal du følge denne fremgangsmåde.

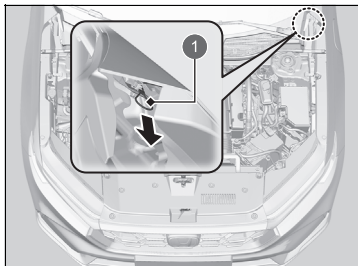

1 Udløsningsnor

1. Åbn frontklappen.
  - **Åbning af frontklappen** S. 685
2. Træk i udløsningsnoren, der er placeret som vist.
  - ▶ Dækslet åbner lidt.
    - **Sådan oplades bilen (230 V AC)** S. 658

## ☒ Hvad du skal gøre, hvis opladningsdækslet ikke kan åbnes

Efter at have gjort dette skal du kontakte en forhandler for at få bilen eftersat.

## ■ Hvad du skal gøre, hvis du ikke kan frigøre ladestikket

### ■ Når meddelelsen Problem med udløsning af opladningsstik. vises i førerinformationssystemet

Meddelelsen  Problem med udløsning af opladningsstik. vises i førerinformationssystemet, når ladestikket ikke kan frigøres.

Frigør ladestikket på følgende måde.

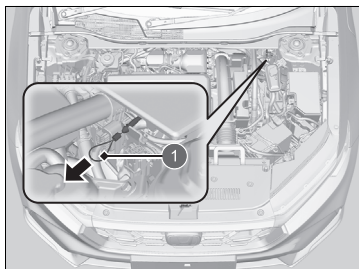

① Udløsningsnøgle

1. Sørg for, at opladningen er gennemført korrekt.
2. Åbn frontklappen.
3. Træk i udløsningsnøgen.
  - ▶ Udløsningsnøgen vender tilbage til sin oprindelige position ved næste opladning.
4. Frakobl ladestikket fra ladeindtaget.

### ■ Hvis batteriet i fjernbetjeningen er svagt

Ladestikket kan ikke frakobles, hvis døren er låst, mens den nøglefri fjernbetjening ikke kan registreres, f.eks. når batteriet er svagt.

Du kan frakoble ladestikket ved at trykke på udløserknappen i ladeindtaget efter at have låst opladningsdækslet op med den indbyggede nøgle.

➤ **Udskiftning af fjernbetjeningsbatteriet** S. 716

➤ **Hvis batteriet i den nøglefri fjernbetjening er svagt** S. 746

## ➤ Hvad du skal gøre, hvis du ikke kan frigøre ladestikket

Hvis du fortsat ikke kan frigøre ladestikket, skal du kontakte en forhandler med henblik på at få bilen efterset.



## ■ Hvad du skal gøre, hvis bagklappen ikke kan åbnes

Hvis du ikke kan åbne bagklappen, skal du følge denne fremgangsmåde.

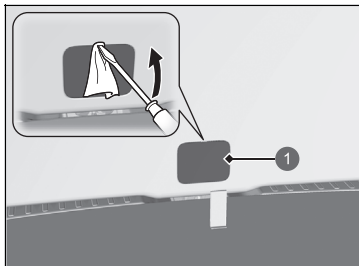

1 Dæksel

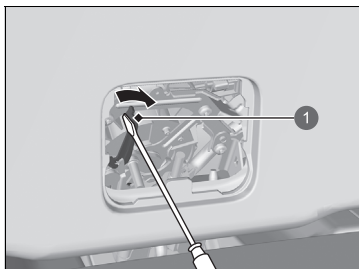

1 Håndtag

1. Brug en kærskruetrækker til at fjerne dækslet på bagklappens afdækning.

► Pak skruetrækkeren ind i en klud for at undgå at lave ridser.

2. Åbn bagklappen ved at skubbe på den og samtidig skubbe håndtaget mod højre vha. en kærskruetrækker.

## ▣ Hvad du skal gøre, hvis bagklappen ikke kan åbnes

Opfølgning:

Efter at have foretaget disse foranstaltninger skal du kontakte en forhandler for at få bilen efterset.

Når du åbner bagklappen indefra, skal du sikre dig, at der er tilstrækkelig plads bag bagklappen, så den ikke rammer personer eller genstande.

Hvis du ikke kan åbne døren i en nødsituation, skal du rulle elruden ned og forlade bilen gennem ruderammen. Hvis elruden ikke fungerer, skal du følge denne fremgangsmåde til at forlade bilen.

## ■ Evakuering, når elruden ikke fungerer

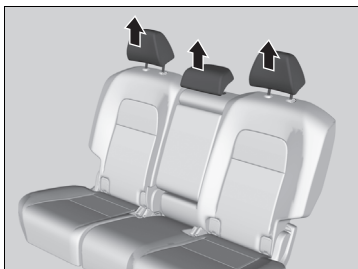

1. Afmonter nakkestøtten på bagsædet.

▣ **Nakkestøtter** S. 261

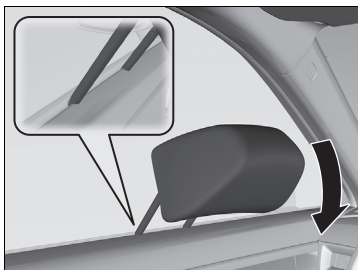

2. Indsæt nakkestøttens ben nederst i midten af fordørsruden.
3. Skub nakkestøtten ned mod dig selv for at knuse dørruden.
4. Fjern dørruden, og forlad bilen.
  - ▶ Hvis du ikke kan fjerne dørruden, skal du udføre de nødvendige handlinger (f.eks. sparke osv.) for at fjerne den.
  - ▶ Pas på ikke at komme til skade på glasskår, når dørruden knuses for at forlade bilen.

## ▣ Evakuering, når elruden ikke fungerer

Vær forsigtig, når du knuser dørruden for at forlade en bil, der er under vand. Vandtrykket uden for bilen kan ødelægge dørruden, så der kommer glasskår ind i bilen.

Hvis du ikke kan forlade bilen via fordøren, skal du følge samme fremgangsmåde til at forlade bilen og knuse en bagrude.

Det kan være vanskeligere at indsætte nakkestøttens ben i en bagdørsrude. Vær også forsigtig, da bagruden kan blive knust på én gang.



# Oplysninger

Dette kapitel indeholder specifikationer for bilen, oplysninger om placering af identifikationsnumre samt andre oplysninger, der kræves af loven.

<b>Specifikationer</b> .....	776
<b>Identifikationsnumre</b>	
Stelnummer (VIN), benzinmotornummer, elomotornummer og gearkassennummer...	779
<b>Apparater, der udsender radiobølger*</b> .....	780
<b>Overensstemmelseserklæring, sammenfatning*</b> .....	812
<b>Open source-licenser</b>	
Open source-licenser for instrument .....	815
Open source-licenser for telematikstyreenhed .....	815

\* Ikke tilgængelig på alle modeller

## ■ Specifikationer for bilen

Model	CR-V
Kørekklar vægt	1.913-1.916 kg
Maksimalt tilladt vægt	Se certificeringsmærkatet på dørstolpen i førersiden <sup>*1</sup> Se certificeringsmærkatet på dørstolpen i passagersiden <sup>*2</sup>
Maksimalt tilladt akselbelastning	Se certificeringsmærkatet på dørstolpen i førersiden <sup>*1</sup> Se certificeringsmærkatet på dørstolpen i passagersiden <sup>*2</sup>

\*1: Venstrestyret model

\*2: Højrestyret model

## ■ Specifikationer for motoren

Type	Vandkølet 4-cylindret DOHC-rækkemotor	
Boring x slaglængde	81,0 x 96,7 mm	
Slagvolumen	1.993 cm <sup>3</sup>	
Kompressionsforhold	13,9 : 1	
Tændrør	NGK	DILZKAR7G11Y

## ■ Brændstof

Type	· Benzin/benzin iblandet ætanol i henhold til EN 228-standarderne · Blyfri benzin/benzin iblandet ætanol op til E10 (90% benzin og 10% ætanol), oktantal 95 eller højere
Kapacitet for brændstoftank	46,5 l

## ■ 12 V batteri

Kapacitet	36AH(5)/45AH(20)
-----------	------------------

## ■ Sprinklervæske

Kapacitet for beholder	1,5 l
------------------------	-------

## ■ Pærer

Forlygter (nærlys)	LED
Forlygter (fjernlys)	LED
Forreste afviserblink/positionslys/kørellys	LED
Aktivt kurvelys	LED
Afviserblink på siden (i sidespejle)	LED
Stoplygter	LED
Baglygter	LED
Bageste afviserblink	LED
Bageste sidepositionslys	LED
Baklygte	LED
Tågebaglygte	LED
Bageste nummerpladelys	LED
Højt monteret stoplygte	LED
Interiørlys	
Forreste læselamper	LED
Bageste læselamper	LED
Omgivende belysning	LED
Lys i makeup-spejl	2 W
Lys i midterkonsol	LED
Lys indvendigt i dørhåndtag	LED
Fodrumsbelysning	LED
Lys i midterkonsol	LED
Lys i kopholder	LED
Lys i bagagerum	LED

### ■ Bremsevæske

Anbefalet	Bremsevæske mærket DOT 3 eller DOT 4
-----------	--------------------------------------

### ■ Airconditionssystem

Kølemiddeltpe	HFO-1234yf (R-1234yf)
Påfyldningsmængde	525-575 g

### ■ Gearolie

Anbefalet	Honda HEVF-Type1
Kapacitet	Skift 2,4 l

### ■ Motorolie

Anbefalet	Modeller til Europa undtagen Ceuta, Cypern, De Kanariske Øer, Melilla og Moldova
	Honda motorolie type 2.0 Original Honda motorolie af typen 0W-20 ACEA C5 0W-20
Kapacitet	Modeller til Ceuta, Cypern, De Kanariske Øer, Melilla og Moldova, men ikke til resten af Europa
	Original Honda motorolie af typen 0W-20 ACEA C5 0W-20
	Skift 3,7 l
	Skift inklusive filter 4,0 l

### ■ Kølevæske

Anbefalet	Honda helårs frostvæske/kølevæske type 2
Blandingsforhold	50/50 med destilleret vand
Kapacitet	5,94 l <sup>*1</sup> /5,95 l <sup>*2</sup> (ved skift inkl. de resterende 0,72 l i reservetanken)

\*1: Venstrestyret model  
\*2: Højrestyret model

### ■ Dæk

	Størrelse	235/60R18 103H
Almindelig	Tryk	Se mærkatet på dørstolpen i førersiden
Hjulstørrelse	Almindelig	18 x 7 1/2J

### ■ Honda TRK-luftkompressor

Vægtet lydtryksniveau	82 dB (A)
Vægtet lydeffektniveau	90 dB (A)

### ■ Bremse

Type	Med bremseforstærkning
Front	Med ventilerede skiver
Bag	Med ikke-ventilerede skiver
Parkering	Elektronisk parkeringsbremse

### ■ Bilens dimensioner

Længde	4.706 mm
Bredde	1.866 mm
Højde	1.673 mm
Akselafstand	2.701 mm
Sporvidde	For 1.612 mm
	Bag 1.632 mm

## ■ Anhængertrækkets monteringspunkt/ bageste udhæng

### Dimensioner

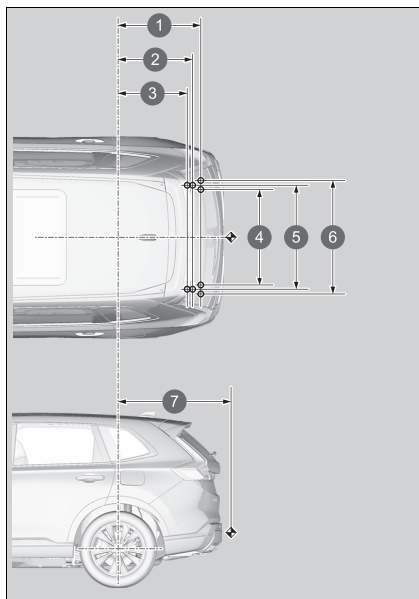

- 1 788 mm
- 2 673 mm
- 3 639 mm
- 4 958 mm
- 5 980 mm
- 6 1.042 mm
- 7 1.116 mm

### BEMÆRK:

1. ○ mærkerne viser anhængertrækkets monteringspunkter.
2. ◊ mærkerne viser anhængertrækkets tilkoblingspunkt.

### ■ Maks. anhängervægt

Anhænger med bremses	1.500 kg
Anhænger uden bremses	600 kg
Maksimalt tilladt kugletryk på anhængertrækket	100 kg



## Stelnummer (VIN), benzinmotornummer, elmotornummer og gearkassenummer

Bilen er udstyret med et 17-cifret stelnummer (VIN), som bruges til garantiregistrering af bilen hos producenten samt til registrering af bilen hos de lokale myndigheder og det relevante forsikringselskab. Din bils stelnummer (VIN), benzinmotornummer, elmotornummer og gearkassenummer er placeret som følger.

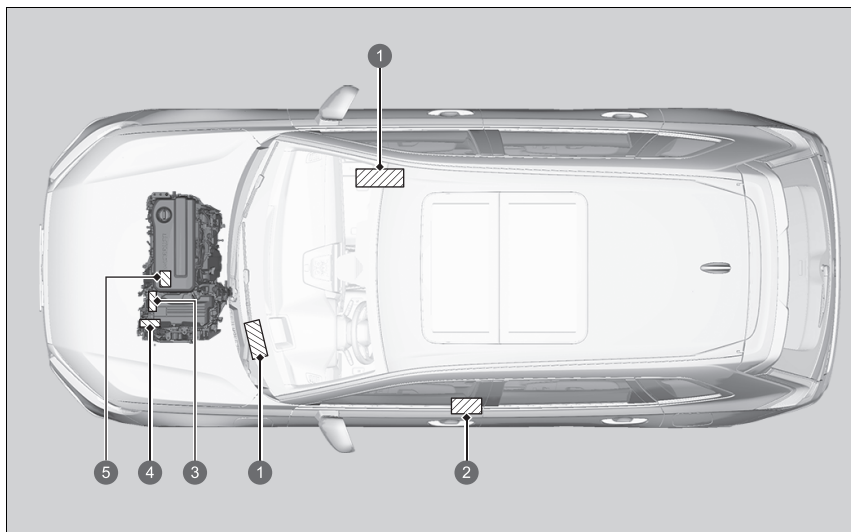

- 1 Stelnummer (VIN)
- 2 Certificeringsmærkat/køretøjets identifikationsnummer/benzinmotornummer
- 3 Elmotornummer
- 4 Gearkassenummer
- 5 Benzinmotornummer

☒ Stelnummer (VIN), benzinmotornummer, elmotornummer og gearkassenummer

Det indvendige stelnummer (VIN) er placeret under dækslet.

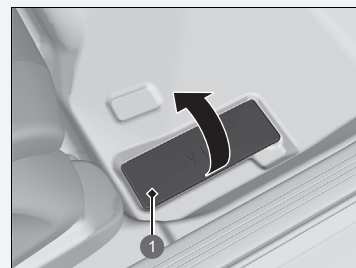

1 Dæksel

# Apparater, der udsender radiobølger\*

Følgende produkter og systemer på bilen udsender radiobølger under drift.

## Modeller til Israel

Centralkontrolmodul Nøglefrit adgangssystem	Fjernbetjening Nøglefrit adgangssystem
"מספר אישור התאמה מטעם משרד התקשורת : 51-74423" חל איסור לבצע פעולות במכשיר שיש בהן כדי לשנות את תכונותיו האלחוטיות של המכשיר, ובכלל זה שינויי תוכנה, החלפת אנטנה מקורית או הוספת אפשרות לחיבור לאנטנה חיצונית, בלא קבלת אישור משרד התקשורת בשל החשש להפרעות אלחוטיות.	"מספר אישור התאמה מטעם משרד התקשורת : 51-74074" חל איסור לבצע פעולות במכשיר שיש בהן כדי לשנות את תכונותיו האלחוטיות של המכשיר, ובכלל זה שינויי תוכנה, החלפת אנטנה מקורית או הוספת אפשרות לחיבור לאנטנה חיצונית, בלא קבלת אישור משרד התקשורת בשל החשש להפרעות אלחוטיות.

## Modeller til Israel

Aktiv fartpilot/kollisionsbegrænsende bremsesystem
55-09984

## » Apparater, der udsender radiobølger\*

### Modeller til Israel

På grund af problemer med radiointerferens er det forbudt at betjene enheden med ændrede trådløse egenskaber for denne enhed uden at indhente godkendelse fra kommunikationsministeriet. Dette omfatter f.eks. ændring af softwaren, udskiftning af den originale antenne og tilføjelse af tilslutningstilbehøret til den eksterne antenne. På grund af bekymringer om radiointerferens er udendørs brug af denne enhed forbudt.

## Modeller til Israel

## Håndfrit telefonsystem

מספר אישור התאמה מטעם משרד

התקשורת- 55-07308

חל איסור לבצע פעולות במכשיר שיש בהן כדי לשנות את תכונותיה האלחוטיות שלהמכשיר, ובכלל זה שינויי תוכנה, החלפת אנטנה מקורית אוהוספת אפשרות לחיבורלאנטנה חיצונית, בלא קבלת אישור משרדהתקשורת, בשל החשש להפרעותאלחוטיות "חל איסור על הפעלתהמכשיר מחוץלמבנה, בשל חשש להפרעות אלחוטיות"

## Modeller til Israel

Blindvinkelassistent/bakzoneassistent	Trådløs oplader	
55-09985	55-13657	55-13915

Modeller til Serbien

Centralkontrolmodul  
Nøglefrit adgangssystem

<http://continental-homologation.com/honda>



**POTVRDA O USAGLAŠENOSTI - RITTO** Broj: **P1620114200**  
CONFIRMATION OF CONFORMITY - R&TTE No.

**Podnosioc zahteva:** RTE CONSULTING DOO  
Applicant: 11599 BEOGRAD-KARKOVICA  
KNEZA VIŠESLAVA 632.7

**Vrsta opreme:** AUDIO VIDEO KOMUNIKACIONI KONTROLER ZA AUTOMOBIL  
Equipment category:

**Oznaka tipa/modela:** 41580430  
Equipment type/model:

**Robna marka:** Continental  
Equipment trademark:  
**Proizvođač:** Continental Automotive GmbH  
Manufacturer: Germany

**Vrednovana dokumentacija** Evaluated documentation:

**Laboratorija/** Bezbednost/Safety, Compliance Certification Services Inc. T200507W04-LV, 16.06.2020 /  
**ispitni izveštaj:** T200507W04-MC, 07.05.2020 /  
**Laboratory:** EMC/EMC, Compliance Certification Services Inc. T200507W04-RE, 10.06.2020 /  
**Test report:** RTT01RITTE, Compliance Certification Services Inc. T200507W04-RT2, 14.07.2020 /  
T200507W04-RT, 08.07.2020 /

Na osnovu gore navedene dokumentacije utvrđeno je da gore navedena oprema zadovoljava zahteva Pravilnika o radio opremi i telekomunikacionoj terminalnoj opremi (Sl. glasnik RS, 11/2012).

On the basis of the above mentioned documentation it is found that above mentioned equipment fulfils the requirements of the Rulesbook on Radio Equipment and Telecommunications Terminal Equipment (Official Gazette RS, 11/2012).

Nastale promene u specifikaciji, tipu/modelu, komponentama, električnim karakteristikama opreme koji utiču na usaglašenost sa navedenim Pravilnikom mogu se prijaviti "Kvalitet"-u d.d. NE.

Any changes occur in the specification, type/model, components or the design/electrical construction which may influence on conformity to the above mention Rulesbook, shall be forwarded to "Kvalitet".

**Mesto i datum izdavanja:** Place and date:  
NIS, 28.07.2020.

**Važi do:** Valid until:  
27.07.2023.



Generálny direktor

Vladimir Vuksanović, dipl.inž.

Ovaj dokument važi samo za proizvodnju koji su izdati na predmet proizvodnje.  
This Sertifikat Certificate is valid only for production which are issued for the subject production.  
e-mail: office@kvalitet.co.rs, http://www.kvalitet.co.rs

Fjernbetjening  
Nøglefrit adgangssystem

<http://continental-homologation.com/honda>



**POTVRDA O USAGLAŠENOSTI - RITTO** Broj: **P1620075600**  
CONFIRMATION OF CONFORMITY - R&TTE No.

**Podnosioc zahteva:** RTE CONSULTING DOO  
Applicant: 11599 BEOGRAD-KARKOVICA  
KNEZA VIŠESLAVA 632.7

**Vrsta opreme:** KLJUČ ZA DALJINSKI PRISTUP VOZILU  
Equipment category:

**Oznaka tipa/modela:** TP\_4  
Equipment type/model:

**Robna marka:** Continental  
Equipment trademark:  
**Proizvođač:** Continental Automotive GmbH  
Manufacturer: Germany

**Vrednovana dokumentacija** Evaluated documentation:

**Laboratorija/** Bezbednost/Safety, Compliance Certification Services Inc. T200415W01-LV, 11.05.2020 /  
**ispitni izveštaj:** T200415W01-MC, 07.05.2020 /  
**Laboratory:** EMC/EMC, Compliance Certification Services Inc. T200415W01-RE, 07.05.2020 /  
**Test report:** RTT01RITTE, Compliance Certification Services Inc. T200415W01-RT1, 07.05.2020 /  
T200415W01-RT2, 07.05.2020 /

Na osnovu gore navedene dokumentacije utvrđeno je da gore navedena oprema zadovoljava zahteva Pravilnika o radio opremi i telekomunikacionoj terminalnoj opremi (Sl. glasnik RS, 11/2012).

On the basis of the above mentioned documentation it is found that above mentioned equipment fulfils the requirements of the Rulesbook on Radio Equipment and Telecommunications Terminal Equipment (Official Gazette RS, 11/2012).

Nastale promene u specifikaciji, tipu/modelu, komponentama, električnim karakteristikama opreme koji utiču na usaglašenost sa navedenim Pravilnikom mogu se prijaviti "Kvalitet"-u d.d. NE.

Any changes occur in the specification, type/model, components or the design/electrical construction which may influence on conformity to the above mention Rulesbook, shall be forwarded to "Kvalitet".

**Mesto i datum izdavanja:** Place and date:  
NIS, 29.05.2020.

**Važi do:** Valid until:  
28.05.2023.



Generálny direktor

Vladimir Vuksanović, dipl.inž.

Ovaj dokument važi samo za proizvodnju koji su izdati na predmet proizvodnje.  
This Sertifikat Certificate is valid only for production which are issued for the subject production.  
e-mail: office@kvalitet.co.rs, http://www.kvalitet.co.rs

## Modeller til Serbien

## Håndfrit telefonsystem

## Panasonic

EU Declaration of Conformity  
Document Number: PAS-200030-02

<b>Manufacturer</b>	
Name	: Panasonic Corporation
Address	: 4261Ikonobe-cho, Tsuzuki-ku, Yokohama-shi, Kanagawa-ken,224-8520, Japan
<b>Object of Declaration</b> < A >	
Product Name	: CAR AUDIO(UNIT ASSY DA)
Trade Name	: Panasonic
Model Number	: CA-9H1BE1JT, CA-9H1BZ0JT, CL-MH1AEAJT, CL-MH1BX3JT, CL-MH2CE1AD CL-MH2CE2AD, CL-MH2CE3AD, CL-MH2CE4AD, CL-MH2CE5AD, CL-MH2CE6AD CL-MH2CE7AD, CL-MH2CE8AD, CL-MH2BE5AD, CL-MH2BE6AD, CL-MH2BE8AD
Model ID	: AH2001
<b>CE Requirements</b>	
This declaration of conformity is issued under the sole responsibility of the manufacturer. The object of the declaration described above is in conformity with the requirements of the following EU legislation and harmonized standards:	
Council Directive	: 2014/53/EU RED < B >
Applicable Standards	: EN 62311:2008 < C > EN 62368-1:2014 +A11:2017 EN 301 489-1 V2.1.1:2017 EN 301 489-3 V2.1.1:2017 EN 301 489-17 V3.1.1:2017 EN 301 489-18 V2.1.0:2017 EN 300 328 V2.2.2:2019 EN 301 893 V2.1.1:2017 EN 300 440 V2.1.1:2017 EN 303 413 V1.1.1:2017
Notified Body	: MICOM Labs Inc., Notified Body Number 2280, performed assessment of the tests and the technical documentation provided by the applicant with the essential requirements of the RED 2014/53/EU, and issued EU-TYPE EXAMINATION CERTIFICATE DEKR242 / 15 Apr 2021 / Rev C.
<b>Additional Information</b> < D >	

24.06.2021

Date of Issue / Signature

Osamu Ishikawa / manager

Printed Name / Title

24 Jun.2021

Date of Issue / Signature

Niels Erdmann

Authorised Representative

- Authorised Representative -  
Panasonic Testing Centre, Panasonic Marketing Europe GmbH  
Winsbergweg 35, 22525 Hamburg, Germany

## Panasonic

EU Declaration of Conformity  
Document Number: PAS-220006-01

<b>Manufacturer</b>	
Name	: Panasonic Corporation
Address	: 4261Ikonobe-cho, Tsuzuki-ku, Yokohama-shi, Kanagawa-ken,224-8520, Japan
<b>Object of Declaration</b> < A >	
Product Name	: CAR AUDIO(UNIT ASSY DA)
Trade Name	: Panasonic
Model Number	: CL-MH2DE0AD, CL-MH2DE2AD, CL-MH2DE3AD, CL-MHVCE4AD
Model ID	: AH2001
<b>CE Requirements</b>	
This declaration of conformity is issued under the sole responsibility of the manufacturer. The object of the declaration described above is in conformity with the requirements of the following EU legislation and harmonized standards:	
Council Directive	: 2014/53/EU RED < B >
Applicable Standards	: EN 62311:2008 < C > EN 62368-1:2014 +A11:2017 EN 301 489-1 V2.1.1:2017 EN 301 489-3 V2.1.1:2017 EN 301 489-17 V3.1.1:2017 EN 301 489-18 V2.1.0:2017 EN 300 328 V2.2.2:2019 EN 301 893 V2.1.1:2017 EN 300 440 V2.1.1:2017 EN 303 413 V1.1.1:2017
Notified Body	: MICOM Labs Inc., Notified Body Number 2280, performed assessment of the tests and technical documentation provided by the applicant with the essential requirements of the RED 2014/53/EU, and issued EU-TYPE EXAMINATION CERTIFICATE DEKR249 / 26 Jan 2022 / Rev A.
<b>Additional Information</b> < D >	

07.03.2022

Date of Issue / Signature

Kei Hatsuoka / manager

Printed Name / Title

07.03.2022

Date of Issue / Signature

Wolfram Kihl



Authorised Representative

## Modeller til Serbien

## Håndfrit telefonsystem

## Telematikstyreenhed

**Panasonic**EU Declaration of Conformity  
Document Number: PA5-21D015-01

<b>Manufacturer</b>			
Name	:	Panasonic Corporation	
Address	:	4261Konobe-cho, Tsuzuki-ku, Yokohama-shi, Kanagawa-ken,224-8520, Japan	
<b>Object of Declaration</b> < A >			
Product Name	:	CAR AUDIO(UNIT ASSY DA)	
Trade Name	:	Panasonic	
Model Number	:	CL-MH2CE9AD; CL-MH2CEAAD; CL-MH4AXD5; CL-MH4BE1J; CL-MH4BE2J; CL-MH4BE3J; CL-MH4BE4J; CL-MH4BE5J; CL-MH4BE6J; CL-MH4BE7J; CL-MH4BE8J; CL-MH4BE9J; CL-MH4BEAJ; CL-MH4BEBJ	
Model ID	:	AH2001	
<b>CE Requirements</b>			
This declaration of conformity is issued under the sole responsibility of the manufacturer. The object of the declaration described above is in conformity with the requirements of the following EU legislation and harmonized standards:			
Council Directive	:	2014/53/EU	RED < B >
Applicable Standards	:	EN 62311-2:2008 EN 62369-1:2014+A11:2017 EN 301 489-1 V2.1.1:2017 EN 301 489-3 V2.1.1:2017 EN 301 489-17 V3.1.1:2017 EN 301 489-19 V2.1.0:2017 EN 300 328 V2.2.2:2018 EN 301 893 V2.1.1:2017 EN 300 440 V2.1.1:2017 EN 303 413 V1.1.1:2017	< C >
Notified Body	:	MICOM Labs Inc., Notified Body Number 2280, performed assessment of the tests and the technical documentation provided by the applicant with the essential requirements of the RED 2014/53/EU, and issued EU-TYPE EXAMINATION CERTIFICATE DEKR242 / 15 Apr 2021 / Rev C.	
<b>Additional Information</b> < D >			
15.06.2021		22. Jun.2021	
Date of Issue / Signature		Date of Issue / Signature	
Osamu Ishikawa / manager		Niels Erdmann	Authorised Representative
Printed Name / Title			





- Authorised Representative -  
Panasonic Testing Centre, Panasonic Marketing Europe GmbH  
Wiesbergweg 15, 23525 Hamburg, Germany

Овиме, DENSO CORPORATION изјављује да је радио опрема тип усаглашена са Директивом 2014/53/EU. Цео текст ЕУ декларације о усаглашености доступам је на следећој интернет адреси:  
<https://www.denso.com/global/en/contact-us/doc/>

Modeller til Serbien

Digital nøgle

<http://continental-homologation.com/honda>

	Aktiveremo društvo za isplivanje kvaliteta KVALITET NE Активисао друштво за испитивање квалитета КВАЛИТЕТ НЕ Accredited company for quality testing KVALITET NE		
<b>POTVRDA O USAGLASENOSTI - RITTO</b> Broj: <b>P1620138300</b>			
CONFIRMATION OF CONFORMITY - RITTO No.			
Podnimalac zahvala: Applicant:	RITTE CONSULTING DOO 11000 BEOGRAD-RAKOVICI KNEZA VISESLAVA, 032.7		
Vrsta opreme: Equipment category:	SISTEM ZA DALJINSKI PRISTUP VOZILU		
Oznaka tipa/modela: Equipment type/model:	A20115684		
Robna marka: Equipment trademark:	Continental		
Proizvođač: Manufacturer:	Continental Automotive GmbH Germany		
Vrednovana dokumentacija Evaluated documentation:			
Laboratorij/ Test lab:	Buzdžinov/Solity, TÜV SÜD Product Service GmbH, TR-91086-73407-01 (Edition 02) 23.04.2022.		
Laboratorij/ Test report:	EMC/EMC, EMV TEST/HUS-01-01: 191000-AJ02-011, 04.11.2015. / RITTO/RITTE, EMV TEST/HUS-01-01: 191000-AJ02-011, 04.11.2015. /		
<p>Na osnovu gore navedene dokumentacije utvrđeno je da gore navedena oprema zadovoljava zahtev Pravilnika o radu opreme i tehničko-informacioni sistemima opreme (SR, grupa B2, 11/2019).</p> <p>On the basis of the above mentioned documentation it is concluded that above mentioned equipment fulfils the requirements of the Rules on the work of equipment and technical information systems (SR, group B2, 11/2019).</p> <p>Nastala potvrda u specifičnim (specifičnim, komplementarnim, relevantnim) karakteristikama opreme koja ulazi na usaglasenost sa karakteristikama Pravilnika mogu se pronaći "Kvalitet", a.d. BeG.</p> <p>Applicable data in the specification (specification, complementary, relevant) characteristics of the equipment, electrical connection which may influence on conformity in the above mentioned Rulesbook, shall be found under "Kvalitet".</p>			
Mesto i datum izdavanja: Place and date:	Valid do: Valid until:	 <p>— Generalni direktor — Vladimir Vukobratović, dipl.ing.</p>	
Nbr. 09.09.2020.	08.09.2023.	<p>Ovaj dokument važi samo za proizvode koji su izdati na proizvodima koji su bili preneti u ovom obliku. B.G. Ovešaj Cara Kneza Branka 80-86, 11000, Beograd, Tel: 0113830170, 862424, Fax: 0113309-030, 600-606 e-mail: office@kvalitet.co.rs, <a href="http://www.kvalitet.co.rs">http://www.kvalitet.co.rs</a></p>	

Oplýsingar

Modeller til Serbien

Trådløs oplader

**KVALITET**  
 AKKREDITERET  
 ISO 9001

Akronarsko društvo za ispitivanje kvaliteta KVALITET NB  
 Akronarsko društvo za ispitivanje kvaliteta KVA/MIET Hina  
 Joint-stock company for quality testing KVALITET NB

**POTVRDA O USAGLAŠENOSTI - RITTO** Broj: P1620059700  
 CONFIRMATION OF CONFORMITY - R&TTE №

Podnozilac zahteva: **INŽENJERSKI DELATNOSTI I TEHNIČKO SAVETOVANJE IN TECH**  
 Aparat: 11211 BEOGRAD, BORCA  
 D.O.O. BUL. CARA KONSTANTINA 62

Vrsta opreme: **BEŽICNI PUNJAC**  
 Equipment category:

Oznaka tipa/modela: **WC500HC021**  
 Equipment type/model:

Radna marka: **LG**  
 Equipment trademark:  
 Proizvođač: **LG ELECTRONICS INC.**  
 Manufacturer: **KOREJA**

Vrednovana dokumentacija / Evaluated documentation:  
 Laboratorija / Bežična sigurnost / Safety: **VeriSecurSafety, Henko Korea Co., Ltd. 384347, 28.03.2023.**  
 DTAC Co., Ltd. (DRTCEET090-0119), 20.03.2023.  
 EMKEMC DTAC Co., Ltd. (DRECEET090-0520), 03.10.2022.  
 RITTO/MIET, DTAC Co., Ltd. (DRTCEET1909-0321), 18.02.2022.

Na osnovu gore navedene dokumentacije utvrđeno je da gore navedena oprema zadovoljava zahteva "Priručnik o radijskoj opremi i telekomunikacionoj terminalnoj opremi" (ET, glasnik RB, 11/2012),  
 On the basis of the above mentioned documentation it is found that above mentioned equipment fulfils the requirements of the Handbook on Radio Equipment and Telecommunication Terminal Equipment (Official Gazette RS, 11/2012).

Nastale promene u specifikaciji, suprotnosti, komponentama, električnim karakteristikama opreme koji utiču na usaglašenost sa navedenom Priručnikom moraju se izjaviti Kvalitetu n.d. ili NB.  
 Any changes occur in the specification, typological components of the design, electrical construction which may influence on conformity to the above mention Handbook, shall be announced to "Kvalitet".

Mesto i datum izdavanja: **Beograd** Vredni do: **20.04.2023.**  
 Place and date: **Beograd** Valid until: **20.04.2023.**

Generalni direktor: **M. J. P.**  
 Beograd  
 Vlasnik: **Višeslav Kulašević, dipl. inž.**

Ovaj dokument važi samo za proizvode koji su ispitivani sa proizvodima koji su bili predmet vrednovanja.  
 This document is valid only for products which were tested with products which were the subject of the evaluation.

Bul. Svetog Cara Konstantina 62-66, NB 14000, Beograd, Srbija, Tel: (011)550-795, 550-654, Fax: (011)550-636, 550-668  
 e-mail: office@kvalitet.rs, http://www.kvalitet.rs/

**KVALITET**  
 AKKREDITERET  
 ISO 9001

Akronarsko društvo za ispitivanje kvaliteta KVALITET NB  
 Akronarsko društvo za ispitivanje kvaliteta KVA/MIET Hina  
 Joint-stock company for quality testing KVALITET NB

**POTVRDA O USAGLAŠENOSTI - RITTO** Broj: P1622106300  
 CONFIRMATION OF CONFORMITY - R&TTE №

Podnozilac zahteva: **RITTE CONSULTING DOO**  
 Aparat: 1000 BEOGRAD, PAKOVANJA  
 KOŠKA BILJEŠTIVANJA 694/7

Vrsta opreme: **BEŽICNI PUNJAC**  
 Equipment category:

Oznaka tipa/modela: **WC500HC021**  
 Equipment type/model:

Radna marka: **BEJEVS Co., Ltd.**  
 Equipment trademark:  
 Proizvođač: **BEJEVS Co., Ltd.**  
 Manufacturer: **KOREJA**

Vrednovana dokumentacija / Evaluated documentation:  
 Laboratorija / Bežična sigurnost / Safety: **VeriSecurSafety, Henko Korea Co., Ltd. 384355, 10.09.2022 / DTAC Co., Ltd. (DRTCEET090-0119), 20.03.2023.**  
 EMKEMC DTAC Co., Ltd. (DRECEET090-0520), 15.06.2022.  
 RITTO/MIET, DTAC Co., Ltd. (DRTCEET090-0119), 11.08.2022.

Na osnovu sprovedene dokumentacije utvrđeno je da gore navedena oprema zadovoljava zahteva "Priručnik o radijskoj opremi i telekomunikacionoj terminalnoj opremi" (ET, glasnik RB, 11/2012).  
 On the basis of the above mentioned documentation it is found that above mentioned equipment fulfils the requirements of the Handbook on Radio Equipment and Telecommunication Terminal Equipment (Official Gazette RS, 11/2012).

Nastale promene u specifikaciji, suprotnosti, komponentama, električnim karakteristikama opreme koje utiču na usaglašenost sa navedenom Priručnikom moraju se izjaviti Kvalitetu n.d. ili NB.  
 Any changes occur in the specification, typological components of the design, electrical construction which may influence on conformity to the above mention Handbook, shall be announced to "Kvalitet".

Mesto i datum izdavanja: **Beograd** Vredni do: **07.07.2023.**  
 Place and date: **Beograd** Valid until: **07.07.2023.**

Generalni direktor: **M. J. P.**  
 Beograd  
 Vlasnik: **Višeslav Kulašević, dipl. inž.**

Ovaj dokument važi samo za proizvode koji su ispitivani sa proizvodima koji su bili predmet vrednovanja.  
 This document is valid only for products which were tested with products which were the subject of the evaluation.

Bul. Svetog Cara Konstantina 62-66, NB 14000, Beograd, Srbija, Tel: (011)550-795, 550-654, Fax: (011)550-636, 550-668  
 e-mail: office@kvalitet.rs, http://www.kvalitet.rs/



Modeller til Moldova

Centralkontrolmodul  
Nøglefrit adgangssystem

Tilsligt brug:  
Kortdistanceenhed til fjernstyring  
Postadresse:  
Siemensstraße 12  
D-93055 Regensburg  
Tyskland  
Producentens navn:  
Continental Automotive GmbH  
Frekvensbånd: 125 kHz  
Maksimalt sendt output: 10 mW  
Importørens navn:  
Honda Motor Europe Ltd - Aalst Office  
Postadresse:  
Wjingaardveld 1 (Noord V) 9300 Aalst - Belgien

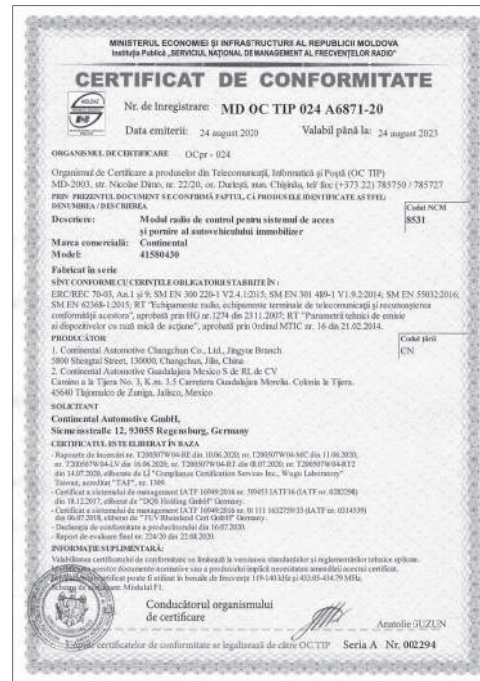

Oplysninger

Modeller til Moldova

Fjernbetjening  
Noglefrit adgangssystem

Tilsligtet brug:  
Kortdistanceenhed til fjernstyring  
Postadresse:  
Siemensstraße 12  
D-93055 Regensburg  
Tyskland  
Producentens navn:  
Continental Automotive GmbH  
Frekvensbånd: 433,92 MHz  
Maksimalt sendt output: 1 mW  
Importørens navn:  
Honda Motor Europe Ltd - Aalst Office  
Postadresse:  
Wijngaardveld 1 (Noord V) 9300 Aalst - Belgien



Oplysninger

## Modeller til Moldova

## Aktiv fartpilot/kollisionsbegrænsende bremsesystem

<http://continental.automotive-approvals.com/>



Prin prezenta, ADC Automotive Distance Control Systems GmbH declară că tipul de echipamente radio ARS5-B este în conformitate cu Reglementarea tehnică „Punerea la dispoziție pe piață a echipamentelor radio” .

Textul integral al declarației de conformitate este disponibil la următoarea adresă de Internet:

<http://continental.automotive-approvals.com/>

Tilsigtet brug:

SRD til RTTT og industriel brug i området 76,0-77,0 GHz

Postadresse:

Peter-Dornier-Strasse 10, 88131 Lindau, Tyskland

Driftsfrekvensbånd:

76-77 GHz

Maks. udgangseffekt:

2,0 W (33 dbm RMS EIRP)

Importørens navn: Honda Motor Europe Ltd - Aalst Office

Postadresse: Wijngaardveld 1 (Noord V) 9300 Aalst - Belgien

Modeller til Moldova

Håndfrit telefonsystem

<http://www.ptc.panasonic.eu>

<https://service.panasonic.ua>



Prin prezenta, Panasonic Automotive Systems Co., Ltd declară că echipamentul radio de tipul enumerat mai sus este în conformitate cu Directiva 2014/53/UE.

Accesați <http://www.ptc.panasonic.eu/>, faceți clic pe „Declaration of Conformity (Declarația de conformitate)”, introduceți cuvântul cheie de mai jos în caseta de căutare după cuvinte cheie și puteți să descărcați cea mai recentă „DECLARATION of CONFORMITY (DECLARAȚIE DE CONFORMITATE)” (DoC).

Prin prezenta, Panasonic Automotive Systems Co., Ltd declară că tipul de echipamente radio [ AH2001 ] este în conformitate cu Reglementarea tehnică „Punerea la dispoziție pe piață a echipamentelor radio”.

Textul integral al declarației de conformitate este disponibil la următoarea adresă de Internet: <https://service.panasonic.ua>

Cuvânt cheie: [CL-MH2DE2AD,CL-MH2CE2AD,CL-MH2CE3AD,CL-MH2CE9AD,CL-MH2CE6AD,CL-MH2CEAAD,CL-MH2CE7AD,CL-MH2DE0AD,CL-MH2CE8AD,CL-MH2DE3AD,CL-MH2CE4BD,CL-MH2CE5BD,CL-MH2CE6BD,CL-MH2CE8BD] Puteți vedea „Nr. ref” pe eticheta unității.

Tilsigtet brug: Bilstereoanlæg (Bluetooth og WLAN)

Postadresse:

4261 Ikonobe-cho, Tsuzuki-ku, Yokohama-shi, Kanagawa-ken, 224-8520, Japan

Producentens navn: Panasonic Automotive Systems Co., Ltd.

Driftsfrekvensbånd:

Specifikationer for Bluetooth-frekvensbånd: 2402-2480 MHz

Specifikationer for 2,4 GHz WLAN-frekvensbånd: 2412 MHz

Maksimalt sendt output:

Specifikationer for Bluetooth Maks. udgangseffekt: 0,1 dBm

Specifikationer for 2,4 GHz WLAN Maks. udgangseffekt: 11,9 dBm

Importørens navn: Honda Motor Europe Ltd - Aalst Office

Postadresse: Wijngaardveld 1 (Noord V) 9300 Aalst - Belgien

## Modeller til Moldova

## Blindvinkelassistent/bakzoneassistent

<http://continental.automotive-approvals.com/>



Prin prezenta, ADC Automotive Distance Control Systems GmbH declară că tipul de echipamente radio SRR5-B este în conformitate cu Reglementarea tehnică „Punerea la dispoziție pe piață a echipamentelor radio” . Textul integral al declarației de conformitate este disponibil la următoarea adresă de Internet: <http://continental.automotive-approvals.com/>

Tilsigtet brug:

SRD til RTTT og industriel brug i området 76,0-77,0 GHz

Postadresse:

Peter-Dornier-Strasse 10, 88131 Lindau, Tyskland

Driftsfrekvensbånd: 76-77 GHz

Maks. udgangseffekt: 1,58 W (32 dBm RMS EIRP)

Importørens navn:

Honda Motor Europe Ltd - Aalst Office

Postadresse:

Wijngaardveld 1 (Noord V) 9300 Aalst - Belgien

Modeller til Moldova

Telematikstyreenhed

Prin prezenta, DENSO CORPORATION declară că tipul de echipamente radio este în conformitate cu Reglementarea tehnică „Punerea la dispoziție pe piață a echipamentelor radio”.

Textul integral al declarației de conformitate este disponibil la următoarea adresă de Internet:

<https://www.denso.com/global/en/contact-us/doc/>



Tilsigtet brug: Telematikenhed og Wi-Fi-hotspot til bil

Postadresse: 1-1, Showa-cho, Kariya-shi, Aichi-ken, 448-8661, Japan

Driftsfrekvensbånd: Model OGEY10

- 1) GSM900 (Tx: 880-915 MHz, Rx: 925-960 MHz)
- 2) GSM1800 (Tx: 1710-1785 MHz, Rx: 1805-1880 MHz)
- 3) WCDMA Bånd1 (Tx: 1920-1980 MHz, Rx: 2110-2170 MHz)
- 4) WCDMA Band3 (Tx: 1710-1785 MHz, Rx: 1805-1880 MHz)
- 5) WCDMA Band8 (Tx: 880-915 MHz, Rx: 925-960 MHz)
- 6) LTE Band1 (Tx: 1920-1980 MHz, Rx: 2110-2170 MHz)
- 7) LTE Band3 (Tx: 1710-1785 MHz, Rx: 1805-1880 MHz)
- 8) LTE Band7 (Tx: 2500-2570 MHz, Rx: 2620-2690 MHz)
- 9) LTE Band8 (Tx: 880-915 MHz, Rx: 925-960 MHz)
- 10) LTE Band20 (Tx: 832-862 MHz, Rx: 791-821 MHz)
- 11) WLAN IEEE802.11b (Tx/Rx: 2401-2473 MHz)
- 12) WLAN IEEE802.11g (Tx/Rx: 2402-2472 MHz)
- 13) WLAN IEEE802.11n (Tx/Rx: 2402-2472 MHz)
- 14) GPS (Rx: 1575,42 MHz)
- 15) GALILEO (Rx: 1575,42 MHz)
- 16) EGNOS (Rx: 1575,42 MHz)

Maks. udgangseffekt:

- 1) 2 W 2) 1 W 3-5) 0,25 W 6)-10) 0,20 W 11) 0,032 W 12),13) 0,016 W

Importørens navn: Honda Motor Europe Ltd - Aalst Office

Postadresse: Wijngaardveld 1 (Noord V) 9300 Aalst - Belgien

## Modeller til Moldova

## Digital nøgle

<https://continental-homologation.com/honda>



Tilsliget brug:  
Adgangssystem til bil  
Postadresse:

Siemensstraße 12, D-93055 Regensburg, Germany

Producentens navn:  
Continental Automotive GmbH  
Driftsfrekvensbånd:

BLE-frekvensområde: 2,402 GHz til 2,48 GHz

Maksimalt sendt output:  
Maks. BLE-udgangseffekt: +20 dBm  
Importørens navn:

Honda Motor Europe Ltd - Aalst Office  
Postadresse:

Wijngaardveld 1 (Noord V) 9300 Aalst - Belgien

MINISTERUL ECONOMIEI ȘI INFRASTRUCTURII AL REPUBLICII MOLDOVA  
Institutul Public „SERVICIUL NAȚIONAL DE MANAGEMENT AL FRECVENȚELOR RADIO”

**CERTIFICAT DE CONFORMITATE**

Nr. de înregistrare: **MD OC TIP 024 A6920-20**  
Data emiterii: 30 septembrie 2020 Valabil până la: 30 septembrie 2023

ORGANISMUL DE CERTIFICARE: OCPr - 024

Organism de Certificare a produselor de Telecomunicații, Informatică și Poști (OC TIP) MD-2003, str. Nicolae Dîna, nr. 22/20, nr. Dabulgi, anu. Chișinău, MD. Tel: (+373 22) 785750 / 785727  
PRIN PREZENTUL DOCUMENT SE CONFIRMĂ FAPTUL CĂ PRODUSELE BENTIFICATE ASTFEL SUNT CONFORME / DESCRIEREA

Descrierea:	Model radio Bluetooth pentru acces/pornire al autovehiculului	Codul NCM	8526
Marca comercială:	Continental		
Model:	A2C775684		

Fabricate în serie

SÎNTE CONFORME CU CERINȚELE OBLIGATORIE ȘI TABULITATE ÎN:  
ERC/REC 70-03, Anexa 3; SM SR EN 300 328 V1.7.1.2013; SM EN 301 489-1 V1.9.2.2014;  
SM EN 62368-1 2015; RT "Echipamente radio, echipamente terminale de telecomunicații și rețeaua sistemelor de comunicații mobile", aprobat prin LR nr. 1274 din 25.11.2007; RT "Tranzmisiile tehnice de emisie ai dispozitivelor cu rată mică de acoperire", aprobat prin Ordinul MITC nr. 16 din 21.02.2014.

PRODUCĂTOR	Tenac Automotive (Phil.), Inc., Bugsakan Road, FTI-Special Economic Zone, Taguig City 1630, Philippines	Codul país	PH
------------	--	------------	----

SOLICITANT  
Continental Automotive GmbH,  
Siemensstraße 12, 93055 Regensburg, Germany

CERINȚA UL ESTE ELIBERAT ÎN BAZA

- Raport de înregistrat nr. 190050-A102+ED1 din 06.11.2019; nr. 190050-A102+W01 din 30.10.2019, eliberat de LJ "EMV TESTHAUS GmbH" Germany, acronim "DAK4S", nr. D-PL-12153-01-00.
- Raport de înregistrat nr. TR-04680-73487-01 din 23.04.2020, eliberat de LJ "TUV SUD Product Service GmbH" Germany.
- Certificat a sistemului de management IATF 16949:2016 nr. 01 111 1632759-53 (AIF nr. 0321643) din 08.08.2018, eliberat de "TUV Rheinland Cent GmbH" Germany.
- Declarația de conformitate a producătorului din 28.08.2020.
- Raport de evaluare: Irel nr. 257520 din 29.09.2020.

INFORMAȚII SUPLEMENTARE:  
Valabilitatea certificatului de conformitate va fi limitată în termeni ai standardului și reglementărilor tehnice aplicabile.  
Modificarea acestor documente ar putea să aibă un efect asupra produsului implicat necesitatea amănunțit al acestui certificat.  
Echipamentul certificat poate fi utilizat în baza de înregistrare 240-24835-50 în baza prezentei cerințe.  
De către: D-93055 Regensburg, Schema de certificare: ModA&F.

 Conducătorul organismului de certificare  
Anastolie GUZUN  
de conformitate se legalizează de către OC TIP Seria A Nr. 002343

Modeller til Moldova

Trådløs oplader

<https://www.lg.com/global/support/cedoc/cedoc>  
(Indtast modelnavnet: WC500HOC121)

Prin prezenta, LG Electronics declară că tipul de echipamente radio WC500HOC121 este în conformitate cu Reglementarea tehnică „Punerea la dispoziție pe piață a echipamentelor radio” .

Textul integral al declarației de conformitate este disponibil la următoarea adresă de Internet:

<https://www.lg.com/global/support/cedoc/cedoc>

Tilsigtet brug:

Trådløs oplader til bil

Postadresse: 128, Yeoui-daero, Yeongdeungpo-gu, Seoul, Korea

Driftsfrekvensbånd:

111 kHz/maks. effekt: 42 dBuA/m ved 10 m

Maks. udgangseffekt:

111 kHz/maks. effekt: 42 dBuA/m ved 10 m

Importørens navn:

Honda Motor Europe Ltd - Aalst Office

Postadresse:

Wijngaardveld 1 (Noord V) 9300 Aalst - Belgien



## Modeller til Moldova

## Trådløs oplader

[http://bhevs.co.kr/bbs/board.php?tbl=e\\_bbs42\\_2](http://bhevs.co.kr/bbs/board.php?tbl=e_bbs42_2)

Prin prezenta, BH EVS Co.,Ltd. declară că tipul de echipamente radio WC500HOC121 este în conformitate cu Reglementarea tehnică „Punerea la dispoziție pe piață a echipamentelor radio” .

Textul integral al declarației de conformitate este disponibil la următoarea adresă de Internet:

[http://bhevs.co.kr/bbs/board.php?tbl=e\\_bbs42\\_2](http://bhevs.co.kr/bbs/board.php?tbl=e_bbs42_2)

Tilsigtet brug: Trådløs oplader til bil

Producentens navn: BH EVS Co.,Ltd.

Postadresse: Am Kronberger Hang 2 65824 Schwalbach am Taunus, Tyskland

Driftsfrekvensbånd: 111 kHz

Maks. udgangseffekt: 42 dBuA/m ved 10 m

Importørens navn: Honda Motor Europe Ltd - Aalst Office

Postadresse: Wijngaardveld 1 (Noord V) 9300 Aalst - Belgien

Modeller til Moldova

Ekstern tuner

<https://service.panasonic.ua>



Prin prezenta, Panasonic corporație declară că tipul de echipamente radio [CQ-TH2BE0AD] este în conformitate cu Reglementarea tehnică „Punerea la dispoziție pe piață a echipamentelor radio” .

Textul integral al declarației de conformitate este disponibil la următoarea adresă de Internet:

<https://service.panasonic.ua>

Tilsigtet brug: RADIOENHED (radiotuner til biler)

Postadresse:

4261 Ikonobe-cho, Tsuzuki-ku, Yokohama-shi, Kanagawa-ken, 224-8520, Japan



Importørens navn:

Honda Motor Europe Ltd - Aalst Office

Postadresse:

Wijngaardveld 1 (Noord V) 9300 Aalst - Belgien

## Modeller til EU-lande, Guadeloupe, Martinique, Monaco, Montenegro og Nordmakedonien

Centralkontrolmodul Nøglefrit adgangssystem	Fjernbetjening Nøglefri fjernbetjening
<p><a href="http://continental-homologation.com/honda">http://continental-homologation.com/honda</a></p>  <p>Continental Automotive GmbH erklærer hermed, at denne model [41580430] overholder de grundlæggende krav og andre relevante bestemmelser i direktiv 2014/53/EU. Den fulde ordlyd af EU-overensstemmelseserklæringen er tilgængelig på følgende internetadresse: <a href="https://continental-homologation.com/honda">https://continental-homologation.com/honda</a></p> <p>Tilsigtet brug: Kortdistanceenhed til fjernstyring Postadresse: Siemensstraße 12, D-93055 Regensburg, Tyskland Producentens navn: Continental Automotive GmbH Frekvensbånd: 125 kHz Maksimalt sendt output: 10 mW Importørens navn: Honda Motor Europe Ltd - Aalst Office Postadresse: Wijngaardveld 1 (Noord V) 9300 Aalst - Belgien</p>	<p><a href="http://continental-homologation.com/honda">http://continental-homologation.com/honda</a></p>  <p>Continental Automotive GmbH erklærer hermed, at denne model [TP_4] overholder de grundlæggende krav og andre relevante bestemmelser i direktiv 2014/53/EU. Den fulde ordlyd af EU-overensstemmelseserklæringen er tilgængelig på følgende internetadresse: <a href="https://continental-homologation.com/honda">https://continental-homologation.com/honda</a></p> <p>Tilsigtet brug: Kortdistanceenhed til fjernstyring Postadresse: Siemensstraße 12, D-93055 Regensburg, Tyskland Producentens navn: Continental Automotive GmbH Frekvensbånd: 433,92 MHz Maksimalt sendt output: 1 mW Importørens navn: Honda Motor Europe Ltd - Aalst Office Postadresse: Wijngaardveld 1 (Noord V) 9300 Aalst - Belgien</p>

EU-lande

Aktiv fartpilot/kollisionsbegrænsende bremsesystem

<http://continental.automotive-approvals.com/>



ADC Automotive Distance Control Systems GmbH erklærer hermed, at radioudstyrstypen ARS5-B er i overensstemmelse med direktiv 2014/53/EU. Den fulde ordlyd af EU-overensstemmelseserklæringen er tilgængelig på følgende

internetadresse: <http://continental.automotive-approvals.com/>

Tilsløget brug: Radar til afstandsregistrering af køretøj

Postadresse:

Peter-Dornier-Strasse 10, 88131 Lindau, Tyskland

Driftsfrekvensbånd:

76-77 GHz



Maks. udgangseffekt:

2,0 W (33 dbm RMS EIRP)

Importørens navn: Honda Motor Europe Ltd - Aalst Office

Postadresse: Wijngaardveld 1 (Noord V) 9300 Aalst - Belgien

## EU-lande

Håndfrit telefonsystem	Blindvinkelassistent/bakzoneassistent
<p><a href="http://www.ptc.panasonic.eu/">http://www.ptc.panasonic.eu/</a></p>  <p>Panasonic Automotive System Co., Ltd. erklærer hermed, at den ovenfor anførte radioudstyrstype er i overensstemmelse med direktiv 2014/53/EU. Gå til <a href="http://www.ptc.panasonic.eu/">http://www.ptc.panasonic.eu/</a>, klik på "Overensstemmelseserklæring", indtast nedenstående søgeord i søgefeltet, og download den nyeste "OVERENSSTEMMELSESERKLÆRING".</p> <p>Søgeord: [CL-MH2DE2AD,CL-MH2CE2AD, CL-MH2CE3AD,CL-MH2CE9AD,CL-MH2CE6AD, CL-MH2CEAAD,CL-MH2CE7AD,CL-MH2DE0AD, CL-MH2CE8AD,CL-MH2DE3AD]</p> <p>Der står "Ref No" på mærkatet på enheden.</p> <p>Tilsigtet brug: Bilstereoanlæg (Bluetooth og WLAN)</p> <p>Postadresse: 4261 Ikonobe-cho, Tsuzuki-ku, Yokohama-shi, Kanagawa-ken, 224-8520, Japan</p> <p>Driftsfrekvensbånd: Specifikationer for Bluetooth Frekvensbånd: 2402-2480 MHz Specifikationer for 2,4 GHz WLAN Frekvensbånd: 2412-2472 MHz Maks. udgangseffekt: Specifikationer for Bluetooth Maks. udgangseffekt: 0,1 dBm Specifikationer for 2,4 GHz WLAN Maks. udgangseffekt: 11,9 dBm Importørens navn: Honda Motor Europe Ltd - Aalst Office Postadresse: Wijngaardveld 1 (Noord V) 9300 Aalst - Belgien</p>	<p><a href="http://continental.automotive-approvals.com/">http://continental.automotive-approvals.com/</a></p>  <p>ADC Automotive Distance Control Systems GmbH erklærer hermed, at radioudstyrstypen SRR5-B er i overensstemmelse med direktiv 2014/53/EU. Den fulde ordlyd af EU-overensstemmelseserklæringen er tilgængelig på følgende internetadresse: <a href="http://continental.automotive-approvals.com/">http://continental.automotive-approvals.com/</a></p> <p>Tilsigtet brug: Biler</p> <p>Postadresse: Peter-Dornier-Strasse 10, 88131 Lindau, Tyskland</p> <p>Driftsfrekvensbånd: 76-77 GHz</p> <p>Maks. udgangseffekt: 1,58 W (32 dBm RMS EIRP)</p> <p>Importørens navn: Honda Motor Europe Ltd - Aalst Office</p> <p>Postadresse: Wijngaardveld 1 (Noord V) 9300 Aalst - Belgien</p>

EU-lande

Telematikstyreenhed

<https://www.denso.com/global/en/contact-us/doc/>



DENSO CORPORATION erklærer hermed, at radioudstyrstypen er i overensstemmelse med direktiv 2014/53/EU.

Den fulde ordlyd af EU-overensstemmelseserklæringen er tilgængelig på følgende internetadresse:

<https://www.denso.com/global/en/contact-us/doc/>

Tilsigtet brug: Telematikenhed og Wi-Fi-hotspot til bil

Postadresse:

1-1, Showa-cho, Kariya-shi, Aichi-ken, 448-8661, Japan

Driftsfrekvensbånd: Model OGEY10

1) GSM900 (Tx: 880-915 MHz, Rx: 925-960 MHz)

2) GSM1800 (Tx: 1710-1785 MHz, Rx: 1805-1880 MHz)

3) WCDMA Bånd1 (Tx: 1920-1980 MHz, Rx: 2110-2170 MHz)

4) WCDMA Bånd3 (Tx: 1710-1785 MHz, Rx: 1805-1880 MHz)

5) WCDMA Bånd8 (Tx: 880-915 MHz, Rx: 925-960 MHz)

6) LTE Bånd1 (Tx: 1920-1980 MHz, Rx: 2110-2170 MHz)

7) LTE Bånd3 (Tx: 1710-1785 MHz, Rx: 1805-1880 MHz)

8) LTE Bånd7 (Tx: 2500-2570 MHz, Rx: 2620-2690 MHz)

9) LTE Bånd8 (Tx: 880-915 MHz, Rx: 925-960 MHz)

10) LTE Bånd20 (Tx: 832-862 MHz, Rx: 791-821 MHz)

11) WLAN IEEE802.11b (Tx/Rx: 2401-2473 MHz)

12) WLAN IEEE802.11g (Tx/Rx: 2402-2472 MHz)

13) WLAN IEEE802.11n (Tx/Rx: 2402-2472 MHz)

14) GPS (Rx: 1575,42 MHz)

15) GALILEO (Rx: 1575,42 MHz)

16) EGNOS (Rx: 1575,42 MHz)

Maks. udgangseffekt:

1) 2 W 2) 1 W 3-5) 0,25 W 6)-10) 0,20 W 11) 0,032 W 12),13) 0,016 W

Importørens navn: Honda Motor Europe Ltd - Aalst Office

Postadresse: Wijngaardveld 1 (Noord V) 9300 Aalst - Belgien

## EU-lande

## Digital nøgle

<https://continental-homologation.com/honda>



Continental erklærer hermed, at radioudstyrstypen A2C192350/ A2C192351 er i overensstemmelse med direktiv 2014/53/EU. Den fulde ordlyd af EU-overensstemmelseserklæringen er tilgængelig på følgende internetadresse:

<https://continental-homologation.com/honda>

Tilsluttet brug: Adgangssystem til bil

Producentens navn:

Continental Automotive GmbH

Postadresse:

Siemensstraße 12, D-93055 Regensburg, Tyskland

Driftsfrekvensbånd:

BLE-frekvensområde: 2,402 GHz til 2,48 GHz

Maks. udgangseffekt:

Maks. BLE-udgangseffekt: +20 dBm

Importørens navn:

Honda Motor Europe Ltd - Aalst Office

Postadresse:

Wijngaardveld 1 (Noord V) 9300 Aalst - Belgien

EU-lande

Trådløs oplader

Ekstern tuner

<https://www.lg.com/global/support/cedoc/cedoc>

<http://www.ptc.panasonic.eu/>

LG Electronics Inc. erklærer hermed, at radioudstyrstypen WC500HOC121 er i overensstemmelse med direktiv 2014/53/EU.

Den fulde ordlyd af EU-overensstemmelseserklæringen er tilgængelig på følgende internetadresse: <https://www.lg.com/global/support/cedoc/cedoc>  
Tilsluttet brug: Trådløs oplader til bil

Importørens navn: Honda Motor Europe Ltd - Aalst Office  
Postadresse: Wijngaardveld 1 (Noord V) 9300 Aalst - Belgien

[http://bhevs.co.kr/bbs/board.php?tbl=e\\_bbs42\\_2](http://bhevs.co.kr/bbs/board.php?tbl=e_bbs42_2)

BH EVS Co.,Ltd. erklærer hermed, at radioudstyrstypen WC500HOC121 er i overensstemmelse med direktiv 2014/53/EU. Den fulde ordlyd af EU-overensstemmelseserklæringen er tilgængelig på følgende internetadresse: [http://bhevs.co.kr/bbs/board.php?tbl=e\\_bbs42\\_2](http://bhevs.co.kr/bbs/board.php?tbl=e_bbs42_2)

Tilsluttet brug: Trådløs oplader til bil

Producentens navn: BH EVS Co.,Ltd.  
Postadresse: Am Kronberger Hang 2 65824 Schwalbach am Taunus, Tyskland

Driftsfrekvensbånd: 111 kHz  
Maks. udgangseffekt: 42 dBuA/m ved 10 m  
Importørens navn: Honda Motor Europe Ltd - Aalst Office  
Postadresse: Wijngaardveld 1 (Noord V) 9300 Aalst - Belgien



Panasonic Corporation erklærer hermed, at den ovenfor anførte radioudstyrstype er i overensstemmelse med direktiv 2014/53/EU. Gå til <http://www.ptc.panasonic.eu/>, klik på "Overensstemmelseserklæring", indtast nedenstående søgeord i søgefeltet, og download den nyeste "OVERENSSTEMMELSESERKLÆRING". Søgeord: Modelnr.

Søgeord: [CQ-TH2BE0AD]

Der står "Ref No" på mærkaten på enheden.

Tilsluttet brug:

RADIOENHED (radiotuner til biler)

Postadresse:  
4261 Ikonobe-cho, Tsuzuki-ku, Yokohama-shi, Kanagawa-ken, 224-8520, Japan

Producentens navn:

Panasonic Corporation

Importørens navn:



Honda Motor Europe Ltd - Aalst Office

Postadresse:

Wijngaardveld 1 (Noord V) 9300 Aalst - Belgien



## Modeller til Storbritannien

Centralkontrolmodul Nøglefrit adgangssystem	Fjernbetjening Nøglefri fjernbetjening
<a href="http://continental-homologation.com/honda">http://continental-homologation.com/honda</a>	<a href="http://continental-homologation.com/honda">http://continental-homologation.com/honda</a>
	
Continental Automotive GmbH erklærer hermed, at denne model [41580430] overholder de grundlæggende krav og andre relevante bestemmelser i Radio Equipment Regulations 2017.	Continental Automotive GmbH erklærer hermed, at denne model [TP_4] overholder de grundlæggende krav og andre relevante bestemmelser i Radio Equipment Regulations 2017.
Den fulde ordlyd af UK-overensstemmelseserklæringen er tilgængelig på følgende internetadresse: <a href="http://continental-homologation.com/honda">http://continental-homologation.com/honda</a>	Den fulde ordlyd af UK-overensstemmelseserklæringen er tilgængelig på følgende internetadresse: <a href="http://continental-homologation.com/honda">http://continental-homologation.com/honda</a>
Tilsigtet brug: Kortdistanceenhed til fjernstyring	Tilsigtet brug: Kortdistanceenhed til fjernstyring
Postadresse: Siemensstraße 12, D-93055 Regensburg, Tyskland	Postadresse: Siemensstraße 12, D-93055 Regensburg, Tyskland
Producentens navn: Continental Automotive GmbH	Producentens navn: Continental Automotive GmbH
Frekvensbånd: 125 kHz +/- 3 kHz	Frekvensbånd: 433,66 MHz +/- 16 kHz
Maksimalt sendt output: 66 dBuA/m ved 10 m	434,18 MHz +/- 16 kHz
Importørens navn:	Maksimalt sendt output: 1 mW
Honda Motor Europe Ltd.	Importørens navn:
Postadresse:	Honda Motor Europe Ltd.
Cain Road, Bracknell, Berkshire, RG12 1HL, Storbritannien	Postadresse:
	Cain Road, Bracknell, Berkshire, RG12 1HL, Storbritannien

Modeller til Storbritannien

**Aktiv fartpilot/kollisionsbegrænsende bremsesystem**

<http://continental.automotive-approvals.com/>

ADC Automotive Distance Control Systems GmbH erklærer hermed, at radioudstyrstypen ARS5-B er i overensstemmelse med de radioudstørsbestemmelser, der gælder i Storbritannien. Den fulde ordlyd af UK-overensstemmelseserklæringen er tilgængelig på følgende internetadresse: <http://continental.automotive-approvals.com/>

Tilsløget brug: SRD til RTTT og industriel brug i området 76,0-77,0 GHz

Postadresse:

Peter-Dornier-Strasse 10, 88131 Lindau, Tyskland

Driftsfrekvensbånd:

76-77 GHz

Maks. udgangseffekt:

2,0 W (33 dbm RMS EIRP)

Importørens navn: Honda Motor Europe Ltd.

Postadresse: Cain Road, Bracknell, Berkshire, RG12 1HL, Storbritannien

## Modeller til Storbritannien

## Håndfrit telefonsystem

<http://www.ptc.panasonic.eu/>



Panasonic Automotive Systems Co., Ltd. erklærer hermed, at radioudstyrstypen [ \* ] er i overensstemmelse med Radio Equipment Regulations 2017.

Den fulde ordlyd af UK-overensstemmelseserklæringen er tilgængelig på følgende internetadresse: <http://www.ptc.panasonic.eu/>

Indtast nedenstående søgeord i søgefeltet, og download den nyeste "OVERENSSTEMMELSESERKLÆRING".

Panasonic Automotive System Co., Ltd. erklærer hermed, at den ovenfor anførte radioudstyrstype er i overensstemmelse med direktiv 2014/53/EU. Gå til <http://www.ptc.panasonic.eu/>, klik på "Overensstemmelseserklæring", indtast nedenstående søgeord i søgefeltet, og download den nyeste "OVERENSSTEMMELSESERKLÆRING".

Søgeord: [CL-MH2DE2AD,CL-MH2CE2AD,CL-MH2CE3AD,CL-MH2CE9AD] Der står "Ref No" på mærkaten på enheden.

Tilsigtet brug: Bilstereoanlæg (Bluetooth og WLAN)

Postadresse: 4261 Ikonobe-cho, Tsuzuki-ku, Yokohama-shi, Kanagawa-ken, 224-8520, Japan

Driftsfrekvensbånd:

Specifikationer for Bluetooth

Frekvensbånd: 2402-2480 MHz

Specifikationer for 2,4 GHz WLAN

Frekvensbånd: 2412-2472 MHz

Maks. udgangseffekt:

Specifikationer for Bluetooth

Maks. udgangseffekt: 0,1 dBm

Specifikationer for 2,4 GHz WLAN

Maks. udgangseffekt: 11,9 dBm

Importørens navn: Honda Motor Europe Ltd.

Postadresse: Cain Road, Bracknell, Berkshire, RG12 1HL, Storbritannien

Modeller til Storbritannien

Blindvinkelassistent/bakzoneassistent

<http://continental.automotive-approvals.com/>

ADC Automotive Distance Control Systems GmbH erklærer hermed, at radioudstyrstypen SRR5-B er i overensstemmelse med Radio Equipment Regulations i Storbritannien. Den fulde ordlyd af UK-overensstemmelseserklæringen er tilgængelig på følgende internetadresse:

<http://continental.automotive-approvals.com/>

Tilsligtet brug:

SRD til RTTT og industriel brug i området 76,0-77,0 GHz

Postadresse:

Peter-Dornier-Strasse 10, 88131 Lindau, Tyskland

Driftsfrekvensbånd: 76-77 GHz

Maks. udgangseffekt: 1,58 W (32 dBm RMS EIRP)

Importørens navn:

Honda Motor Europe Ltd.

Postadresse:

Cain Road, Bracknell, Berkshire, RG12 1HL, Storbritannien

## Modeller til Storbritannien

## Telematikstyreenhed

<https://www.denso.com/global/en/contact-us/doc/>



DENSO CORPORATION erklærer hermed, at radioudstyrstypen er i overensstemmelse med de relevante lovkrav.

Den fulde ordlyd af UK-overensstemmelseserklæringen er tilgængelig på følgende internetadresse:

<https://www.denso.com/global/en/contact-us/doc/>

Tilsløget brug: Telematikenhed og Wi-Fi-hotspot til bil

Postadresse:

1-1, Showa-cho, Kariya-shi, Aichi-ken, 448-8661, Japan

Driftsfrekvensbånd: Model OGEY10

- 1) GSM900 (Tx: 880-915 MHz, Rx: 925-960 MHz)
- 2) GSM1800 (Tx: 1710-1785 MHz, Rx: 1805-1880 MHz)
- 3) WCDMA Bånd1 (Tx: 1920-1980 MHz, Rx: 2110-2170 MHz)
- 4) WCDMA Band3 (Tx: 1710-1785 MHz, Rx: 1805-1880 MHz)
- 5) WCDMA Band8 (Tx: 880-915 MHz, Rx: 925-960 MHz)
- 6) LTE Band1 (Tx: 1920-1980 MHz, Rx: 2110-2170 MHz)
- 7) LTE Band3 (Tx: 1710-1785 MHz, Rx: 1805-1880 MHz)
- 8) LTE Band7 (Tx: 2500-2570 MHz, Rx: 2620-2690 MHz)
- 9) LTE Band8 (Tx: 880-915 MHz, Rx: 925-960 MHz)
- 10) LTE Band20 (Tx: 832-862 MHz, Rx: 791-821 MHz)
- 11) WLAN IEEE802.11b (Tx/Rx: 2401-2473 MHz)
- 12) WLAN IEEE802.11g (Tx/Rx: 2402-2472 MHz)
- 13) WLAN IEEE802.11n (Tx/Rx: 2402-2472 MHz)
- 14) GPS (Rx: 1575,42 MHz)
- 15) GALILEO (Rx: 1575,42 MHz)
- 16) EGNOS (Rx: 1575,42 MHz)

Maks. udgangseffekt:

- 1) 2 W 2) 1 W 3-5) 0,25 W 6)-10) 0,20 W 11) 0,032 W 12),13) 0,016 W

Importørens navn: Honda Motor Europe Ltd.

Postadresse: Cain Road, Bracknell, Berkshire, RG12 1HL, Storbritannien

Modeller til Storbritannien

Digital nøgle

<https://continental-homologation.com/honda>



Continental Automotive GmbH erklærer hermed, at denne model [A2C775684] overholder de grundlæggende krav og andre relevante bestemmelser i Radio Equipment Regulations 2017.

Den fulde ordlyd af UK-overensstemmelseserklæringen er tilgængelig på følgende internetadresse:

<https://continental-homologation.com/honda>

Tilsløjet brug: Adgangssystem til bil

Producentens navn:

Continental Automotive GmbH

Postadresse:

Siemensstraße 12, D-93055 Regensburg, Tyskland

Driftsfrekvensbånd:

BLE-frekvensområde: 2,402 GHz til 2,48 GHz

Maks. udgangseffekt:

Maks. BLE-udgangseffekt: +20 dBm

Importørens navn:

Honda Motor Europe Ltd.

Postadresse:

Cain Road, Bracknell, Berkshire, RG12 1HL, Storbritannien

## Modeller til Storbritannien

## Trådløs oplader

<https://www.lg.com/global/support/cedoc/cedoc>



LG Electronics erklærer hermed, at den trådløse oplader af radioudstyrstypen er i overensstemmelse med de relevante lovkrav. Den fulde ordlyd af UK-overensstemmelseserklæringen er tilgængelig på følgende internetadresse: <http://www.lg.com/global/support/cedoc/cedoc> (Indtast modelnavnet: WC500HOC121)

Tilsigtet brug:

Trådløs oplader til bil

Postadresse:

128, Yeoui-daero, Yeongdeungpo-gu, Seoul, Korea

Driftsfrekvensbånd:

111 kHz/maks. effekt: 42 dBuA/m ved 10 m

Maks. udgangseffekt:

111 kHz/maks. effekt: 42 dBuA/m ved 10 m

Importørens navn:

Honda Motor Europe Ltd.

Postadresse:

Cain Road, Bracknell, Berkshire, RG12 1HL, Storbritannien

Modeller til Storbritannien

Trådløs oplader

[http://bhevs.co.kr/bbs/board.php?tbl=e\\_bbs42\\_2](http://bhevs.co.kr/bbs/board.php?tbl=e_bbs42_2)

BH EVS Co.,Ltd. erklærer hermed, at radioudstyrstypen WC500HOC121 er i overensstemmelse med Radio Equipment Regulations 2017. Den fulde ordlyd af UK-overensstemmelseserklæringen er tilgængelig på følgende internetadresse:

[http://bhevs.co.kr/bbs/board.php?tbl=e\\_bbs42\\_2](http://bhevs.co.kr/bbs/board.php?tbl=e_bbs42_2)

Tilsløst brug: Trådløs oplader til bil

Producentens navn: BH EVS Co.,Ltd.

Postadresse: Am Kronberger Hang 2 65824 Schwalbach am Taunus, Tyskland

Driftsfrekvensbånd: 111 kHz

Maks. udgangseffekt: 42 dBuA/m ved 10 m

Importørens navn: Honda Motor Europe Ltd.

Postadresse: Cain Road, Bracknell, Berkshire, RG12 1HL, Storbritannien



## Modeller til Storbritannien

## Ekstern tuner

<http://www.ptc.panasonic.eu/>



Panasonic Corporation erklærer hermed, at radioudstyrstypen [ \* ] er i overensstemmelse med Radio Equipment Regulations 2017. Den fulde ordlyd af UK-overensstemmelseserklæringen er tilgængelig på følgende internetadresse:

<https://www.ptc.panasonic.eu/>

Indtast nedenstående søgeord i søgefeltet, og download den nyeste "OVERENSSTEMMELSESERKLÆRING".

Søgeord: Modelnr.

Søgeord: [CQ-TH2BE0AD]

Der står "Ref No" på mærkatet på enheden.

Tilsluttet brug:

RADIOENHED (radiotuner til biler)

Postadresse:

4261 Ikonobe-cho, Tsuzuki-ku, Yokohama-shi, Kanagawa-ken, 224-8520, Japan

Producentens navn:

Panasonic Corporation

Importørens navn:

Honda Motor Europe Ltd.

Postadresse:

Cain Road, Bracknell, Berkshire, RG12 1HL, Storbritannien

## Kompressor



<b>ContiMobilityKit</b>	EC Machinery Directive 2006/42/EC
	EMC Directive 2014/30/EU
563#####	Noise Emission Direktive 2000/14/EC
	DIN EN ISO 12100:2011
	DIN EN 55025:2009 / EN 50498:2010
	ISO 7637-2:2011
	EN ISO 3744:2010
CE	 Hannover, 06.03.2019      Hannover, 06.03.2019 Jürgen Buschmann      Bala-Murali Krishna Director BF Tire Systems and Solutions      Specialist Standards & Regulations
	* Continental Reifen Deutschland GmbH Vahrenwalder Straße 9 30165 Hannover GERMANY

<b>Continental ContiMobilityKit</b> Compressor to pump sealant into tyres	<b>UK-DECLARATION OF CONFORMITY</b> in accordance with UK Government guidance
	Manufacturer / Address: Continental Reifen Deutschland GmbH, Vahrenwalder Straße 9, 30165 Hannover, GERMANY
563#####	Continental Reifen Deutschland GmbH hereby confirms under its sole responsibility that the designated product, when used as intended, is in conformity with the essential requirements and other relevant requirements of following relevant regulations of the United Kingdom.
	<ul style="list-style-type: none"> <li>- Supply of Machinery (Safety) Regulations 2008</li> <li>- Electromagnetic Compatibility Regulations 2016</li> <li>- Noise Emission in the Environment by Equipment for Use Outdoors Regulations 2001</li> </ul> Applied designated standards in particular: DIN EN ISO 12100:2011    EN 50498:2010    EN ISO 3744:2010 Development, production, quality assurance and marketing are based on the standard IATF 16949.
UK CA	 Hannover, 13.07.2021      Hannover, 13.07.2021 Jürgen Buschmann      Adrian Bahlmann Director BF ContiKit and Accessories      Regulatory Compliance Specialist of Non-Tire Products

## Kompressor

<b>BG</b>	<b>ЕС декларация за съответствие</b> Компресорна помпа с улпънтител за гуми Модел:      Сериен номер:	Декларираме под собствена отговорност, че изброените продукти са в съответствие с всички приложими разпоредби на директивите и регламентите, изброени по-долу, както и със следните стандарти. Технически файл на: *
<b>CNR</b>	<b>EU-Deklaracija o usaglašenosti</b> Kompressor za pumpanje zaptivača za gume. Model:      Serijski broj:	Izjavljujemo na našu isključivu odgovornost da su navedeni proizvodi u skladu sa svim relevantnim odredbama dole navedenih direktiva i propisa i u skladu sa sledećim standardima. Техничка документација: *
<b>CS</b>	<b>EU prohlášení o shodě</b> Kompressor čerpadla těsniva pro pneumatiky Model:      Výrobní číslo:	Na vlastní odpovědnost prohlašujeme, že uvedené výrobky vyhovují všem platným ustanovením směrníc a nařízení, která jsou uvedena níže, a jsou v souladu s následujícími normami. Technická dokumentace v: *
<b>DA</b>	<b>EU-erklæring om overensstemmelse</b> Tætningspumpekompressor til dæk Model:      Serienummer:	Vi erklærer under eget ansvar, at de angivne produkter overholder alle gældende bestemmelser i de nedenfor anførte direktiver og forskrifter og er i overensstemmelse med følgende standarder. Техниск фил пà: *
<b>DE</b>	<b>EU-Konformitätserklärung</b> Kompressor zum Pumpen von Dichtmittel für Reifen Modell:      Seriennummer:	Wir erklären in alleiniger Verantwortung, dass die genannten Produkte allen einschlägigen Bestimmungen der nachfolgend aufgeführten Richtlinien und Verordnungen entsprechen und mit folgenden Normen übereinstimmen. Техническа документация bei: *
<b>EL</b>	<b>Δήλωση συμμόρφωσης ΕΕ</b> Κομπρεσέρ σφραγιστικού ελαστικού Μοντέλο:      Σειριακός αριθμός:	Δηλώνουμε με αποκλειστική μας ευθύνη ότι τα αναφερόμενα προϊόντα συμμορφώνονται προς το σύνολο των εφαρμοστέων διατάξεων των οδηγιών και κανονισμών που παρατίθενται παρακάτω και πληρούτα ακόλουθα πρότυπα. Τεχνικός φάκελος: *
<b>EN</b>	<b>EU Declaration of Conformity</b> Compressor to pump sealant into tyres Model:      Serial number:	We declare under our sole responsibility that the stated products comply with all applicable provisions of the directives and regulations listed below and are in conformity with the following standards. Technical file at: *
<b>ES</b>	<b>Declaración UE de conformidad</b> Compressor para bombeo de agente obturador para neumáticos Modelo:      Número de serie:	Declaramos, bajo nuestra exclusiva responsabilidad, que los productos nombrados cumplen con todas las disposiciones correspondientes de las directivas y los reglamentos mencionados a continuación y están en conformidad con las siguientes normas. Documentación técnica en: *

<b>IT</b>	<b>Dichiarazione di conformità UE</b> Compressore per l'iniezione di sigillante per pneumatici Modello:      N. di serie:	Dichiariamo sotto la nostra sola responsabilità che i prodotti indicati sono conformi a tutte le disposizioni applicabili delle direttive e dei regolamenti sotto riportati, nonché agli standard seguenti. Scheda tecnica presso: *
<b>LT</b>	<b>ES atitikties deklaracija</b> Padangoms skirtas kompresorius su sandarikliu pompa Modelis:      Serijos numeris:	Prisiimdami visą atsakomybę patvirtiname, kad nurodyti produktai atitinka visas galiojančias toliau pateiktų direktyvų ir reglamentų nuostatas bei nurodytų standartų reikalavimus. Techninis failas iš: *
<b>LV</b>	<b>EK atbilstības deklarācija</b> Riepu hermetizēšanas un piesūknēšanas ierīce Modelis:      Serijs numurs:	Mēs, uzņemoties pilnu atbildību, paziņojam, ka šie produkti atbilst visiem tālāk norādītajiem standartiem un direktīvu un noteikumu piemērojāmām prasībām. Технишк документација: *
<b>MT</b>	<b>Dikjarazzjoni tal-Konformità tal-UE</b> Kompressor tal-pompa bis-sigillanti għat-tajers Mudell:      Numru tas-serje:	Taht ir-responsabbiltà assoluta tagħna ahna niddikjaraw li l-prodotti msemmija huma konformi mad-dispożizzjonijiet kollha applikabbli tad-direttivi u r-regolamenti elenkati hawn isfel u huma konformi mal-istandards li ġejjin. File tekniku f': *
<b>NL</b>	<b>EU-verklaring van overeenstemming</b> Pompcompressor voor het sealen van banden Model:      Serienummer:	Hiermee verklaren wij onder onze uitsluitende verantwoordelijkheid, dat de vermelde producten voldoen aan alle van toepassing zijnde bepalingen van de hieronder vermelde richtlijnen en verordeningen en in overeenstemming zijn met de volgende normen. Technisch dossier bij: *
<b>NO</b>	<b>EU-samsvarserklæring</b> Forseglingpumpekompressor for dekk Modell:      Serienummer:	Vi erklærer under eneansvar at de oppgitte produktene samsvarer med alle gjeldende bestemmelser i direktivene og forordningene oppført nedenfor, og er i samsvar med følgende standarder. Техниск фил пà: *
<b>PL</b>	<b>Deklaracja zgodności UE</b> Kompressor do pompowania uszczelniaacza opon Model:      Numer seryjny:	Deklarujemy z pełną odpowiedzialnością, że przedmiotowe produkty są zgodne z wszelkimi wymienionymi poniżej obowiązującymi przepisami dyrektyw i rozporządzeń oraz że spełniają poniższe normy. Dokumentacja techniczna: *
<b>PT</b>	<b>Declaração de conformidade UE</b> Compressor da bomba de vedante para pneus Modelo:      Número de série:	Declaramos sob a nossa exclusiva responsabilidade que os produtos mencionados respeitam todas as disposições aplicáveis das diretivas e regulamentos listados abaixo e que estão em conformidade com as seguintes normas. Ficha técnica em: *

### Kompressor

<p><b>ET</b> <b>ELI vastavusdeklaratsioon</b> Rehvikompressori hermeetiku pump Mudel: Seerianumber:</p>	<p>Kinnitame oma ainuvastutusel, et nimetatud tooted vastavad kõigi allpool nimetatud direktiivide ja määruste asjakohastele sätetele ning on kooskõlas alljärgnevatel standarditega: Tehnilise kausta leiate aadressilt: *</p>	<p><b>RO</b> <b>Declarație de conformitate UE</b> Compresor cu pompă de material de etanșare pentru anvelope Model: Număr de serie:</p>	<p>Declarăm pe propria noastră răspundere că produsele menționate sunt în conformitate cu prevederile în vigoare ale directivelor și reglementărilor enumerate mai jos și sunt în conformitate cu următoarele standarde. Dosarul tehnic ia: *</p>
<p><b>FI</b> <b>EU-vaatimusten mukaisuusvakuutus</b> Kompressor tiivisteaineen pumppaamiseksi renkaaseen Malli: Sarjanumero:</p>	<p>Vakuutamme yksinomisella vastuullamme, että mainitut tuotteet noudattavat kaikkien alla lueteltujen direktiivien ja asetusten sovellettavia säännöksiä ja ovat seuraavien standardien mukaisia. Tekninen asiakirja: *</p>	<p><b>SK</b> <b>Vyhlasenie o zhode EU</b> Kompresor čerpadla tesniaceho prostriedku pre pneumatiky Model: Sériové číslo:</p>	<p>Vyhlasujeme na našu vylučnú zodpovednosť, že uvedené produkty spĺňajú všetky príslušné ustanovenia nižšie uvedených smerníc a predpisov a že sú v súlade s nasledujúcimi normami. Technický súbor na: *</p>
<p><b>FR</b> <b>Déclaration de conformité UE</b> Compresseur de gonflage avec injection de produit d'étanchéité pour pneus Modèle: Numéro de série:</p>	<p>Nous déclarons, sous notre entière responsabilité, que les produits indiqués sont conformes à toutes les dispositions applicables des directives et des règlements énumérés ci-dessous et qu'ils sont en conformité avec les normes suivantes. Fichier technique à: *</p>	<p><b>SL</b> <b>Izjava EU o skladnosti</b> Kompresor črpalke za tesnilno sredstvo za pnevmatike Model: Serijska številka:</p>	<p>Z izključno odgovornostjo izjavljamo, da so navedeni izdelki skladni z vsemi veljavnimi določbami spodaj navedenih direktiv in predpisov ter so v skladu z naslednjimi standardi. Tehnična dokumentacija: *</p>
<p><b>GA</b> <b>Dearbhú Comhréireachta AE</b> Comhbhrúiteoir teannaire séaltáin do bhoinn Múnla: Sraithuimhir:</p>	<p>Dearbhaimid faoinár bhfreagracht agus faoinár bhfreagracht féin amháin go gcomhlíonann na táirgí a leagtar síos gach foráil is infheidhme de na treoracha agus de na rialacháin a liostaítear thíos agus go bhfuil siad i gcomhréir leis na caighdeán a leanas. Comhad teicniúil ag: *</p>	<p><b>SR</b> <b>EU-Deklaracija o usaglašenosti</b> Kompresor za pumpanje zaptivača za gume. Model: Serijski broj:</p>	<p>Izjavljujemo na našu isključivo odgovornost da su navedeni proizvodi u skladu sa svim relevantnim odredbama dolo navedenih direktiva i propisa i u skladu sa sledećim standardima. Tehnička dokumentacija: *</p>
<p><b>HR</b> <b>EU izjava o uskladenosti</b> Kompresor brtvne pumpe za gume Model: Serijski broj:</p>	<p>Izjavljujemo pod isključivom odgovornošću da navedeni proizvodi udovoljavaju svim primjenjivim odredbama dolje navedenih direktiva i propisa te su usklađeni sa sljedećim standardima. Tehnička datoteka: *</p>	<p><b>SV</b> <b>EU-försäkran om överensstämmelse</b> Tätningmedelpump för däck Modell: Serienummer:</p>	<p>Vi försäkrar på eget ansvar att de angivna produkterna överensstämmer med alla gällande bestämmelser i de direktiv och föreskrifter som anges nedan och att de överensstämmer med följande standarder. Teknisk dokumentation finns på: *</p>
<p><b>HU</b> <b>EU-megfelelőségi nyilatkozat</b> Tömítőanyag-kompresszor gumiabroncsokhoz Modell: Sorozatszám:</p>	<p>Kizárólagos felelősségünk tudatában kijelentjük, hogy a megnevezett termékek megfelelnek az alább felsorolt irányelvek és szabályozások vonatkozó rendelkezésének, valamint megfelelnek a következő normáknak. Műszaki dokumentáció helye: *</p>	<p><b>TR</b> <b>AB Uygunluk Beyanı</b> Lastikler için dolgu malzemesi pompa kompresörü Model: Seri numarasi:</p>	<p>Tek sorumlusu biz olarak, belirtilen ürünlerin aşağıdaki direktif ve yönetmelzin uygulanabilir tüm hükümlerine uyumlu olduğunu ve aşağıdaki standartlarla uygunluk taşıdığını beyan ederiz. Teknik dosya konumu: *</p>
<p><b>IS</b> <b>ESB Samræmisýfirlýsing</b> Innsigilsdæluþéttir fyrir dekk Gerð: Raðnúmer:</p>	<p>Við lýsum því yfir á eigin ábyrgð að framangreindar vörur séu í samræmi við öll viðeigandi ákvæði tilskipana og reglugerða sem hér eru lýst og eru í samræmi við eftirfarandi staðla. Tækniskrá geymd hjá: *</p>	<p><b>UK</b> <b>EU-Декларация відповідності</b> Компресор для накачування шинного герметика Модель: Серійний номер:</p>	<p>Ми заявляємо під нашу виключну відповідальність, що згадані продукти відповідають усім відповідним положенням інструкцій та правил, перелічених нижче, і відповідають наступним стандартам. Технічна документація: *</p>

### Open source-licenser for instrument

---

Softwaren, der er integreret i dette produkt, omfatter open source-software. Se følgende webside for at få oplysninger om open source-softwaren.

[https://www.nippon-seiki.co.jp/business\\_ic\\_meter/](https://www.nippon-seiki.co.jp/business_ic_meter/)

### Open source-licenser for telematikstyreenhed

---

Gratis/open source-softwareoplysninger

Dette produkt indeholder gratis/open source-software (FOSS).

Licensoplysningerne og/eller kildekoden til f.eks. FOSS kan findes på følgende URL.

<https://www.denso.com/global/en/opensource/tcu/honda/>

<b>Tal</b>			
12 V batteri .....	710		
Indikator for ladesystem .....	123, 753		
Vedligeholdelse (kontrol af 12 V batteriet)...	710		
Vedligeholdelse (udskiftning).....	713		
<b>A</b>			
ABS (antiblokeringsystem) .....	598		
ABS-system			
Indikator .....	125		
Adaptivt støddæmpersystem .....	451		
Additiver, motorolie.....	687		
Advarsel om lavt motorolietryk.....	753		
Advarsel om nedsat bremsekraft .....	754		
Advarsels- og informationsmeddelelser .....	140		
Advarselsindikator tændt/blinker .....	753		
Advarselsmærkater .....	114		
Advarsler .....	183		
Afbrydersystem til den forreste airbag i passagersiden .....	67		
Afrimning af forrude og sideruder .....	287		
Afspilning af Bluetooth®-lyd.....	338		
Afviserblink			
Indikatorer (instrumentpanel) .....	128		
Airbags .....	62		
Efter en kollision.....	64		
Event Data Recorder .....	1		
Forreste airbags (SRS) .....	64		
Gardinairbags.....	79		
Indikator .....	81, 125		
Knæairbags.....	70		
Midterste airbag .....	74		
Sensorer .....	62		
Sideairbags.....	76		
Vedligeholdelse af airbags .....	83		
Airconditionssystem (klima anlæg).....	285		
Afrimning af forrude og sideruder .....	287		
Brug af automatisk klimaanlæg .....	285		
Recirkulationstilstand/friskluftstilstand.....	286		
Sensorer .....	290		
Støv- og pollenfilter .....	719		
Ændring af tilstand .....	285		
Aktiv fartpilot med følgefunktion ved lav hastighed.....	525		
Indikator (gul).....	132		
Indikator (hvid/grøn).....	133		
Aktiv vognbaneskiftassistent .....	134, 572		
Aktivering af elsystemet			
Hvis 12 V batteriet er dødt.....	749		
Aktuel tilstand for den aktive fartpilot med følgefunktion ved lav hastighed, vognbaneassistenten og Traffic Jam			
Assist .....	162		
Aktuelt brændstofforbrug.....	170		
Akustisk køretøjsalarmsystem.....	444		
AM/FM-radio .....	323		
Anbefalet brændstof.....	652, 776		
Andre interiør-komfortfaciliteter .....	278		
Android Auto .....	350		
Antiblokeringsystem (ABS) .....	598		
Apparater, der udsender radiobølger .....	780		
Apple CarPlay .....	343		
Armlæn .....	264		
Audio-/informationsskærm .....	304		
Automatisk bremseholdfunktion.....	595		
Indikator .....	122, 595		
Automatisk indklapning af sidespejle .....	252		
Automatiske intervalviskere.....	244		
<b>B</b>			
Bagage (lastgrænse) .....	419		
Bagagekrog .....	272		
Baggrund.....	313		
Bagklap .....	206		
Bagsæder .....	257		
Bagsædevarmere .....	284		
Bakspejl .....	250		
Bakzoneassistent.....	608		
Barnestol.....	85		
Batteri			
Hvis 12 V batteriet er dødt.....	749		
Højspænding .....	667		
Indikator for 12 V batteriladesystem....	123, 753		
Opladning .....	655		
Sikkerhedstjekliste.....	655		
Benzin .....	34, 652		
Aktuelt brændstofforbrug.....	170		
Brændstofføkonomi og CO <sub>2</sub> -emissioner .....	668		
Indikator for lav brændstofstand .....	125		
Måler.....	159		
Oplysninger .....	652		
Påfyldning af brændstof .....	652		
Betjeningsanordninger.....	191		
Blindvinkelassistent.....	471		
Bluetooth®-lyd.....	338		
Bremseassistent ved lav fart .....	498		

<b>Bremsesystem</b> .....	591
ABS-system.....	598
Automatisk bremseholddefunktion.....	595
Bremseassistent.....	599
Fodbremse.....	594
Indikator.....	120, 121, 122, 755, 757
Parkeringsbremse.....	591
Væske.....	696
<b>Brændstof</b> .....	34, 652
Aktuelt brændstofforbrug.....	170
Anbefalet.....	652
Brændstoføkonomi og CO <sub>2</sub> -emissioner.....	668
Gennemsnitlig brændstoføkonomi.....	170
Indikator for lav brændstofstand.....	125
Måler.....	159
Påfyldning af brændstof.....	652
Rækkevidde.....	170
<b>Brændstofdæksel</b> .....	34, 653
<b>Brændstofklap</b> .....	34, 653, 768
<b>Bugsering af bilen</b>	
Nødsituation.....	767
<b>Børnesikkerhed</b> .....	85
<b>Børnesikringslåse</b> .....	205
<b>Børnesikringssystem</b>	
Bagudvendt barnestol.....	88
Barnestol til små børn.....	90
Barnestol til spædbørn.....	88
Brug af strop.....	108
Montering af en barnestol med en trepunktssele.....	106
Selepuder.....	111
Større børn.....	110
Valg af barnestol.....	91

## C

<b>Certificeringsmærkat</b> .....	779
<b>CHARGE/DECEL-måler</b> .....	160

## D

<b>DAB</b> .....	328
<b>Deceleration</b> .....	124
<b>Decelerationsknap på rattet</b> .....	440
Indikator.....	124
<b>Displayindstilling</b> .....	316
<b>Dobbeltlås</b> .....	222
<b>Dæk</b> .....	705
Kontrol og vedligeholdelse.....	705
Lufttryk.....	777
Rotation.....	708
Slidindikatormærker.....	706
Snekæder.....	709
Vinter.....	709
<b>Dæktrykadvarselssystem</b> .....	469
Indikator.....	127, 758
Kalibrering.....	469

## Dæmpning

Forlygter.....	232
<b>Dødt batteri</b> .....	749
<b>Døre</b> .....	193
Låsning/oplåsning af dørene indefra.....	203
Låsning/oplåsning af dørene udefra.....	196
Nøgler.....	193
System til forebyggelse af at blive låst ude ...	202

## E

<b>eCall-indikator</b> .....	409
<b>Effektflow</b> .....	359
<b>Elbagrude</b> .....	246
<b>Elektrisk servostyring (EPS)</b>	
Indikator.....	126, 756
<b>Elruder</b> .....	223
<b>Elsystem</b>	
Vil ikke starte.....	745
<b>EPS (elektrisk servostyring)</b> .....	756
Indikator.....	126
<b>EV-indikator</b> .....	124

## F

<b>Fartbegrænser, intelligent</b> .....	460
<b>Fartbegrænser, justerbar</b> .....	454
<b>Fastgørelsesforankringer</b> .....	272
<b>Fejlfinding</b> .....	731
Advarselsindikatorer.....	118
Bagdøren kan ikke åbnes.....	39, 205
Bremsepedalen vibrerer.....	39
Der høres en summer, når døren åbnes.....	39
Elsystemet vil ikke starte.....	745
Ladestikket kan ikke frigøres.....	770
Nødtransport.....	767
Opladningsdækslet kan ikke åbnes.....	769
Overophedning.....	751
Sprunget sikring.....	760, 762
Støj ved bremsning.....	40, 41
<b>Fejlindikator</b> .....	123, 754

<b>Filter</b>			
Støv og pollen .....	719		
<b>Fjernbetjening</b> .....	200		
<b>Fjernbetjening af lydanlægget</b> .....	298		
<b>FM/AM-radio</b> .....	323		
<b>Fodbremse</b> .....	594		
<b>Forebyggelse af at blive låst ude</b> .....	202		
<b>Forlygter</b> .....	232		
Betjening.....	232		
Dæmpning.....	232		
Intelligent fjernlys .....	240		
Lyskegle .....	698		
<b>Forløbetid</b> .....	173		
<b>Forreste airbag i passagerside aktiveret/ deaktiveret</b>			
Indikator .....	82, 125		
<b>Forreste airbags (SRS)</b> .....	64		
<b>Forrude</b> .....	243		
Afrimning/af dugning.....	246, 287		
Rengøring .....	721, 726		
Sprinklervæske.....	697		
Vinduesviskere og sprinklere.....	243		
Viskerblade .....	701		
<b>Forsæder</b> .....	253		
Indstilling .....	254		
<b>Forsædevarmere</b> .....	283		
<b>Frontsensorkamera</b> .....	587		
<b>Funktioner</b> .....	291		
<b>Funktioner, der kan tilpasses</b> .....	362		
<b>Førerinformationssystem</b> .....	163, 166		
Ændring af displayvisning.....	166		
<b>Føreropmærksomhedsassistent</b> .....	175		
		<b>G</b>	
<b>Gardinairbags</b> .....	79		
<b>Gearkasse</b> .....	433, 434		
Betjening af skifteknop .....	436		
Indikator.....	123		
Indikator for gearvælgerposition .....	436		
Kickdown-funktion .....	433		
Krybekørsel .....	433		
Nummer.....	779		
Olie .....	695		
<b>Gearsift (gearkasse)</b> .....	434		
<b>Gennemsnitligt brændstofforbrug</b> .....	170		
<b>Gennemsnitshastighed</b> .....	173		
<b>Glas (vedligeholdelse)</b> .....	721, 726		
<b>Gravide</b> .....	59		
<b>Gulvmåtter</b> .....	722		
		<b>H</b>	
<b>Handskerum</b> .....	268		
<b>Hastigheds-/distanceenheder</b> .....	181		
<b>Hastighedsalarm</b> .....	174		
<b>Head-up-display</b> .....	184		
<b>HFT (håndfri telefon)</b> .....	380		
<b>Hill Descent Control-system</b> .....	452		
Indikator.....	131		
<b>Hill Start Assist-system</b> .....	430		
<b>Honda parkeringsassistent</b> .....	627		
<b>Honda SENSING/Honda SENSING 360</b> ....	35, 479		
<b>Hukommelsessystem til kørepositioner</b> .....	247		
<b>Hvis 12 V batteriet er død</b> .....	749		
<b>Hvis bagklappen ikke kan åbnes</b> .....	771		
			<b>Hvis du ikke kan frigøre ladestikket</b> .....
			770
			<b>Hvis du ikke kan åbne opladningsdækslet</b> .....
			769
			<b>Hydrofilt spejl</b> .....
			727
			<b>Højspændingsbatteri</b> .....
			667
			Opladning .....
			655
			<b>Højspændingsbatteriopladningsmåler</b> .....
			160
			<b>Håndfrit telefonsystem</b> .....
			380
			Automatisk import af mobiltelefonbog og seneste opkald.....
			390
			Automatisk overførsel .....
			391
			Begrænsninger for manuel betjening .....
			383
			Foretrukne kontakter .....
			392
			Knapper til håndfri telefon .....
			380
			Menuer for håndfri telefon .....
			384
			Ringetone.....
			391
			Skærbilledet Telefonindstillinger.....
			386
			Statusvisning for håndfri telefon .....
			382
			Sådan foretages et opkald .....
			394
			Sådan modtages et opkald.....
			396
			Telefonopsætning.....
			387
			Valg under en samtale .....
			397
		<b>I</b>	
			<b>Identifikationsnumre</b> .....
			779
			Benzinmotor, elmotor og gearkasse.....
			779
			Stelnummer .....
			779
			<b>Indbygget instruktionsbog</b> .....
			300
			Åbn instruktionsbogen .....
			300
			<b>Indikator for BUGSERING-tilstand</b> .....
			130
			<b>Indikator for ECON-tilstand</b> .....
			130
			<b>Indikator for elsystem</b> .....
			124



Indikator for gearvælgerposition .....	123	vognbaneassistent .....	135	Parkeringssensor .....	132, 606
Indikator for ladesystem til		AUTO-tilstand .....	131	Påmindelse om sikkerhedssele .....	51, 124
12 V batteri .....	123, 753	BUGSERING-tilstand .....	130	SAVE-tilstand .....	131
Indikator for lav brændstofstand .....	125	CHARGE-tilstand .....	131	Sikkerhedshjælp (grøn/grå) .....	139
Indikator for lavt dæktryk/ dæktrykadvarselssystem .....	127, 758	Decelerationsknap på rattet .....	124	Sikkerhedshjælp (gul) .....	136
Indikator for NORMAL-tilstand .....	130	ECON-tilstand .....	130	SNE-tilstand .....	130
Indikator for parkeringsbremse og bremseystem .....	755	Elektrisk servostyring (EPS) .....	126, 756	SPORT-tilstand .....	130
Indikator for parkeringsbremse og bremseystem (gul) .....	757	Elsystem .....	124	SRS-airbagsystem .....	81, 125
Indikator for parkeringsbremse og bremseystem (rød) .....	757	EV .....	124	Startspærrefunktion .....	129
Indikator for SNE-tilstand .....	130	EV-tilstand .....	131	Systemmeddelelse .....	132
Indikator for SPORT-tilstand .....	130	Fejlindikator .....	123, 754	Tændte lygter .....	128
Indikator for systemmeddelelse .....	132	Fjernlys .....	128	Tågebaglygte .....	128
Indikator for tågebaglygte .....	128	Forreste airbag i passagerside aktiveret/ deaktiveret .....	82, 125	Udvidet vognbaneassistent (grå) .....	135
Indikatorer .....	118	Gearkassesystem .....	123, 758	Udvidet vognbaneassistent (gul) .....	135
12 V batteriladesystem .....	123, 753	Gearvælgerposition .....	123	Vognbaneassistent (gul) .....	134
ABS-system .....	125	Hill Descent Control-system (hvid/grøn) .....	131	Vognbaneassistent (hvid/grøn) .....	134
Afviserblink og katastrofeblink .....	128	Intelligent fartbegrænser (hvid/grøn) .....	133	VSA-system .....	126
Aktiv fartpilot med følgefunktion ved lav hastighed .....	133, 545	Intelligent fjernlys .....	128	VSA-system deaktiveret .....	126, 467
Aktiv fartpilot med følgefunktion ved lav hastighed (gul) .....	132	Justerbar fartbegrænser .....	133	<b>Indstilling</b>	
Aktiv fartpilot med følgefunktion ved lav hastighed (hvid/grøn) .....	133	Klar .....	124	Armlæn .....	264
Aktiv vognbaneskiftassistent (gul) .....	134	Kollisionsbegrænsende bremsesystem (grå) .....	135	Forsæder .....	254
Aktiv vognbaneskiftassistent (hvid/grøn) .....	134	Kollisionsbegrænsende bremsesystem (gul) .....	135	Nakkestøtter .....	261
Alarm til sikkerhedssystem .....	129	Lav brændstofstand .....	125	Rat .....	249
Automatisk bremseholdfunktion .....	122, 596	Lavt dæktryk/dæktrykadvarselssystem ..	127, 758	Spejle .....	250
Automatisk bremseholdesystem .....	122, 595	NORMAL-tilstand .....	130	<b>Indstilling af opladningstimer</b> .....	662
Automatisk deaktivering af udvidet		Parkeringsbremse og bremsesystem (gul) .....	122, 757	<b>Indstilling af uret</b> .....	192
vognbaneassistent .....		Parkeringsbremse og bremsesystem (rød) .....	120, 121, 755, 757	<b>Indvendigt bakspejl</b> .....	250
				<b>Instrumentbræt</b> .....	117
				<b>Intelligent fartbegrænser</b> .....	460
				Indikator .....	133
				<b>Intelligent fjernlys</b> .....	240
				Indikator .....	128
				<b>Interiør-komfortfaciliteter</b> .....	265

Interiørlys .....	265
iPhone .....	399
iPod .....	331, 399

## J

Jakkekroge .....	271
Juridiske oplysninger om Apple CarPlay/ Android Auto .....	407
Justerbar fartbegrænser .....	454
Indikator .....	133
Justering af forlygternes lyskegle .....	478

## K

Kickdown-funktion .....	433
Kilometertæller .....	161
Klar-indikator .....	124
Klima anlæg .....	285
Afrimning af forrude og sideruder .....	287
Brug af automatisk klima anlæg .....	285
Recirkulationstilstand/friskluftstilstand .....	286
Sensorer .....	290
Støv- og pollenfilter .....	719
Ændring af tilstand .....	285
Klokkeslæt (indstilling) .....	192
Knap til elopvarmede sidespejle .....	246
Knap til katastrofeblink .....	6, 7
Knæairbags .....	70
Kollisionsbegrænsende bremsesystem .....	484
Kollisionsbegrænsende vognbaneskiftassistent .....	518
Kontakter (omkring rattet) .....	6, 7, 8, 230

Kontakter til læselamper .....	266
Kopholdere .....	270
Krybekørsel .....	433
Kulilte .....	113
Køler .....	693
Kølesystem .....	691
Påfyldning af kølevæske i køleren .....	693
Påfyldning af kølevæske i reservetank .....	691
Kølevæske (motor) Overophedning .....	751
Kørelys .....	237
Køretilstandskontakt .....	445
Køretøjsidentifikationsnumre .....	779
Kørsel .....	415
Bremsning .....	591
Gearkasse .....	433
Kørsel med anhænger .....	420
Lastgrænser .....	420
Udstyr og tilbehør .....	421
Kørsel med bagage .....	417, 419

## L

LaneWatch-system .....	475
Lastgrænser .....	419
Lav signalstyrke fra den nøglefri fjernbetjening .....	195
Lavt batteriniveau .....	753
Lovbestemmelser .....	780
Lufttryk .....	777
Lydanlæg .....	292
AM/FM-radio .....	323
Android Auto .....	350

Appgenvejsfunktion .....	305
Apple CarPlay .....	343
Audio-/informationskærm .....	304
Begrænsninger for manuel betjening .....	311
Bluetooth®-lyd .....	338
DAB .....	328
Displayindstilling .....	316
Effektflow .....	359
Fejlmeddelelser .....	398
Fjernbetjening af lydanlægget .....	298
FLAC/PCM/WAVE/MP4/AVI/MKV/ASF/ WMV .....	334
Genaktivering .....	293
Generelle oplysninger .....	399
Grundlæggende betjening .....	295
Indbygget instruktionsbog .....	300
Indstilling af baggrund .....	313
Indstilling af ur .....	312
Indstillinger for systemopdateringer .....	318
iPod .....	331
Lydanlæggets funktioner .....	295
MP3/WMA/AAC .....	334
PHEV-menu .....	354
Radio Data System (RDS) .....	326
Regulering af lyd .....	315
Sikkerhedskode .....	293
Start .....	294
Statusområde .....	310
Stemmestyingsfunktioner .....	301
Systemopdateringer .....	317
Sådan opdaterer du .....	317
Sådan opdaterer du trådløst .....	320
Sådan opdateres med en USB-enhed .....	321

Tyverisikring.....	293	Manøvreringsassistent.....	468	Numre (identifikation).....	779
USB-nøgler.....	334, 399	Midlertidig reparation af et punkteret dæk.....	732	Nødopkald (eCall).....	409
USB-porte.....	297	Midlertidigt reparations sæt (TRK).....	732	Automatisk nødopkald.....	409
Valg af en lydkilde.....	310	Midterkonsol.....	269	Manuelt nødopkald.....	411
Wi-Fi-forbindelse.....	341	Miljømåler.....	161	Nødstopsignal.....	600
<b>Lydanlæg med standarddisplay</b> .....	294	<b>Motor</b>		Nødtransport.....	767
<b>Lygter</b> .....	232, 698	Hvis 12 V batteriet er dødt.....	749	<b>Nøglenummermærke</b> .....	194
Aktivt kurvelys.....	238	Nummer.....	779	<b>Nøgler</b> .....	193
Indikator for fjernlys.....	128	Olie.....	687	Bagdøren kan ikke åbnes.....	205
Indikator for tændte lygter.....	128	Summer for tænding.....	230, 231	Fjernbetjening.....	200
Intelligent fjernlys.....	240	<b>Motorølevæske</b>		Forebyggelse af at blive låst ude.....	202
Kørelys.....	237	Overophedning.....	751	Nummermærke.....	194
Lygtekontaktter.....	232	<b>Motorolie</b> .....	687	Typer og funktioner.....	193
Tågelygte.....	236	Advarsel om lavt motorolietryk.....	753		
Udskiftning af pærer.....	698	Anbefalet motorolie.....	687	<b>O</b>	
<b>Lys</b>		Kontrol.....	689	<b>Olie (motor)</b> .....	687
Interiør.....	265	Påfyldning.....	690	Anbefalet motorolie.....	687
Lys i bagagerum.....	267	<b>MP3/WMA/AAC</b> .....	334	Indikator for lavt motorolietryk.....	753
<b>Lændestøtte</b> .....	255	<b>Multivisionskamera</b> .....	613	Kontrol.....	689
<b>Lændestøtte på førersæde</b> .....	255	<b>Målere</b> .....	159	Påfyldning.....	690
<b>Løftepunkter</b> .....	744	<b>N</b>		Viskositet.....	687
<b>Låsning/oplåsning</b> .....	193	<b>Nakkestøtter</b> .....	261	<b>Oliepind (motorolie)</b> .....	689
Børnesikringslåse.....	205	<b>Navigation</b> .....	173	<b>Opbevaringsfaciliteter</b> .....	268
Indefra.....	203	<b>Nedblænding</b>		<b>Opbevaringsrum under gulvet</b> .....	274
Med nøgle.....	201	Bakspejl.....	250	<b>Open source-licenser</b> .....	402, 815
Nøgler.....	193	<b>Nederste befæstningspunkter</b> .....	101	<b>Open source-licenser for telematikstyreenhed</b> .....	815
Udefra.....	196	<b>Nedklapning af bagsæder</b> .....	258	<b>Opladning</b> .....	655
		<b>Nulstilling af alle indstillinger til standard</b> .....	379	AC-oplader.....	656
		<b>Nulstilling af triptæller</b> .....	170	Højspændingsbatteri.....	667
				Kan ikke frigøre ladestikket.....	770
				Ladeindikator (bilens side).....	661

## M

Makeup-spejle.....	11
Maksimal opladningsindstilling.....	664
Maksimalt tilladt vægt.....	419

Timer .....	662
Oplysninger .....	775
Oplåsning af dørene .....	196
Oplåsning af fordørene indefra .....	25
Optankning anbefales .....	414
Overensstemmelseserklæring, sammenfatning .....	812
Overhalingsblink .....	232
Overophedning .....	751
Overvågning af effektflow .....	168

## P

Panoramatag .....	226
Parkeringsbremse .....	591
Indikator for parkeringsbremse og bremsesystem (gul) .....	122
Indikator for parkeringsbremse og bremsesystem (rød) .....	120, 121
Parkeringsensorsystem .....	603
PHEV-menu .....	354
POWER knap .....	230
POWER-måler .....	160
Punktering (dæk) .....	732
Påfyldning	
Kølevæske .....	691
Motorolie .....	690
Sprinklervæske .....	697
Påfyldning af brændstof .....	652
Benzin .....	652, 776
Brændstofmåler .....	159
Indikator for lav brændstofstand .....	125
Påmindelse om ting på bagsæde .....	259

## R

Radio (AM/FM) .....	323
Radio Data System (RDS) .....	326
Rat .....	249
Indstilling .....	249
Ratvarmer .....	282
RDS (Radio Data System) .....	326
Regulering	
Lyd .....	315
Rengøring af kabine .....	721
Retningslinjer for kørsel med terrængående køretøjer .....	431
Retningslinjer for kørsel uden for vej .....	426
Ruder (åbning og lukning) .....	223
Rækkevidde .....	170

## S

Selepuder (til børn) .....	111
Servicepåmindelsessystem .....	674
Sideairbags .....	76
Sidespejl med nedadvipningsfunktion .....	251
Sidespejle .....	251
Sikker kørsel .....	43
Sikkerhedsforanstaltninger ved kørsel .....	431
Regn .....	432
Sikkerhedshjælp .....	179
Indikator (grøn/grå) .....	139
Indikator (gul) .....	136, 137
Sikkerhedsmeddelelse .....	0
Sikkerhedsmærkater .....	114
Sikkerhedsseler .....	49, 179

Advarselsindikator .....	51, 52, 124
Eftersyn .....	60
Gravide .....	59
Justering af øverste selebæsthængselspunkt .....	56
Montering af en barnestol med en trepunktssele .....	106
Påmindelse .....	51
Spænding .....	54
Sikkerhedssystem .....	217
Dobbeltlås .....	222
Indikator for alarm til sikkerhedssystem .....	129
Indikator for startspærrefunktion .....	129
Ultralydsensorer .....	220
Vippesensor .....	221
Sikringer .....	760
Kontrol og udskiftning .....	764
Placering .....	760, 762
Skifteknop .....	434
Betjening .....	436
Slidindikatormærker (dæk) .....	706
Slidte dæk .....	705
Smøremiddelspecifikationer .....	777
Solbrilleholder .....	273
SOS annulleringsknop .....	411
SOS knap .....	411
Specifikationer .....	776
Specifikationer for pærer .....	776
Speedometer .....	159
Spejle .....	250
Indstilling .....	250
Indvendigt bakspejl .....	250
Side .....	251

<b>Sprinklere</b>			
Påfyldning af sprinklervæske .....	697		
<b>SRS (Supplemental Restraint System)</b> .....	64		
<b>SRS-airbags</b> .....	64		
<b>SRS-airbagsystem</b>			
Indikator .....	125		
<b>Standsning</b> .....	601		
<b>Start af elsystemet</b> .....	428		
Aktiveres ikke .....	745		
<b>Starthjælpsprocedure</b> .....	749		
<b>Startspærrefunktion</b> .....	217		
Indikator .....	129		
<b>Stemmestyringsfunktioner</b> .....	301		
Generelle kommandoer .....	302		
Listekommandoer .....	303		
Lydkommandoer .....	302		
Navigationskommandoer .....	303		
Standardkommandoer .....	303		
Stemmegenkendelse .....	301		
Stemmeportalskærmbillede .....	302		
Telefonkommandoer .....	302		
<b>Strømodtag til tilbehør</b> .....	278		
<b>Støv- og pollenfilter</b> .....	719		
<b>System til advarsel om forankrydsende trafik</b> .....	504		
<b>System til forebyggelse af at blive låst ude</b> .....	202		
<b>System til registrering af trafikskilte</b> ...	162, 578		
<b>Systemopdateringer</b> .....	317		
<b>Sæde</b>			
Påmindelse om sikkerhedssele .....	124		
<b>Sæder</b> .....	253		
Bagsæder .....	257		
Forsæder .....	253		
Indstilling .....	253		
Lændestøtte på førersæde .....	255		
Sædevarmere .....	283		
Sædeventilation .....	283		
<b>Sædevarmere</b> .....	283		
<b>Sædeventilation</b> .....	283		
<b>T</b>			
<b>Temperatur</b>			
Udetemperaturvisning .....	161		
<b>Temperatursensor</b> .....	161, 290		
<b>Tilbehør og ændringer</b> .....	728		
<b>Tilpasning af display</b> .....	164, 182		
<b>Timer</b> .....	662		
<b>Traffic Jam Assist</b> .....	563		
<b>Triptæller</b> .....	170		
<b>TRK (midlertidigt reparations sæt)</b> .....	732		
<b>Trådløs oplader</b> .....	279		
<b>Tyverisikring af lydanlæg</b> .....	293		
<b>Tændrør</b> .....	776		
<b>U</b>			
<b>Udetemperaturvisning</b> .....	161		
<b>Udskiftning</b>			
12 V batteri .....	713		
Batterier til fjernbetjening .....	716		
Pærer .....	698		
Sikringer .....	760, 762		
Viskerblad på bagrudevisker .....	703		
Viskergummi .....	701		
<b>Udskiftning af pærer</b> .....	698		
Afviserblink på siden/katastrofeblink .....	698		
Aktivt kurvelys .....	698		
Bageste nummerpladelys .....	699		
Baglygter, tågebaglygte og baklygter .....	699		
Forlygter .....	698		
Forreste afviserblink, positionslys/kørellys .....	698		
Højt monteret stoplygte .....	699		
Lys til makeup-spejl .....	700		
Stoplygter, baglygter, bageste sidepositionslys og bageste afviserblink .....	698		
<b>Udstødningsgaspåre (kulilte)</b> .....	113		
<b>Udvendig rengøring</b> .....	724		
<b>Udvendig vedligeholdelse (rengøring)</b> .....	724		
<b>Udvendige spejle</b> .....	251		
<b>Udvidet vognbaneassistent</b> .....	510		
Aktivering og deaktivering .....	513		
Indikator .....	135		
<b>Ultralydssensorer</b> .....	220		
<b>Ur</b> .....	163, 192		
<b>USB-nøgler</b> .....	334, 399		
<b>USB-porte</b> .....	297		
<b>V</b>			
<b>Valg af barnestol</b> .....	91		
<b>Varmere (bagsæde)</b> .....	284		
<b>Varmere (forsæde)</b> .....	283		
<b>Vedligeholdelse</b> .....	179, 669		
12 V batteri .....	710		
Bremsevæske .....	696		
Dæk .....	705		
Fjernbetjening .....	716		

Gearolie .....	695
Klima anlæg .....	718
Køler .....	693
Kølesystem .....	691
Olie .....	689
Rengøring .....	721
Servicepåmindelsessystem .....	674
Sikkerhed .....	671
Sikkerhedsforanstaltninger .....	670
Udskiftning af pærer .....	698
Under frontklappen .....	684
<b>Ventilation (sæde)</b> .....	283
<b>Vinduesviskere</b> .....	243
Kontakt .....	243
<b>Vinduesviskere og sprinklere</b> .....	243
Bagrude .....	245
Forrude .....	243
<b>Vinterdæk</b> .....	709
Snekæder .....	709
<b>Vippesensor</b> .....	221
<b>Viskere og sprinklere</b>	
Automatiske intervalviskere .....	244
Kontrol og udskiftning af viskerblade .....	701
<b>Viskositet (olie)</b> .....	687, 777
<b>Vognbaneassistent</b> .....	551
Indikator (gul) .....	134
Indikator (hvid/grøn) .....	134
<b>VSA-system</b> .....	466
Afbryderknap .....	467
Indikator for deaktivering .....	126
Systemindikator .....	126

<b>Væsker</b>	
Bremsevæske .....	696
Kølesystem .....	691
Sprinklervæske .....	697

## W

<b>Watt</b> .....	776
<b>Wi-Fi-forbindelse</b> .....	341
<b>WMA</b> .....	334

## Æ

<b>Ændringer (og tilbehør)</b> .....	728
--------------------------------------	-----

## Ø

<b>Øverste selebefæstningspunkt</b> .....	56
---	----

## Å

### Åbning/lukning

Bagklap .....	206
Elruder .....	223
Frontklap .....	685
Panoramatag .....	226









